

مسجد جامع اصفہان

اڈرن کلوری
ترجمہ عبداللہ شہیل عالی

مرکز نشر و ترویج اصفہان



Iranian Cultural Heritage Organization.

ESFAHĀN: MASĠID-I ĠUM‘A

EUGENIO GALDIERI



۱۵۰۰ ریال

تقدیم به روان پاک دوست دانشمند مرحوم عباس
بهشتیان که تمالیم او برای اینجانب در شناخت و حفاظت
میراث فرهنگی و آثار تاریخی کشورمان بسیار مفید
بوده است.

بمناسبت برگزاری کنگره جهانی بزرگداشت شهریار صفیانی



۸

مسجد جامع اصفہان

۳

نویسنده: اوزن کالدیری

ترجمہ: عبداللہ حبیب علی

مرکز میراث فرہنگی اصفہان

۱۳۷۰



اوژن گالدیری

مسجد جامع اصفهان «جلد ۳»

ترجمه: عبدالله جبل‌عاملی

ویراستار: عباس شریفی نارانی

صفحه‌آرایی: سیروس ایمانی نامور

چاپ اول: ۱۳۷۰

تیراژ: ۳۰۰۰ نسخه

نظارت بر چاپ: شرکت نشر خاتون

چاپ: دو هزار

ناشر: مدیریت میراث فرهنگی استان اصفهان

امور تولید: مدیریت آموزش، اسناد فرهنگی و انتشارات

حق‌چاپ برای سازمان میراث فرهنگی کشور محفوظ است

پیشگفتار

شهر روستای گسترده اصفهان در سال ۴۴ هجری اسلام را پذیرفت و صاحب مسجد و منبر شد. ولی انعقاد نقطه شهر متمرکز اصفهان را باید همزمان با بنیاد مسجد جامع اصفهان در محل فعلی آن در سال ۱۵۶ هجری دانست. از آن پس مسجد جامع در نقش نهادی مذهبی، علمی، اجتماعی و سیاسی منعکس کننده راستین تحولات شهر در دوره‌های بعدی شد. قلب تپنده شهری شد که همگام با مراکز عمده فرهنگ جهان اسلام در رونق بخشی فرهنگ اسلامی نقش اساسی و مستمر داشت. گسترش و قوام شهر اصفهان در قرن سوم هجری مسجد وسیعتری را می‌طلبد بدین سبب در سال ۴۴۶ هجری مسجد جامع شهر به دومین مرحله تحول اساسی خود پاگذارد. مسجدی وسیعتر بر روی مسجد اولیه با طرحی همزمان با مساجد سایر شهرهای اسلامی پس از اصلاح سوی قبله بوجود آمد. طرح ساده و شبستانی مسجد در این دوره اساسی بسط و گسترش آن در دوره‌های بعدی شد. اوج جنبش ملی و تشییع در ایران قرن چهارم و انتخاب اصفهان به عنوان یکی از مراکز عمده فرهنگی سیاسی، مسجد جامع را نیز مواجه با تغییراتی همرنگ زمان کرد.

مسجد جامع بزرگترین تغییر را از نقطه نظر ظاهر کالبد داخلی و خارجی در قرون پنجم و ششم به خود دید. چرا که اصفهان در این دوران همیشه مطمع نظر متمرکزین قدرت سیاسی ایران بعد از اسلام بود. برافراشتن گنبد بر فراز مقصوره و تبدیل طرح مسجد شبستانی به مسجد چهار ایوانی (که ویژه ایران زمین است) به احتمال زیاد از مسجد جامع اصفهان آغاز شده است.

اصفهان در فاصله قرن هفتم تا سیزدهم قرن یازدهم هجری که بار دیگر به مقام شهر اول ایران برگزیده شد، دچار نوسانات شدید فرهنگی، سیاسی و جمعیتی بود. حمله مغول و حمله تیمور پنج قرن رشد پیوسته اصفهان را دچار رکود ساخت. علی‌رغم فرصتهای مناسب کوتاه (که انعکاس آن در مسجد جامع در دوران ایلخانان، آل مظفر، تیموریان و... دیده می‌شود) این شهر نتوانست مقام سابق خود را کسب کند. ولی این بدان معنی نیست که مسجد جامع اهمیت خود را بعنوان هسته اصلی فعالیت‌های شهری از دست داده باشد. حتی هنگامی که اصفهان بار دیگر برای مدتی طولانی (از ۱۰۰۰ تا ۱۱۴۸) شهر اول ایران شد و میدان کهنه و مسجد جامع بخاطر آنکه مرکز نقل شهر با طرحی نو به میدان و مسجد جامع نو منتقل گردید و تا حدی مهجور ماند، این امتیاز را به دست آورد که مقابل مرکز جدید که مقر قدرت حکومتی بود مقر قدرت مردمی باقی ماند و افول صفویان خدشه به منزلت آن وارد نساخت و تا به امروز این مقام را در اختیار دارد و اثری است که یادگار و نشانه‌هایی گویا از سیزده قرن تحول فرهنگ اسلامی ایران را در خود جمع دارد و همیشه در مرکز توجه محققین و متخصصینی بوده است که قصد شناخت فرهنگ اسلامی این سرزمین را داشته‌اند.

بیش از شصت سال است که مسجد جامع اصفهان از دیدگاه‌های علمی به مفهوم امروزی مورد مطالعه و مرمت قرار داشته است ولی باید اذعان کرد که اوج این توجه در سال پنجاه به بعد بوده است که سازمان ملی حفاظت آثار باستانی ایران (سابق) با یاری گرفتن از همکاریهای علمی مؤسسه ایزمئو دست به اقدامی اساسی و وسیع زد. پنج فصل کاوشهای علمی (به سرپرستی پروفیسور شرانو) و هشت سال کار مستمر بررسیهای علمی و کارشناسی معمارانه (در فاصله ۱۳۴۹ تا ۱۳۵۷ به سرپرستی پروفیسور گالدیری که سرپرستی پروژه را نیز داشت) منتج به برطرف شدن بسیاری از ابهامات تاریخی، معماری، سازه‌ای این مجموعه مترک شده است و راه را برای مطالعات بعدی و فراهم آوردن طرح احیای کامل این اثر به روشنی باز کرده است. هرچند سوای بعضی از مقالات و گزارش‌های کوتاه ولی چکیده از سوی پروفیسور شرانو اثری جامعی منتشر نشده است که حاصل پنج فصل کاوش خود را به تفصیل بیان دارد و انتظار این است که ایشان به تعهد مسلم خود عمل نمایند. ولی از اخصاف نباید دور شد که آقای پروفیسور گالدیری تمام آنچه را که با استعداد بالای خود دریافته است تاکنون در سه جلد کتاب و مقالات متعدد درباره مسجد جامع ارائه داده است و تشنه ادامه آن است. آنچه که ایشان در این کتاب عرضه می‌دارد و در واقع حاصل بیست سال تجربه ارزنده‌ای است که در مسیر برخورد علمی - عملی مستمر خود با بناهای تاریخی اسلامی اصفهان داشته است و خط روشنی است برای مرمتگران محقق که پس از او کار را ادامه داده و خواهند داد.

دکتر جبل عاملی که دو دهه اخیر را در مطالعه و مرمت بناهای تاریخی شهر پرآوازه اصفهان صرف کرده است و در جریان کامل تحقیقات و مرمت‌های پروفیسور گالدیری بوده، همت کرده است تا پس از کتاب عالی‌قاپو اثر گرانتندر همین مؤلف، اثر حاضر را نیز به فارسی برگرداند.

دکتر جبل عاملی مدیر میراث فرهنگی استان اصفهان در تداوم کار تحقیقات و مرمت مسجد جامع اصفهان در سالهای پس از پیروزی انقلاب بویژه در بازسازی بخش‌های آسیب‌دیده مسجد در جریان جنگ تحمیلی یادگارهای ارزنده‌ای از خود به یادگار گذاشته که امید است با شایستگی که در او سراغ داریم این کار عظیم را سرانجام بخشد.

باقر آیت‌الله‌زاده شیرازی

فهرست مطالب

صفحه	عنوان
۸	مقدمه مترجم
۱۰	گزارش فعالیتهای مطالعاتی و تعمیراتی
۱۱	۱- اطلاعات عمومی
۱۳	۲- دیوار خشتی محیطی
۱۴	۳- شواهد جدیدی از اقدامات زمان آل بویه
۱۶	۴- گنبد جنوبی
۲۱	۵- گنبد شمالی
۲۴	۶- ایوان جنوبی
۳۰	۷- ایوان غربی
۳۲	۸- ایوان شمالی
۳۷	۹- ایوان شرقی
۴۵	۱۰- بخش جنوب شرقی مسجد
۴۸	۱۱- تالار اولجایتو و نمای غربی صحن مسجد
۵۱	۱۲- راهروهای کناری ایوان شرقی
۵۵	۱۳- شبستان بیت‌الشفاء
۶۳	۱۴- منطقه جنوب غربی
۶۸	۱۵- سازه‌های طاق و چشمه‌ای
۷۴	۱۶- ارتباطات عمومی
۷۷	۱۷- محافظت از رطوبت و اقدامات فنی دیگر
۸۰	۱۸- پیشنهاد ایجاد يك موزه در مسجد
۸۴	ضمیمه، گزارش مطالعات زمین‌شناسی
۸۷	ترجمه یادداشت‌ها
۱۰۱	نقشه‌های مربوط مسجد جامع اصفهان
۱۶۷	عکسهای مربوط
۲۱۰	فهرست عکسها

مقدمه مترجم

گفته می‌شود که مسجد جامع اصفهان مانند یک دایرةالمعارف هنر اسلامی ایران تجربیات هزار ساله معماری و روش‌های مختلف ساختمانی را دربر دارد. درحقیقت در هر دوره تاریخی تغییرات و تحولات مختلف در بنای مسجد بوجود آمده است، لکن این اقدامات آنچنان ماهرانه و همراه با ظرافت بوده که امروزه نمی‌توان بسراحتی این اتفاقات را بوضوح مشاهده و مراحل مختلف را از یکدیگر تفکیک نمود. اما آقای دکتر آرشیتکت اوژن گالدیری با دقت تمام این مراحل را از یکدیگر تشخیص داده و به روشنی آنرا معرفی کرده است.

کسانی که جلد دوم کتاب مسجد جامع را مطالعه نموده‌اند، بیاد دارند که همین نویسنده چگونه با پیگردی‌های لازم بدون خدشه‌دار نمودن اعضاء معماری مسجد دوران‌های تاریخی این بنای عظیم را به دست آورد. و ابهامات در نظریات و تئوری‌های قبلی را در مورد تاریخ احداث مسجد جامع برطرف ساخت و ثابت نمود که مسجد جامع اصفهان یک بنای نو احداث زمان سلجوقی نبوده بلکه از قرون پیشین وجود داشته و آثار آن در زیر سطح بنا و یا در داخل جرزهای فعلی پنهان شده است. در جلد سوم آقای گالدیری بحث را ادامه می‌دهد و نظریه‌های جانبی را در مورد تاریخ و چگونگی تحولات مسجد معرفی می‌نماید، نکته شایان توجه در مورد این کتاب این است که نویسنده نظریات خود را با استدلال علمی و شواهد عینی و انکارناپذیر که درحین عملیات پیگردی و بررسی مرمت بدست آورده عنوان می‌نماید.

دکتر اوژن گالدیری فعلاً به‌عنوان پروفیسور تاریخ هنر و معماری اسلامی در دانشکده مهندسی معماری دانشگاه دولتی رم اشتغال دارد. وی در پایان جلد سوم (مسجد جامع اصفهان) - کتاب حاضر - می‌نویسد «این کتاب حاصل ۹۳۵ روز کار در مسجد است که نتیجه آن دست‌یابی و شناخت به‌روش‌های مختلف ساختمانی و کاربرد مصالح و اطلاعات تاریخی جدید بوده که طبیعتاً از آن نتیجه‌گیری لازم به‌عمل آمده است.»

آخرین باری که با آقای گالدیری در تاسستان گذشته در شهر رم ملاقات نمودم و موضوع ترجمه این کتاب را به اطلاعش رساندم ضمن اظهار رضایت و خرسندی گفت: «به اطلاع دوستان برسان که با جلد سوم تمام موضوعات مسجد جامع اصفهان به‌پایان نمی‌رسد، بلکه جلد چهارم نیز باید تحریر و تألیف شود و مباحث آن عمدتاً کتیبه‌ها و نقوش تزئینی و سردرها و ورودی‌های مسجد خواهد بود.» به‌خوانندگان و علاقمندان این کتاب از طرف مترجم که خود در موارد زیادی در کنار نویسنده در مسجد جامع حضور داشته دو مطلب توصیه می‌شود.

۱- آقای گالدیری برای راهنمایی و آشنا نمودن مستقیم خواننده به مکان‌ها و محله‌هایی که مورد بررسی قرار داده است از شماره‌های نقشه آقای شرودر استفاده نموده و آنرا در ابتدای فصل نقشه‌ها معرفی کرده است. با این نقشه آشنا شوید و هر بار که دهانه‌ای با شماره‌ای بیان می‌شود محل آنرا می‌توان بر روی نقشه ذکر شده به‌دست آورد.

۲- کسانی که جلد دوم کتاب را مطالعه ننموده‌اند،

از متن اصلی ایتالیائی به فارسی انجام گرفته مورد توجه
علاقمندان به میراث فرهنگی کشورمان قرار گیرد.

من... توفیق
عبدالله جبل عاملی
پهمن ماه ۱۳۶۸

می توانند موضوعات این کتاب را دنبال نمایند، ولی
توصیه می شود که در ابتدا نقشه های شماره ۸۸ را که
تحولات و تغییرات کلی مسجد را منعکس می نماید از
نظر بگذرانند.

به هر حال امید چنان است که برگردان این کتاب که

گزارش فعالیت‌های مطالعاتی و تعمیراتی مسجد جامع اصفهان

طی سال‌های ۱۹۷۸ - ۱۹۷۳

اما از يك طرف به خاطر سندیت بخشیدن به اقدامات گذشته و از سوی دیگر به جهت آن که شرایط و موقعیت بنایس از تعطیل کار و ترك ایران برای آیندگان مشخص و به ثبت رسیده باشد، لازم بنظر می‌رسید.

يك ملاقات رسمی در ژوئن ۱۹۸۲ با مقامات ایرانی به عمل آمد که آقایان پروفیسور توزی و پروفیسور شرآتو هم حضور داشتند و در آن زمان موفق شدم يك بازدید کوتاه از مسجد جامع اصفهان به عمل آورم.

در اینجا وظیفه خود می‌دانم که اعلام و تأکید کنم: برخی از کارهای در دست انجام از قبیل استحکام بخشی و کنترل بنا به گونه‌ای که اجراء می‌شد با دقت و احتیاط بسیار همراه بود و اکثر این اقدامات طبق روش‌هایی که در سال‌های گذشته تعیین شده بود انجام می‌گرفت. از جمله در حین انجام این عملیات آثار باقی‌مانده از دوره‌های قدیمی پیدا شده بود و این دلالت بر آن داشت که روش‌های تحقیق به گونه‌ای که قبلاً توصیه شده بود اعتبار خود را حفظ کرده است. این وضعیت مطلوب، بسیار بهتر و بالاتر از آنچه بود که من در ذهنم تصور داشتم. گروه کارگرانی که بسیاری از آنان از سال‌های خیلی دور و حتی از سال ۱۹۷۱ در مسجد کار می‌کردند با شایستگی تمام زیر نظر کارشناس دفتر فنی حفاظت آثار باستانی اصفهان، مشغول به کار بودند.

امیدواریم مذاکرات رسمی بطور امیدبخش و مفیدی گسترش یابند تا اینکه بتوان کارهای استحکام بخشی و مطالعات و مقایسه‌ها را در دامنه وسیع آن به اجرا درآورد. (مرحله دوم این برنامه‌ها الزاماً پیچیده‌تر از قبل خواهد بود). در انتظار تحقق این آرمان، مؤسسه ایزمئو و همچنین نویسنده گزارش با احساس آرامش بیشتری به چاپ و انتشار این گزارش اکتفا می‌نماید.

در تاریخ ۱۸ دسامبر ۱۹۷۸ که ایران را ترك می‌کردم، حرکت انقلابی مردم مسلمان علیه شاه آغاز شده بود و چند هفته بعد هم خبر پیروزی انقلاب و سقوط نظام سلطنتی را مطبوعات دنیا پخش کردند.

در اکتبر سال ۱۹۷۹ مجدداً به اصفهان بازگشتم و در مسجدی که مطالعه آن قبلاً به من واگذار شده بود حضور یافتم. اما اجازه انجام کاری را نداشتم.

با شادی آمیخته به دلهره و تشویش مشاهده کردم که تعداد زیادی کارگر در مسجد به کار مشغول هستند، در حالی که قبلاً به ندرت این تعداد کارگر در مسجد حضور داشتند. براساس برنامه‌های عمومی و قبلی اقدامات حفاظتی و جلوگیری از نفوذ آب و رطوبت به بنا و همچنین کارهای ظریف کاری و زیرسازی مسجد در دست اجراء بود.

این اقدامات ظاهراً تحت نظر دفتر فنی سازمان حفاظت آثار باستانی در اصفهان انجام می‌گرفت. دفتر مذکور اداره امور کارگاه‌ها را مستقیماً به عهده گرفته بود.

از انجام کارهای تعمیراتی، که در سال‌های آخر برنامه‌ریزی و تنظیم شده بود، هیچ خبری نبود و شرایط هم برای طرح و پی‌گیری آن مناسب به نظر نمی‌رسید. در آن حال از نقاط مختلف کشور، خبرهای ناخوشایندی در زمینه اعمال و اقدامات عنادآمیز بعضی از مردم با بناهای تاریخی شنیده می‌شد.

با این آرزو که بتوانم بار دیگر کارهای استحکام بخشی و مرمت و همچنین مطالعات قبلی را در این بنای تاریخی بدست گرفته و به پایان برسانم، مؤسسه ایزمئو را در خصوص چاپ و انتشار این گزارش متقاعد ساختم. این کار اگرچه با تأخیر و با ظاهری ناقص انجام گرفت

۱- اطلاعات عمومی: معیارهای مطالعاتی و مداخلات دوره‌های اجرایی و مؤثر کار.

کتاب حاضر با فاصله زمانی قابل توجهی نسبت به گزارشات اول و دوم منتشر می‌شود. (۱) در این کتاب فعالیت‌های تعمیراتی و مطالعاتی که در مسجد جامع اصفهان توسط گروه مرمتگر «ایزمئو» در فاصله زمانی اکتبر ۱۹۷۲ تا دسامبر ۱۹۷۸ انجام گرفته توضیح داده می‌شود. در طی این مدت بدون وقفه کارهای بررسی شرایط ایستائی و تشخیص ضایعات و استحکام بخشی سازه‌ها و اسکلت اصلی بنای مسجد انجام پذیرفته است. (البته به استثناء سال ۱۹۷۶).

به موازات آن اقدامات پیگردی و کاوش جهت شناسایی مراحل مختلف عملیات ساختمانی مسجد صورت پذیرفته است. با انجام این مطالعات، دوره‌های مختلف این بنا از زمان متروک شدن مسجد اولیه (که توسط گروه باستان‌شناسی ایزمئو به سرپرستی آقای پروفیسور شرآتو شناسائی شده است) تا وضعیت فعلی که با تغییرات تدریجی همراه بوده، روشن شده است. همچنین کاوش‌هایی نیز به منظور بررسی شرائط ایستائی شالوده‌ها به عمل آمد تا دلائل بعضی از ضایعات و اختلافات قابل توجه در رابطه با برخی از نقاط ضعف احتمالی در پیوستگی زمین به دست آید.

در طی این سال‌ها، اقدامات انجام شده، در دوزمینة کاملاً مشخص قرار گرفته بود. از طرفی هدف این فعالیت‌ها کنترل سازه‌هایی بود که استواری آنها شدیداً مورد تهدید قرار داشت و از طرف دیگر این اقدامات از ابتدا با نظم و پیوستگی بیشتر در جهت خطوط معماری مشخصی متمرکز می‌شد که در گذشته توسط محققین دیگر شناسائی شده بود و من آنرا «خطوط اشکال تاریخی» نامگذاری کرده‌ام. به عبارت

دیگر پیگردی‌ها بطور عمده در مناطق حساسی انجام می‌گیرد که احتمالاً نقاط تماس دو مرحله مشخص ساختمانی را معرفی می‌نماید. بدین ترتیب امکان دست‌یابی به يك چهارچوب نسبتاً واقعی از شیوه‌های مختلف ساختمانی که در گذشته مورد استفاده قرار می‌گرفته، بیشتر می‌شود (این چهارچوب برای انتخاب روش‌های حفاظتی ضروری بشمار می‌رود).

بدین ترتیب قادر خواهیم بود فرضیه تقسیم‌بندی‌های تاریخی را که توسط محققین قبلی عنوان شده و یا مورد حمایت قرار گرفته بود تأیید یا تکذیب نمائیم. در داخل هر قسمت از بنا که بطور مجزا تحت کنترل قرار داشت، عملیات بررسی در سازه‌های مختلف باربر با تقدم در بخشهایی که شرایط ایستائی وخیم‌تری داشت، انجام می‌گرفت. ضمناً در هر کجا که امکان انجام کاوش وجود داشت، مطالعه سبک‌شناسی در شیوه‌های اسکلت‌بندی ساختمان و بازشناسی یا رسیدگی و تحقیق در مورد احتمال وجود مراحل مختلف اجراء بنا و کارهای استحکام بخشی و مرمت نهائی با حرکتی همزمان به پیش می‌رفت، تا در حد امکان از بازگشت مجدد به قسمت‌های مطالعه شده خودداری نمود.

در بعضی موارد (نسبتاً محدود) تنها اجراء مرمت نهایی به تعویق افتاده است (بخش قابل رؤیت در پایان کارها) برای آن‌که بتوان هماهنگی بیشتری در ظاهر کلی اقدامات گوناگون به دست آورد، تحقیقات در زمینه شناسایی مراحل تاریخی و موضع‌نگاری عمدتاً با روش‌های قیاس و استنتاج همراه بوده و از هر نوع نقشه‌برداری و اندازه‌برداری از جزئیات، استفاده می‌شده است.

بدین ترتیب تعداد گمانه‌های تحقیقاتی از جهت توسعه و عمق تا حد الزام محدود می‌شود. اینگونه گمانه‌ها در اغلب موارد، بر روی پوشش‌های بنا (طاق و

نقشه ها

کتاب مسجد جامع اصفهان

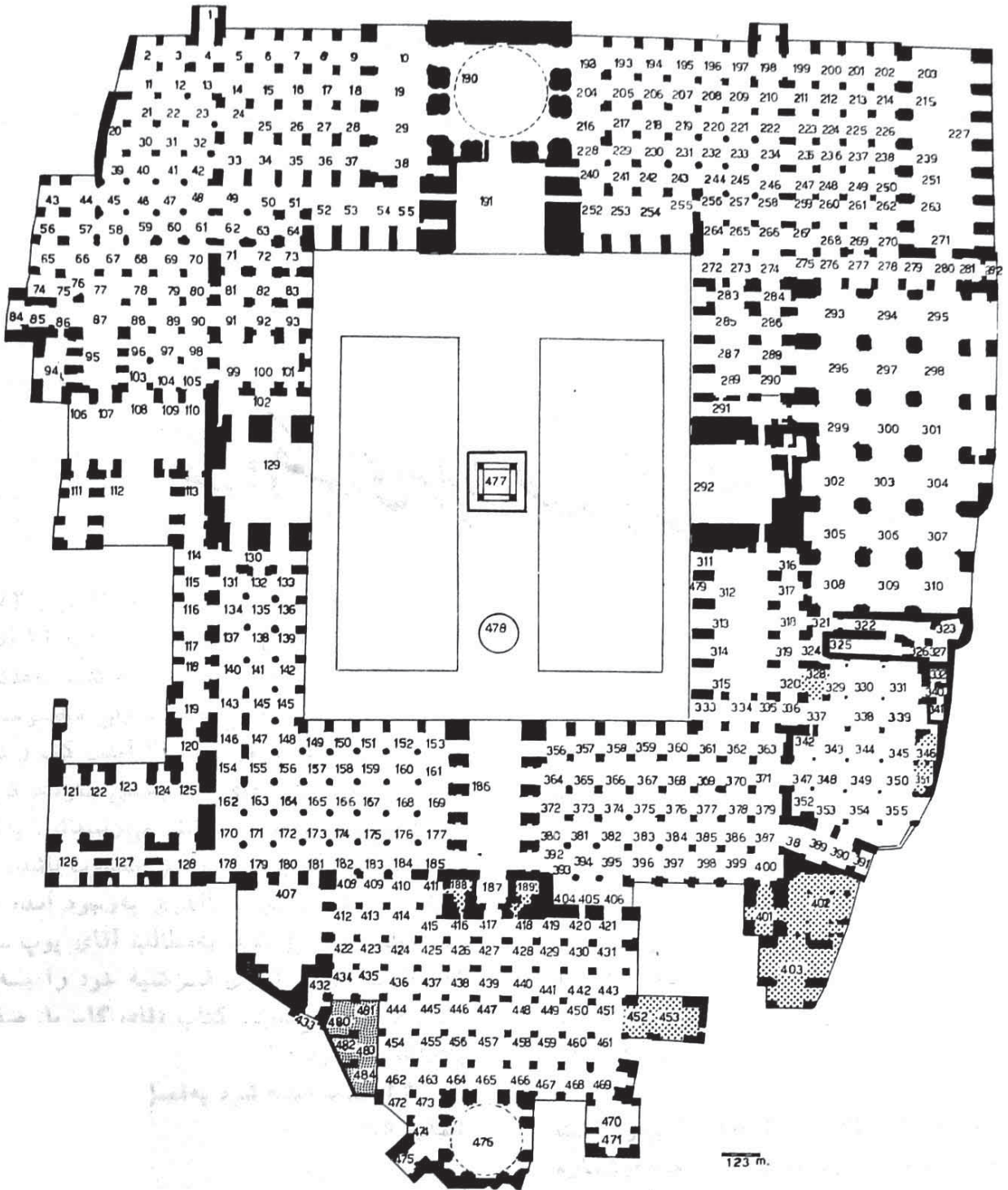

۱- نقشه طبقه هم کف مسجد در وضعیت موجود. (توسط شرودر).

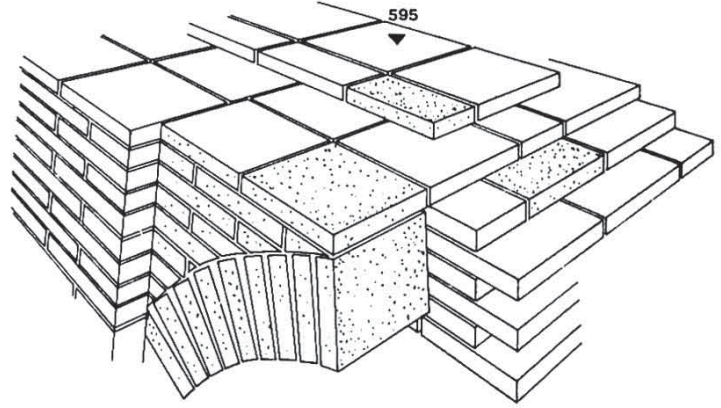
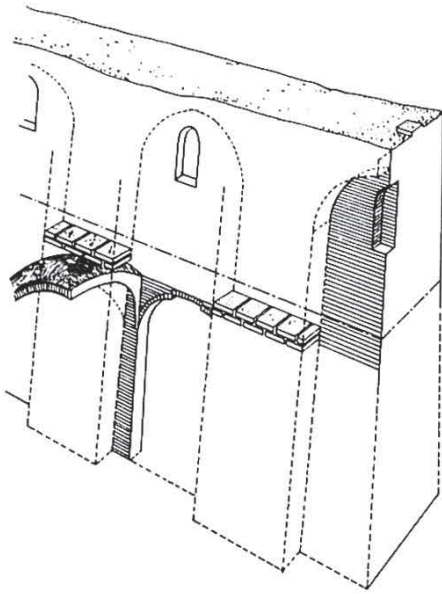

۲- مسجد با طرح عربی مربوط به قرن سوم هجری - طرح بازسازی شده حصارخشتی اطراف مسجد.

۳- جزئیات نماسازی دیوار خشتی.

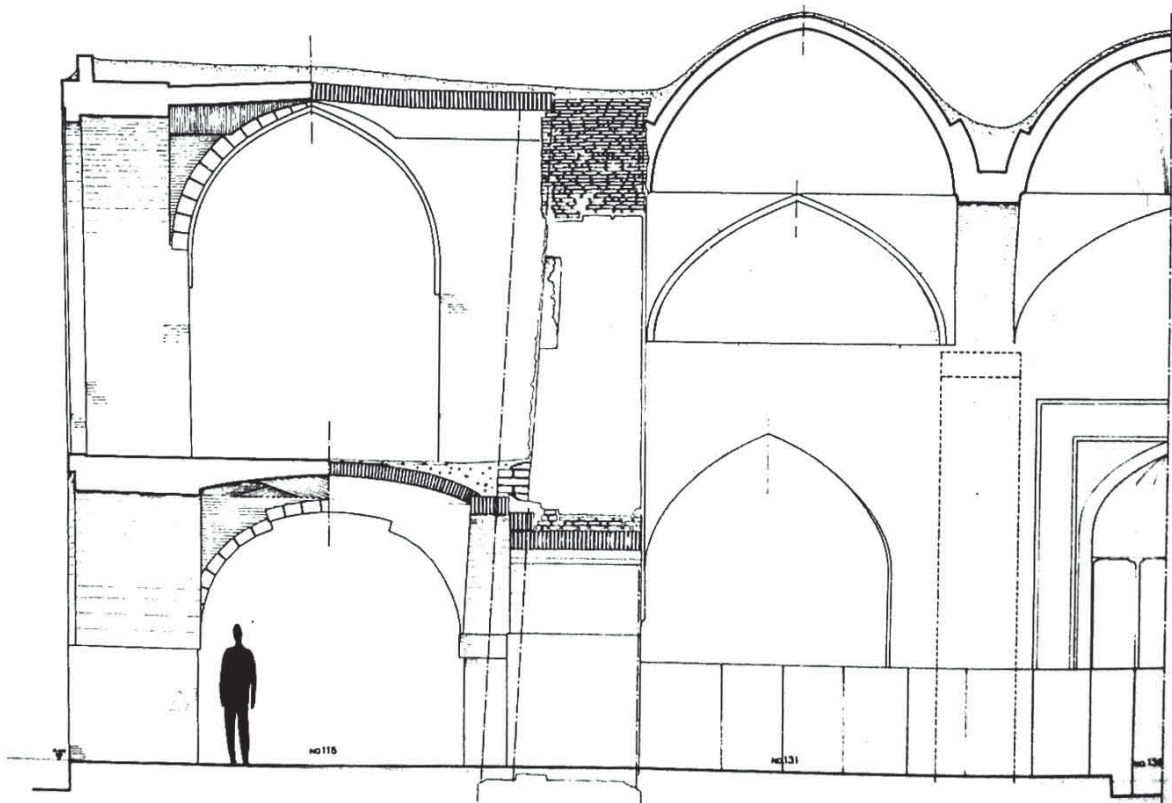

۴- مقطع از روی مدرسه مظفری که در آن موقعیت دیوار خشتی نشان داده شده.

۵- ستون شماره G7 که مربوط به دوره آل بویه است.

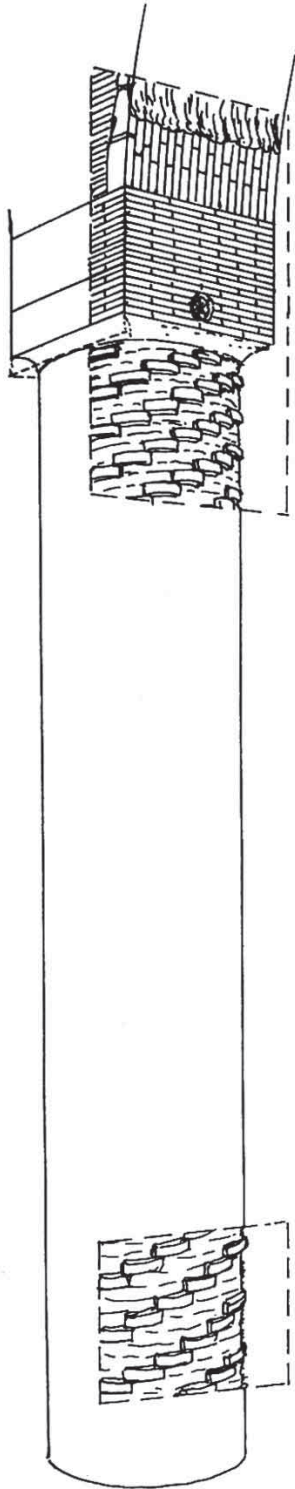

۶- نقشه هم کف شبستان که در آن موقعیت ستون‌های مسجد دوره آل بویه نشان داده شده.

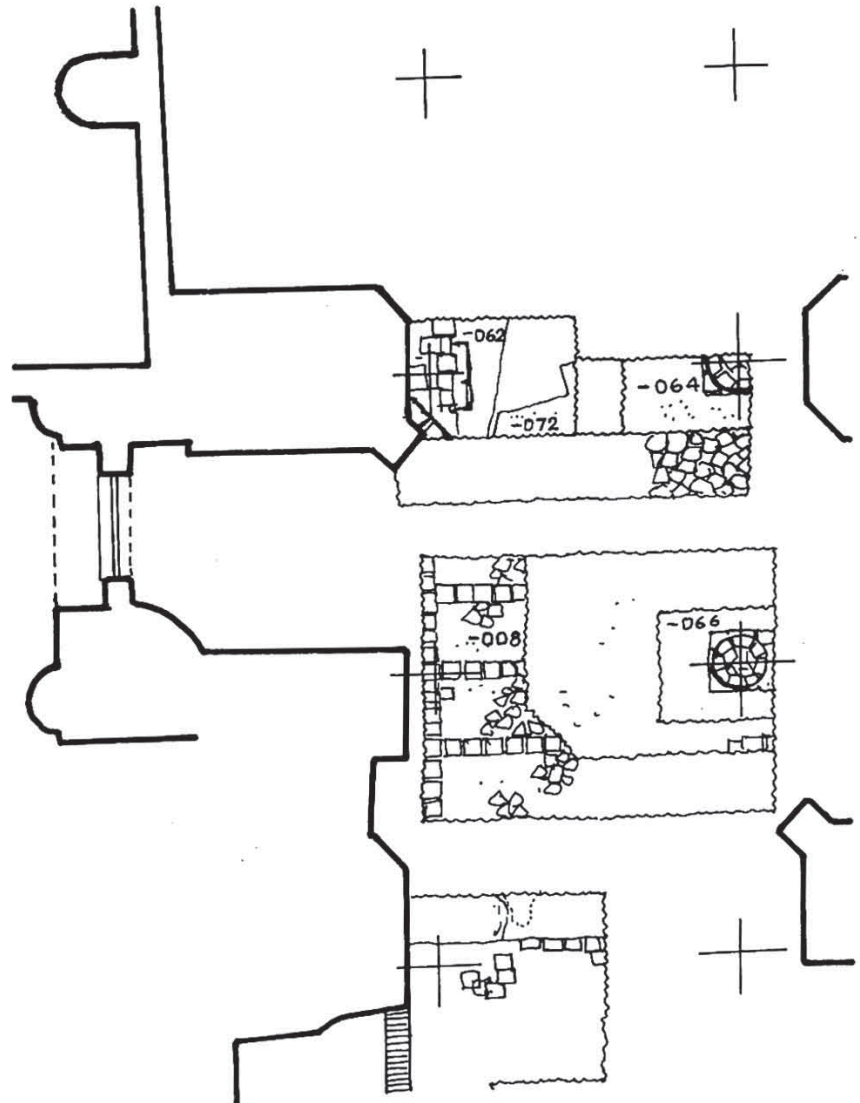

۷- گنبد جنوبی: کروکی تهیه شده توسط آقای م.ب. اسمیت از پنجره شمال شرقی
گنبد. این طرح قبلا چاپ و انتشار یافته بود.

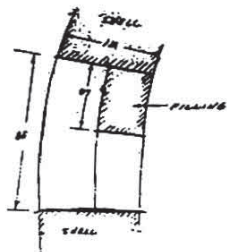
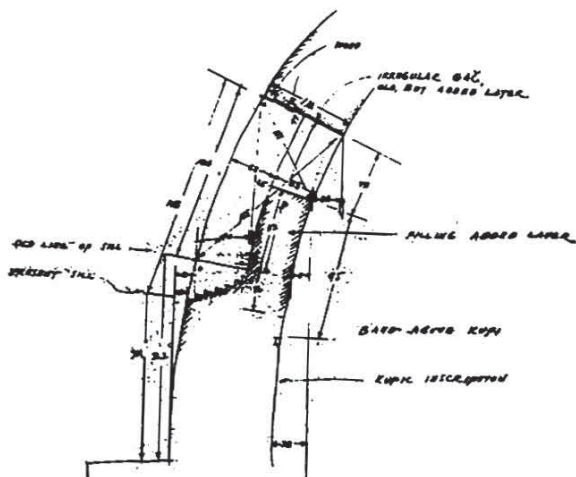

PLAN

۸- جزئیات اجرایی ترک‌بندیها و اسکلت باربر ساختمان گنبد.

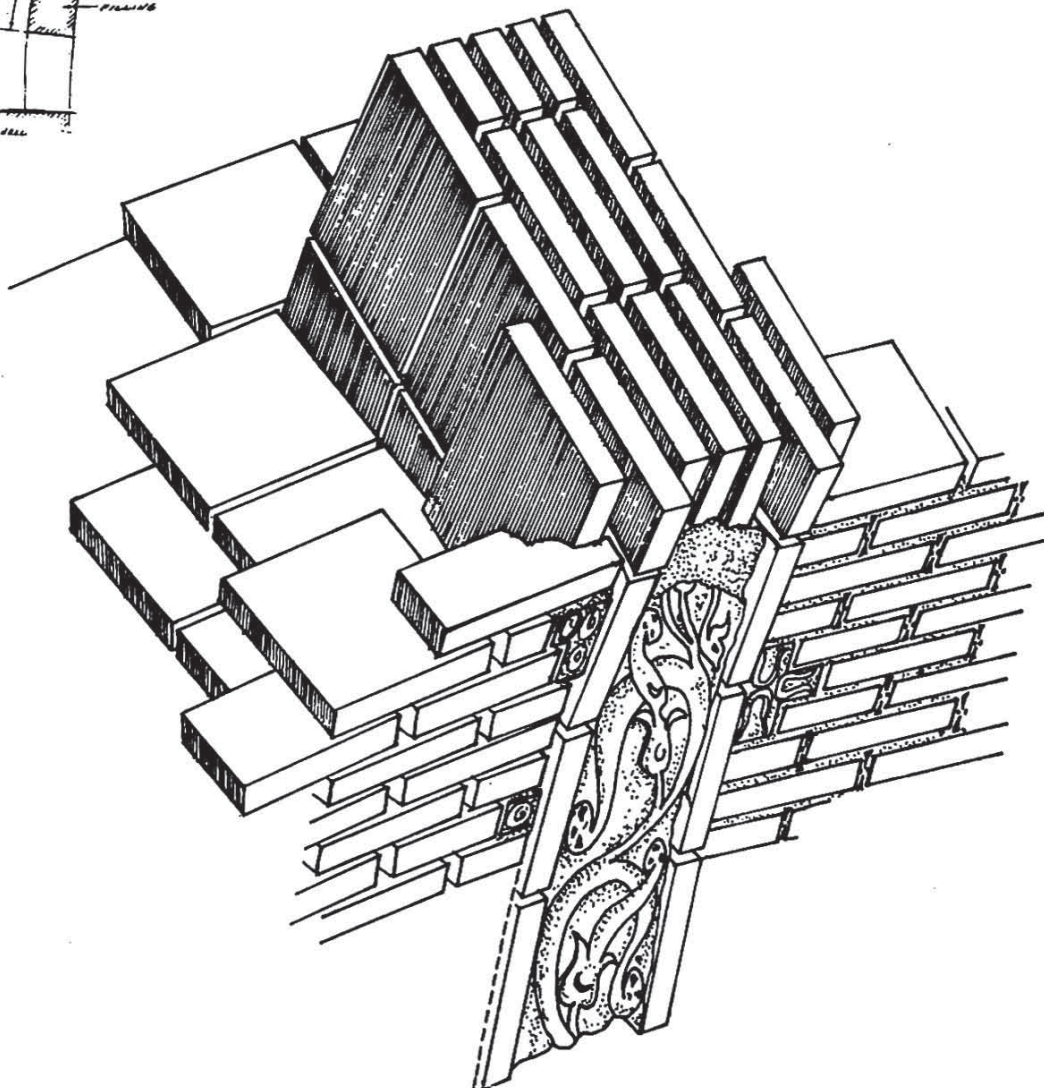

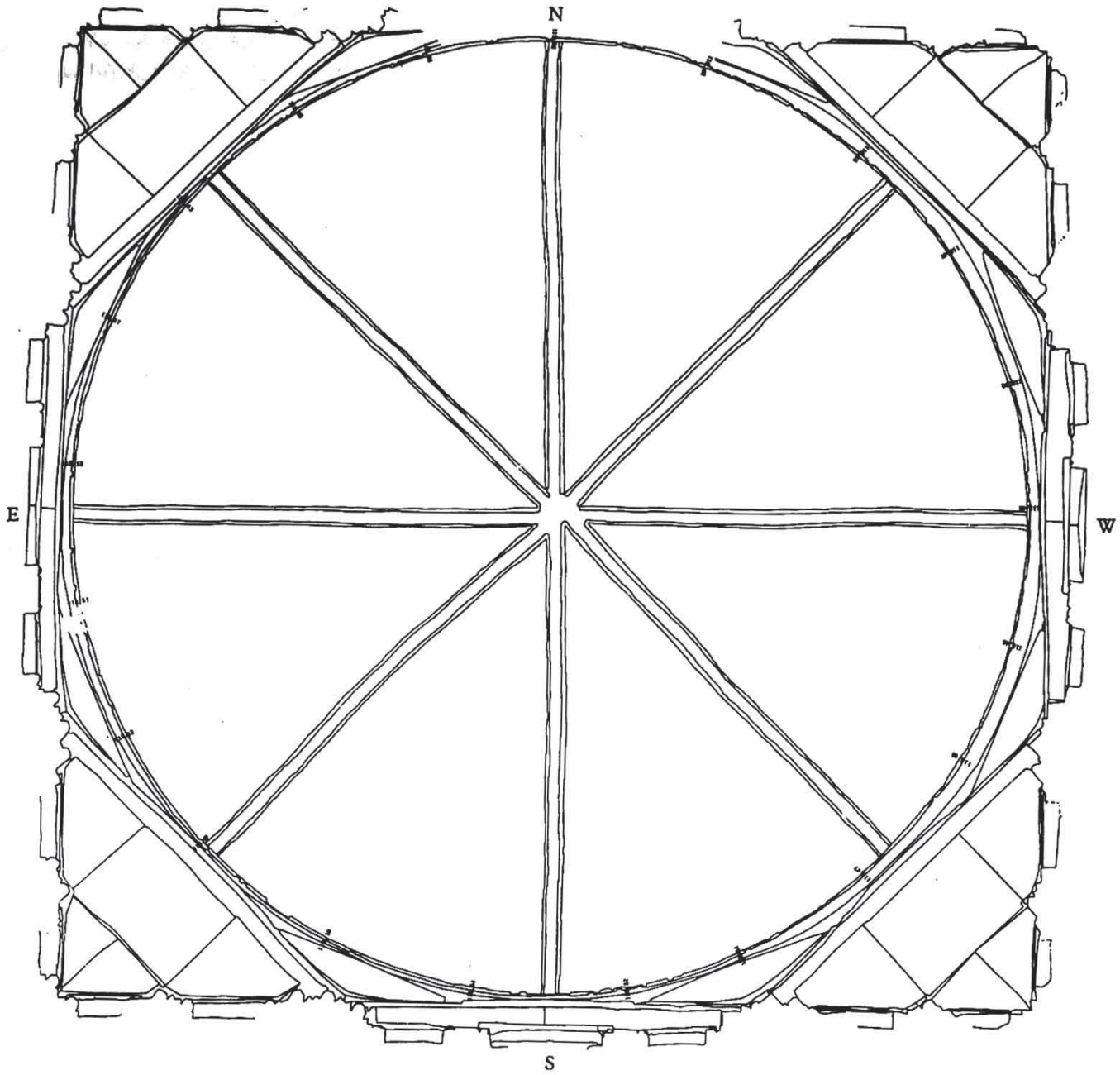

۹- پلان معکوس فتوگرامتریک از گنبد نظام الملک که در آن موقعیت استخوان بندیها دیده می شود.

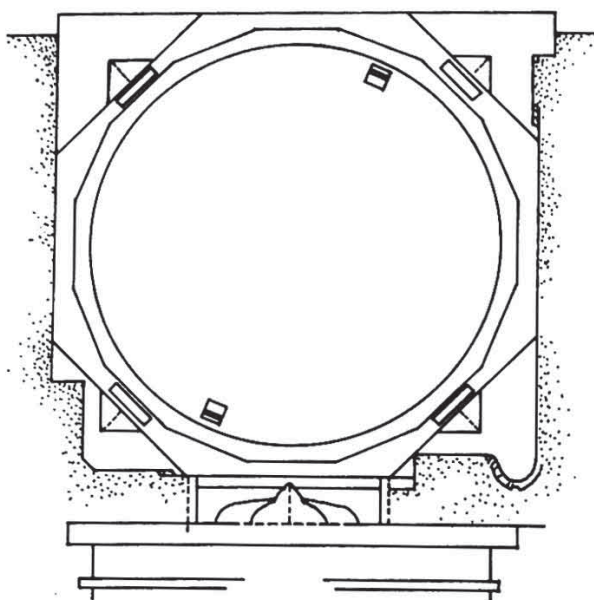

۱۰- گنبد جنوبی: پلان سازه‌های باربر.

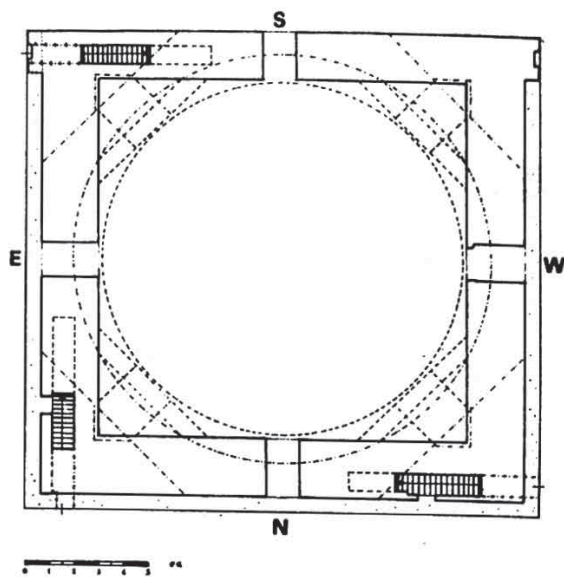

۱۱- پلان گنبد جنوبی که در آن طرز قرار گرفتن راه‌پله‌های خدماتی نشان داده شده است.

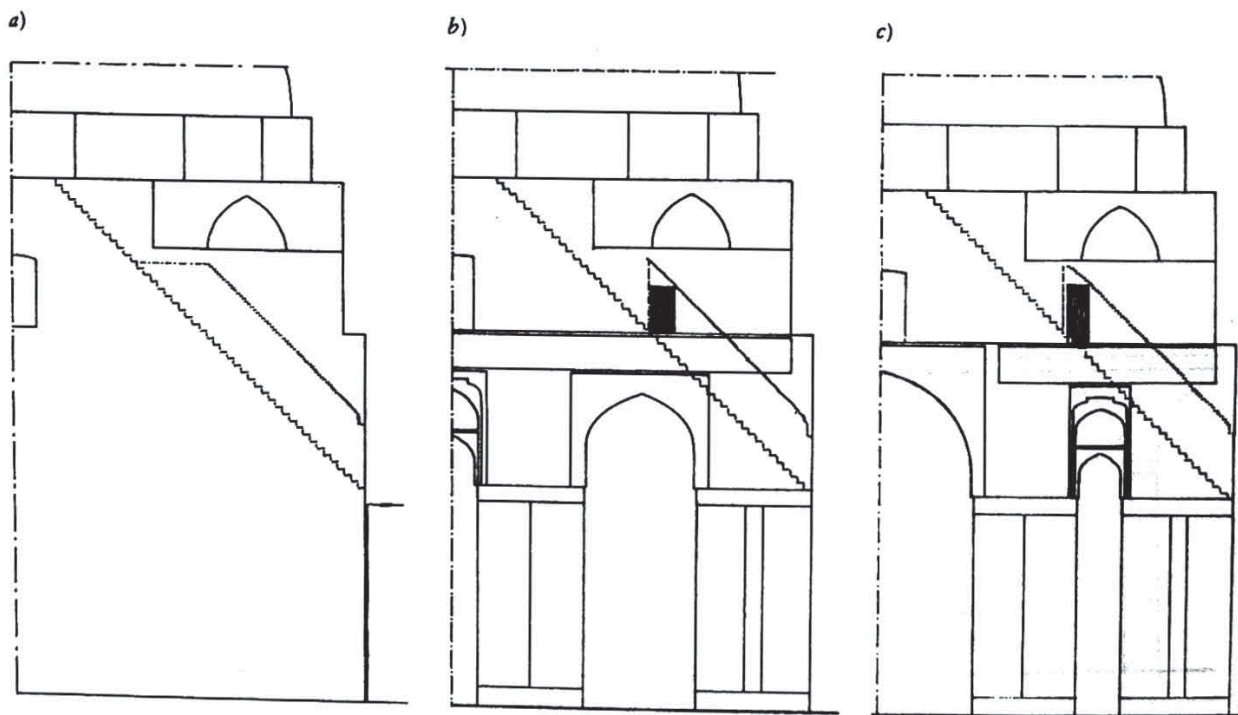

۱۲- الفب ب-ج- مقطع از موقعیت راه‌پله‌ها به ترتیب راه‌پله جنوبی - شرقی و شمالی.

۱۳- بقایای سازه‌های قبلی که بصورت لنگه‌طاق
برکنار گنبد تکیه می‌نموده است.

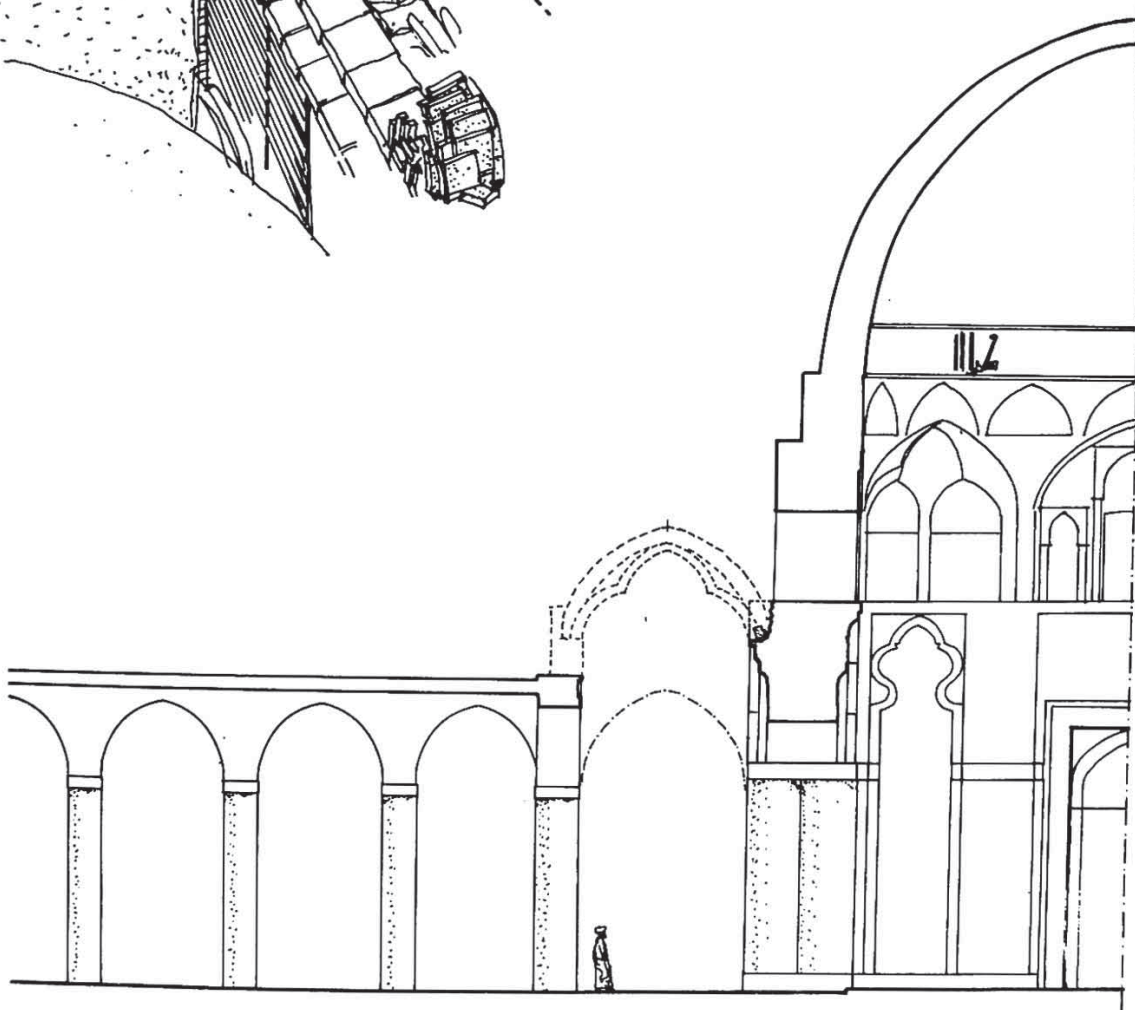
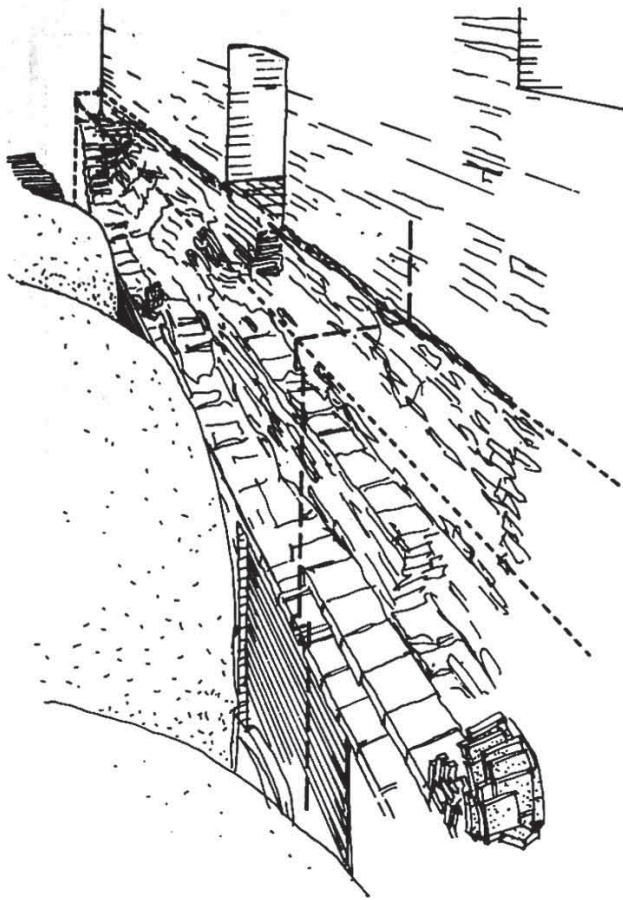

۱۴- مقطع از روی گنبد برای نشان دادن چگونگی پوشش رواق خارجی اطراف گنبد.

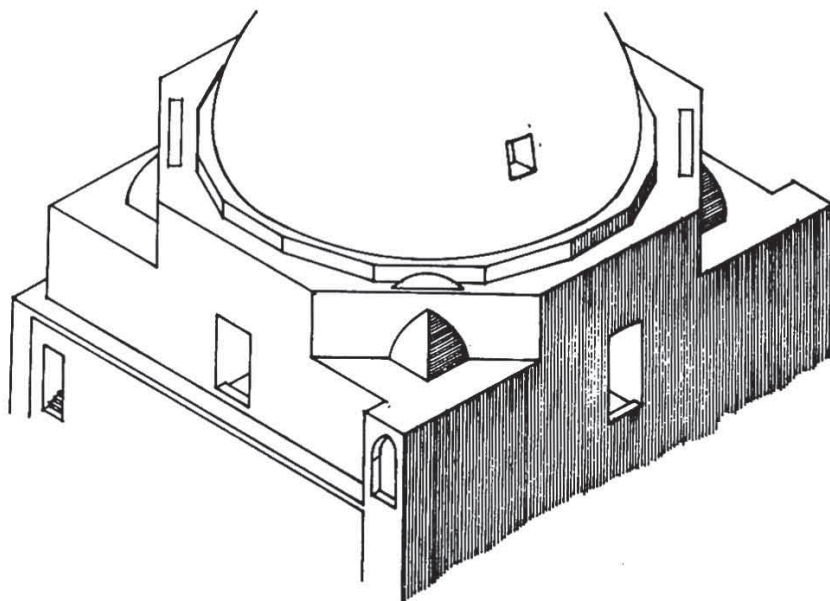

۱۵- گوشه‌سازی و گذر از شکل مربع به گریور دایره‌شکل کنید.

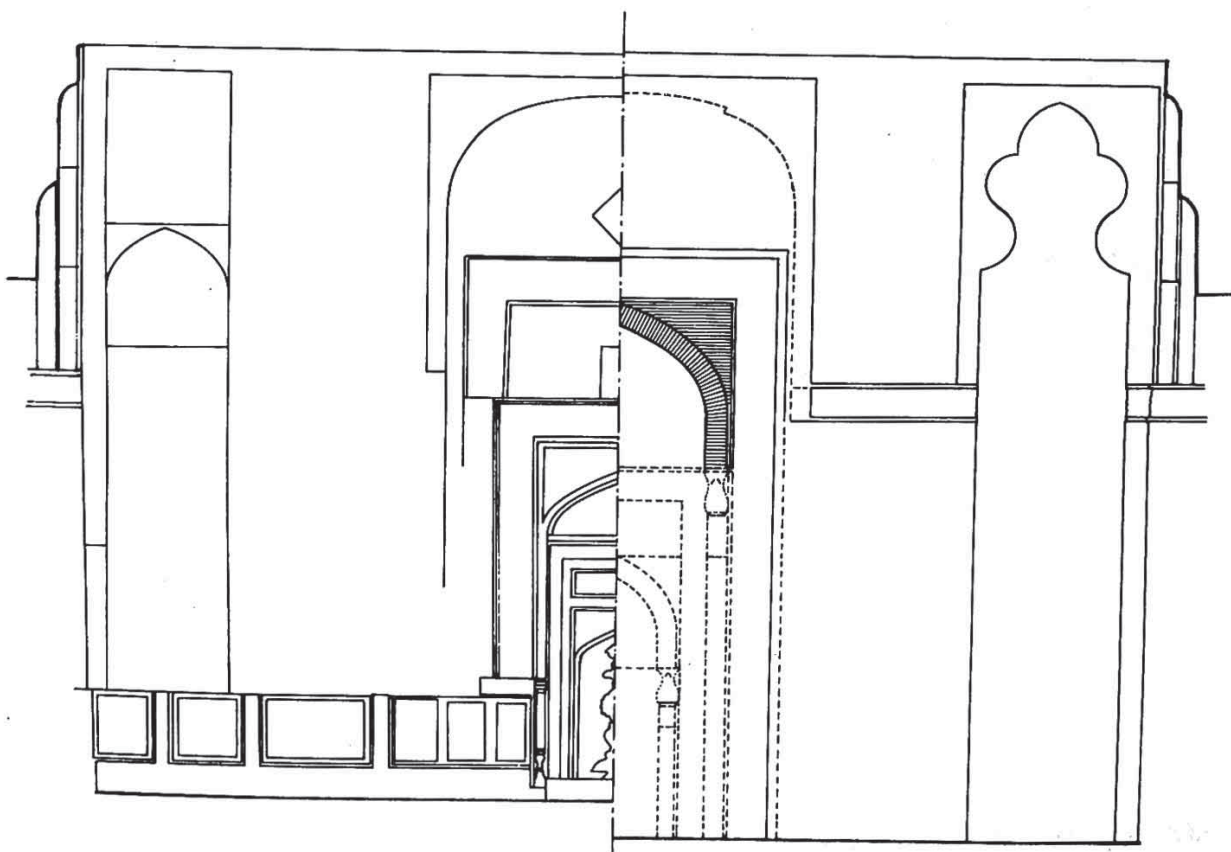

۱۶- محراب اصلی در دیوار جنوبی مقصوره کنید: طرح دست چپ شرایط فعلی.
طرح دست راست بازسازی محراب از دوره سلجوقی.

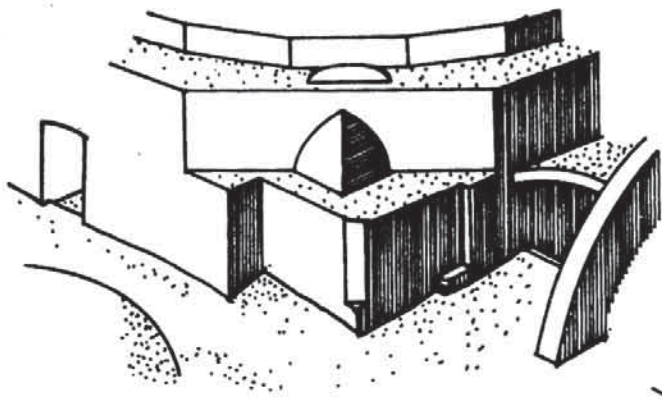

۱۷- الف. ب. گوشه شمال شرقی گنبد قبل و بعد از بازسازی.

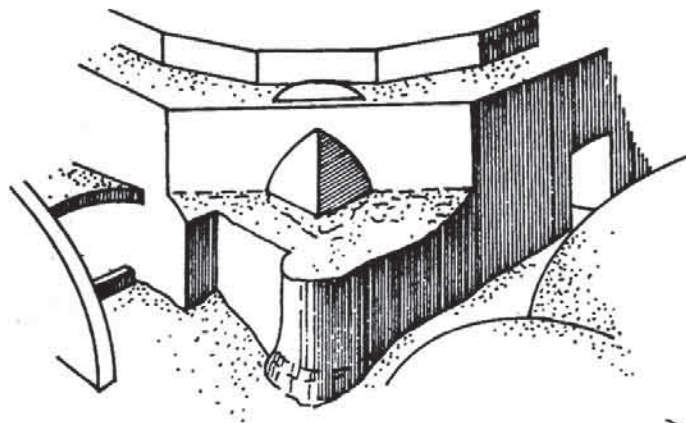
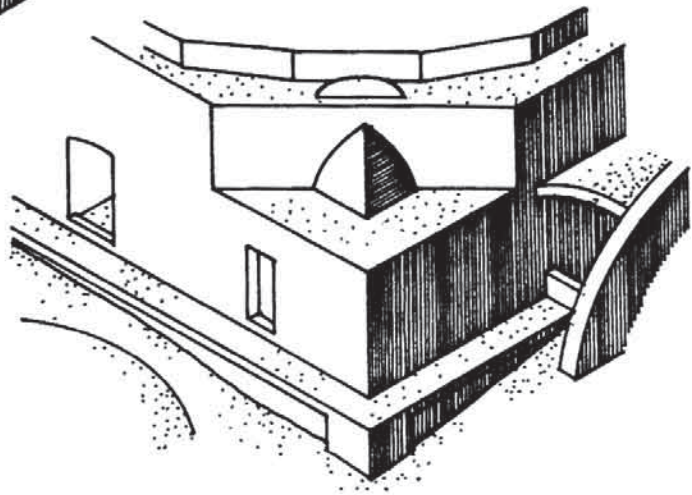

۱۸- الف. ب. گوشه شمال غربی گنبد قبل و بعد از بازسازی.

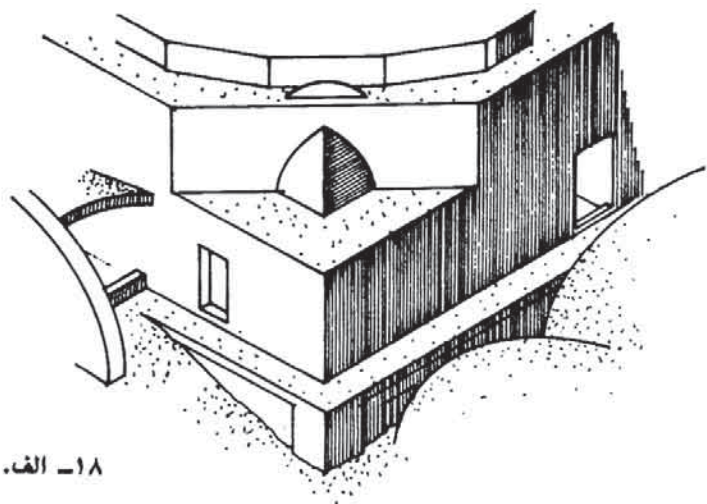

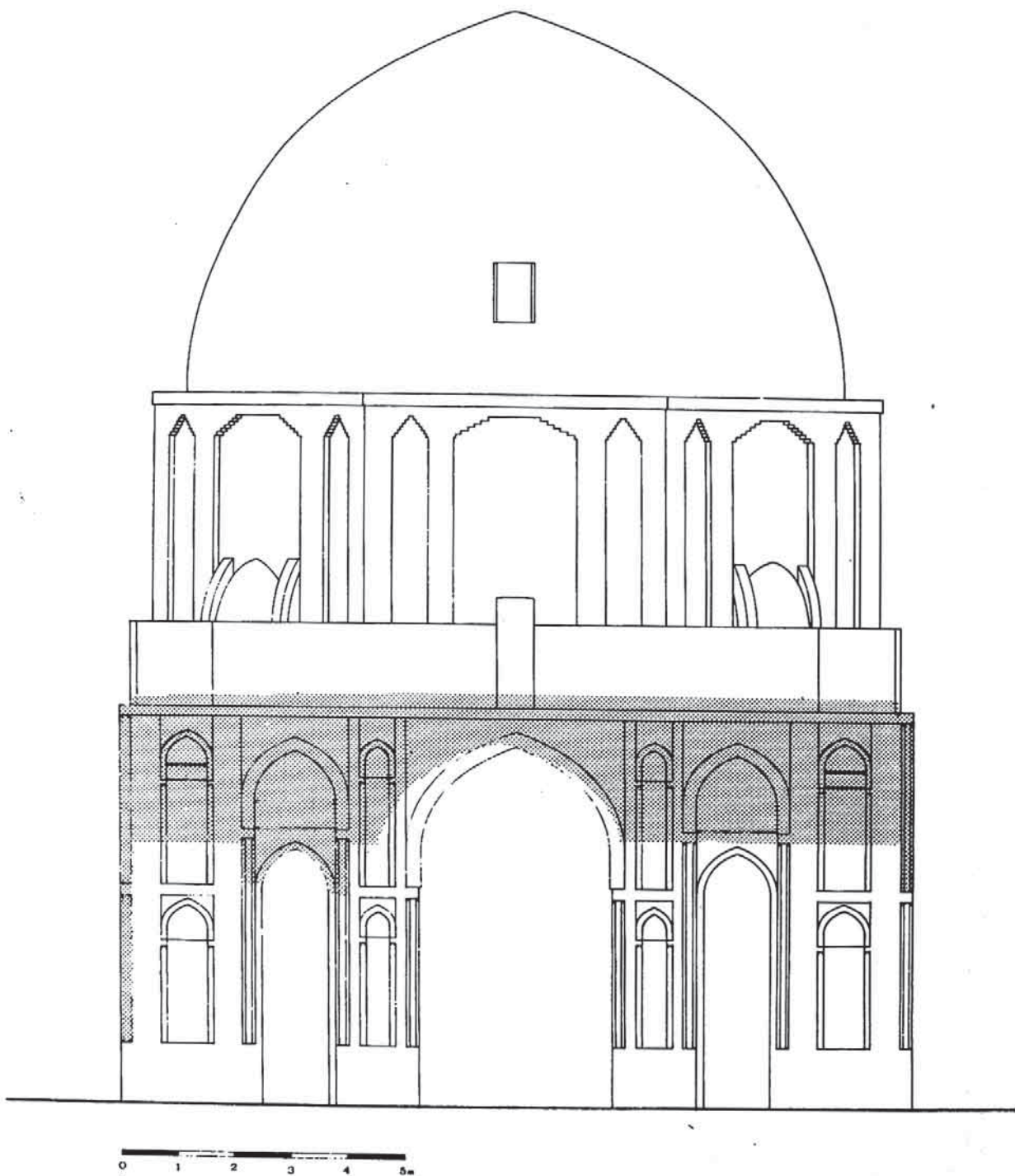

۱۹- گنبد شمالی. نمای جبهه جنوبی بعد از پیگردی و شناسائی آن.

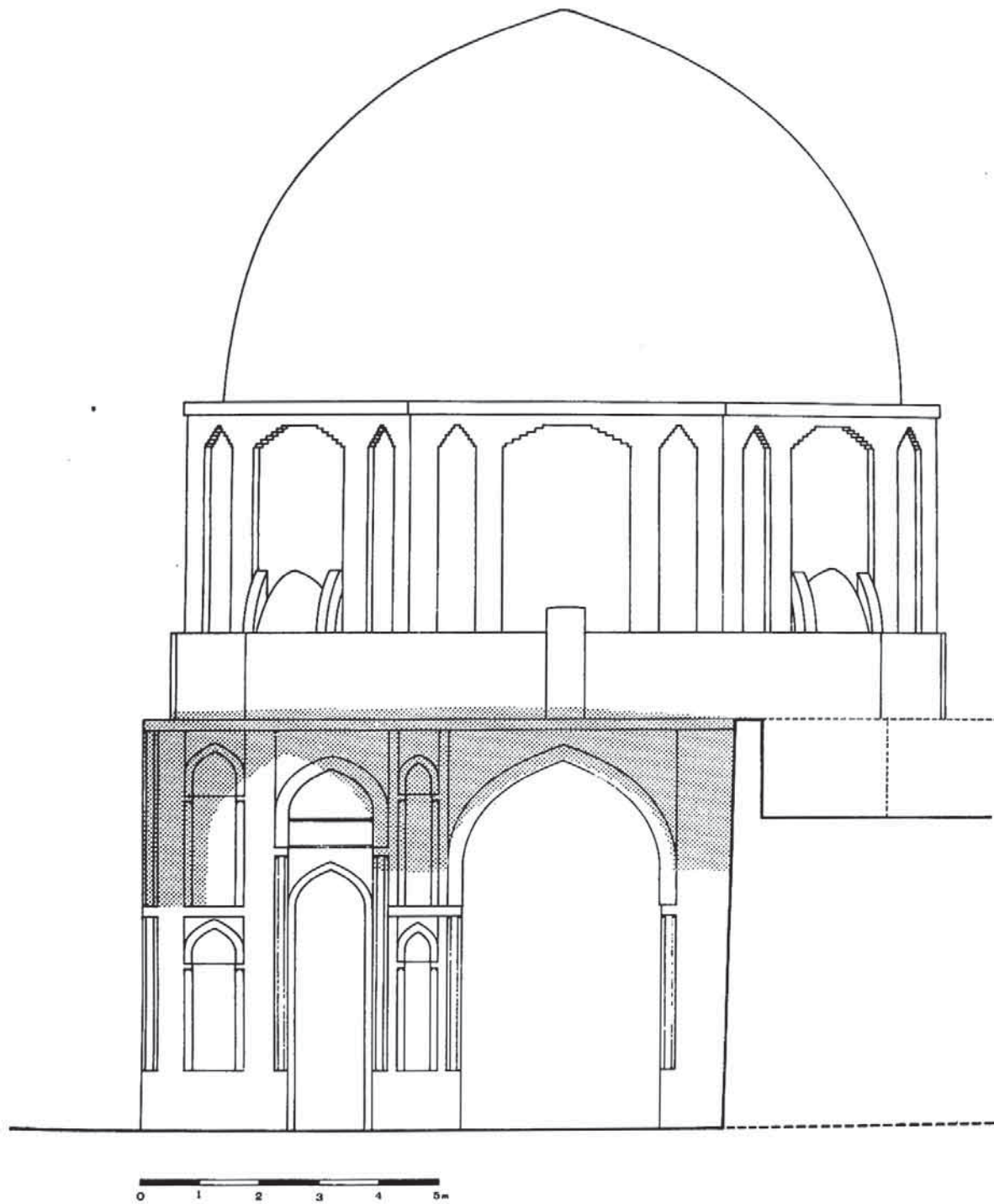

۲۰- گنبد شمالی. نمای جبهه شرقی. بعد از پیگردی و شناسائی آن.

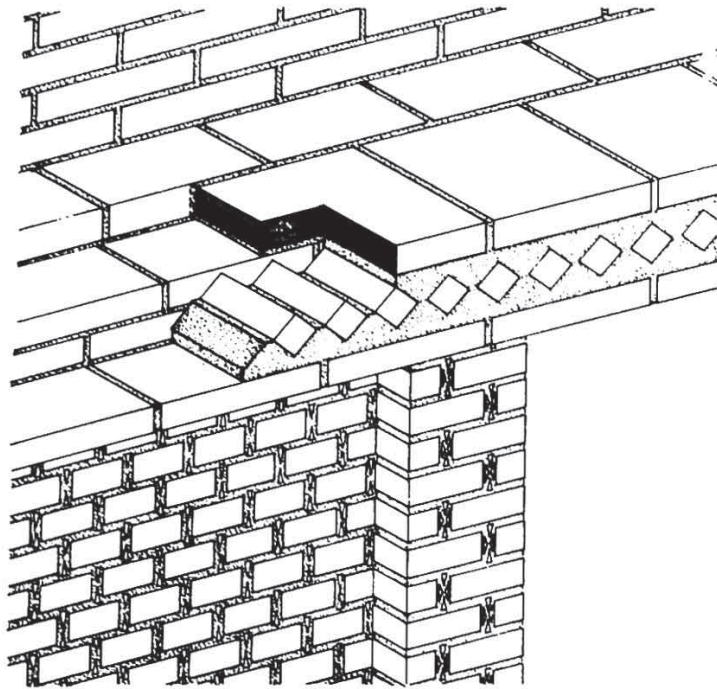

۲۱- جزئیات اجراء نما سازی در حلقه پشت بام

۲۲- گنبد شمالی. سمت چپ پلان در ارتفاع ۱ متر و سمت راست پلان از ارتفاع ۹ متر.

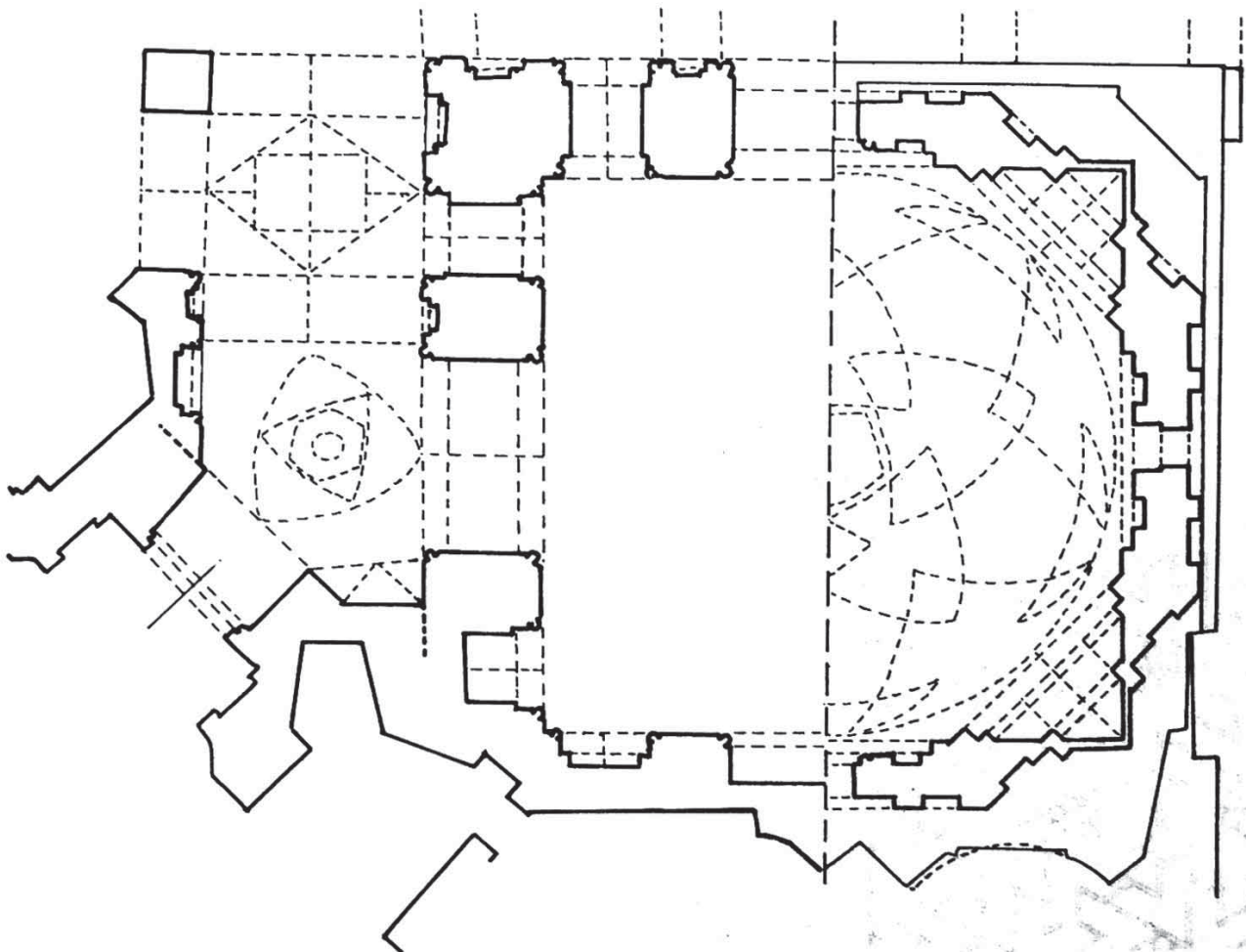

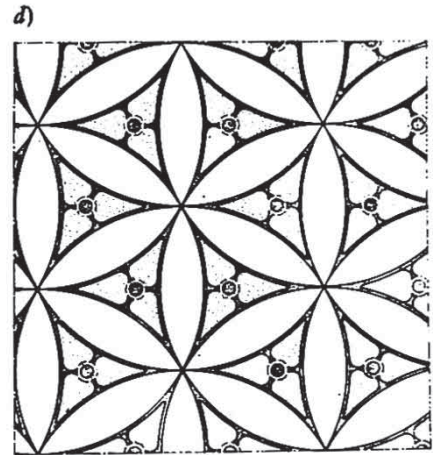
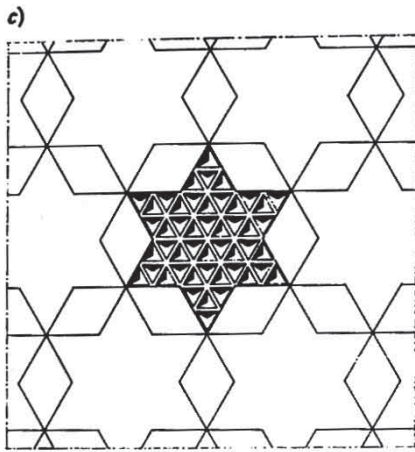
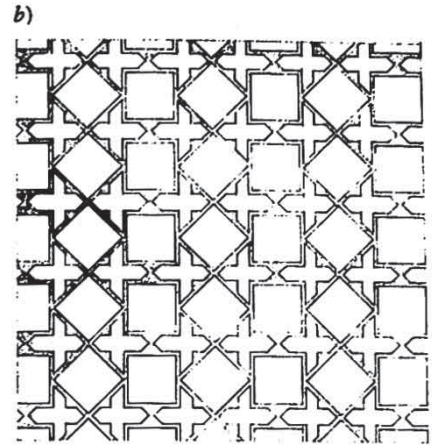
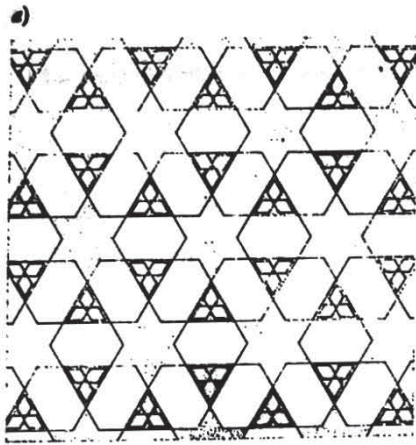

۲۳- الف. ب. ج. د. نقوش تزئینی بر روی دیوار غربی و جنوبی نمای خارجی گنبد شمالی.

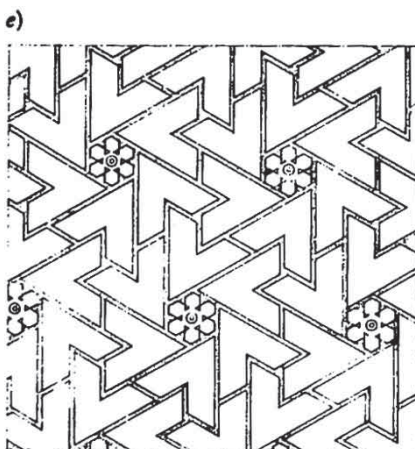

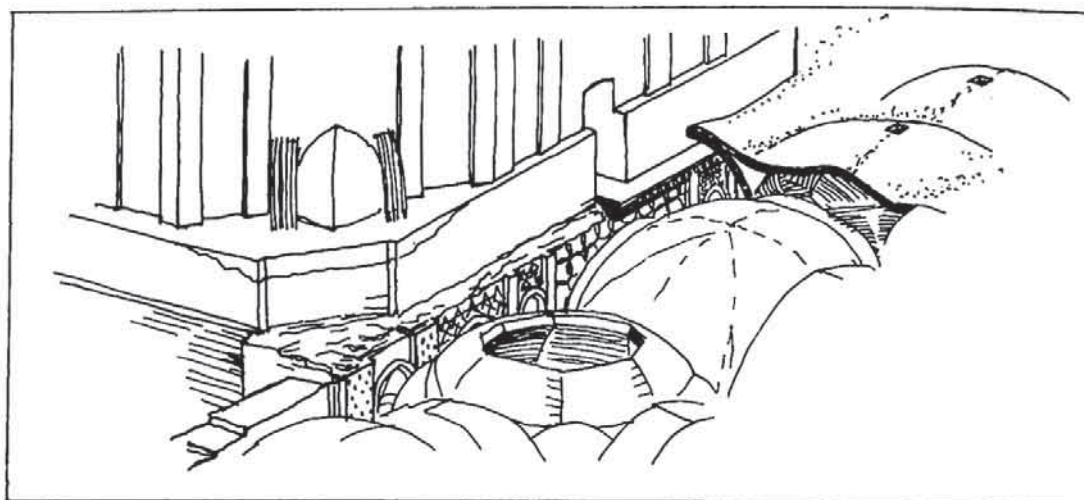

۲۴- طرح سه‌بعدی از نحوه پوشش طاقها در پایان اقدامات.

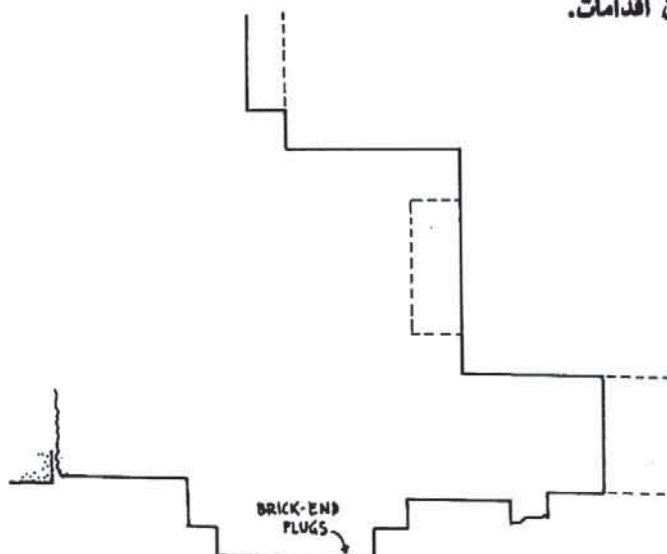

۲۵- نقشه باقی‌مانده آثار معماری دوره سلجوقی در بخش خلفی گنبد جنوبی در کنار گوشه پشت گنبد.

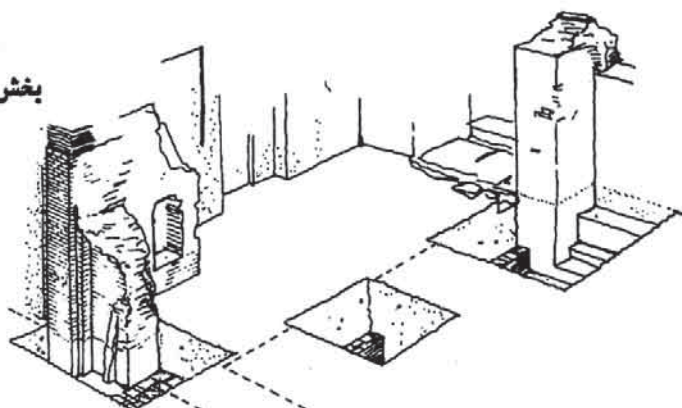

۲۶- طرح سه‌بعدی از آثار معماری باقی‌مانده دوره سلجوقی در محوطه پشت گنبد جنوبی.

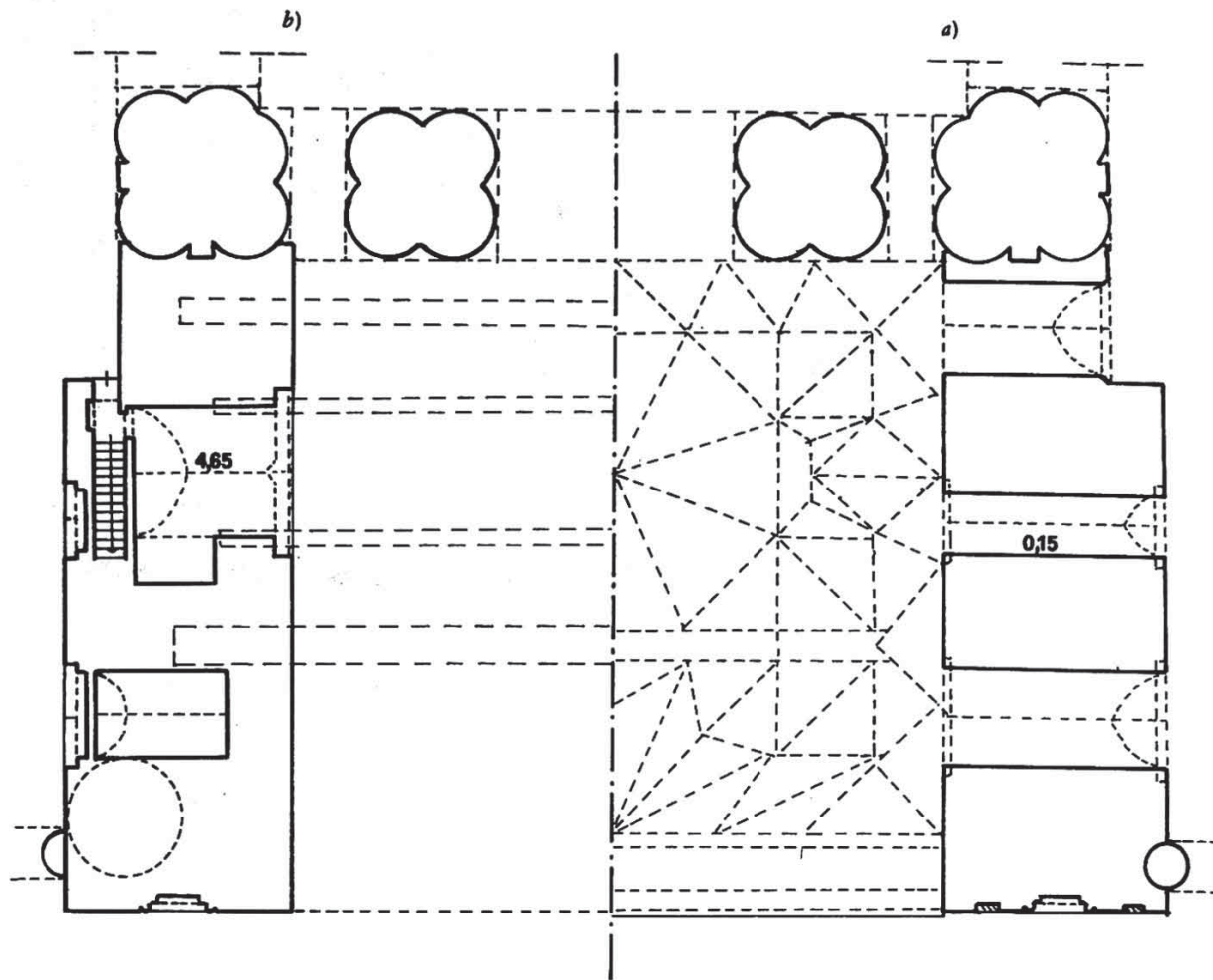

۲۷- الف. ب. ایوان جنوبی- سمت راست پلان از ارتفاع ۱.۰۰ متری و سمت چپ پلان در ارتفاع ۰.۰۵ متری و پلان معکوس

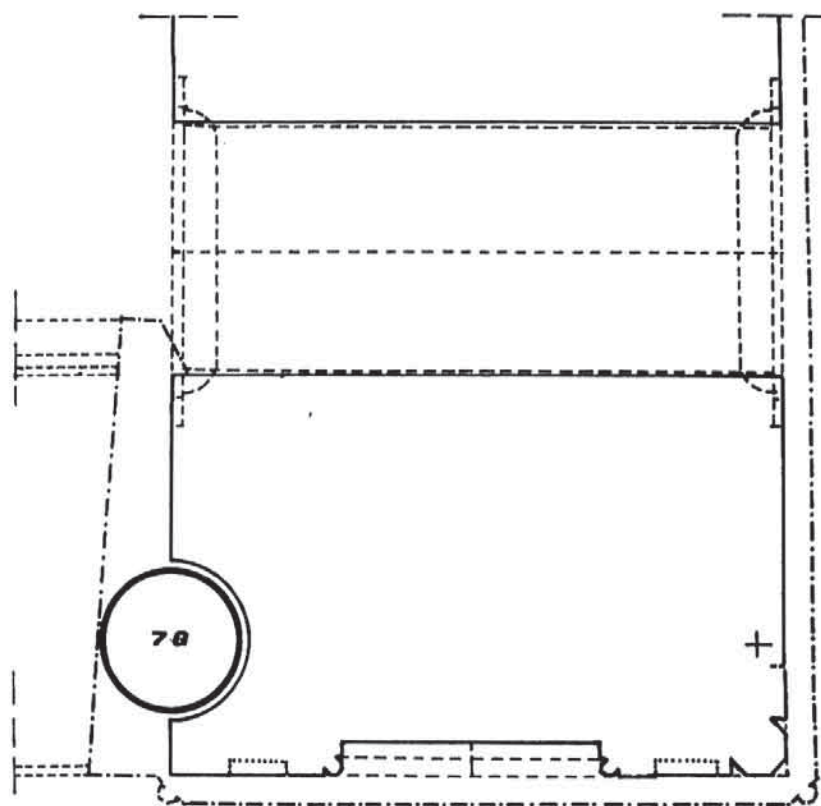

۲۸- ایوان جنوبی- موقعیت ستون دوره آل بویه شماره ۷۸ که در قسمت جبهه شرقی چرخ قرار دارد.

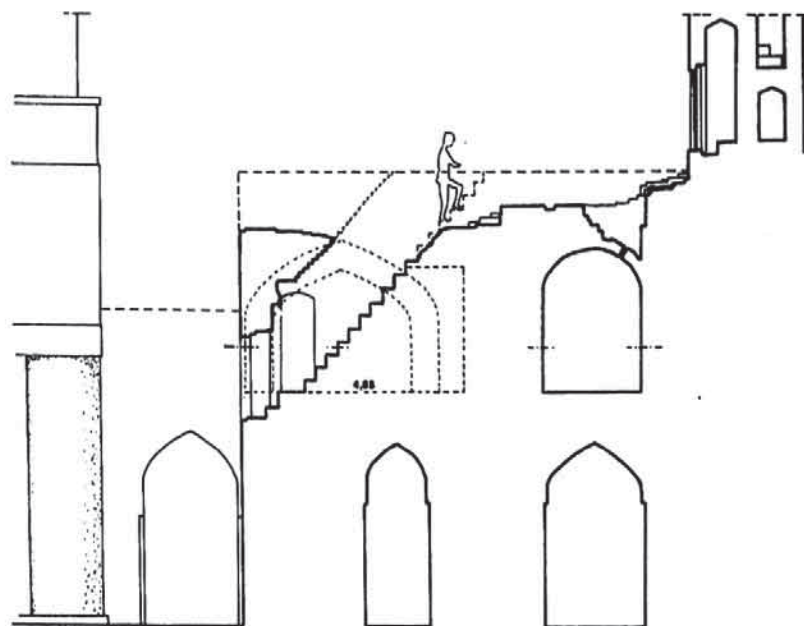

۲۹- مقطع عرضی که در آن موقعیت راه پله و اتاق کوچک و همچنین شروع مناره شرقی نشان داده شده است.

a)

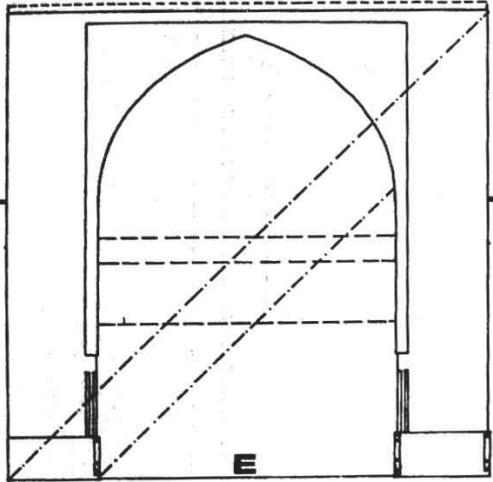

b)

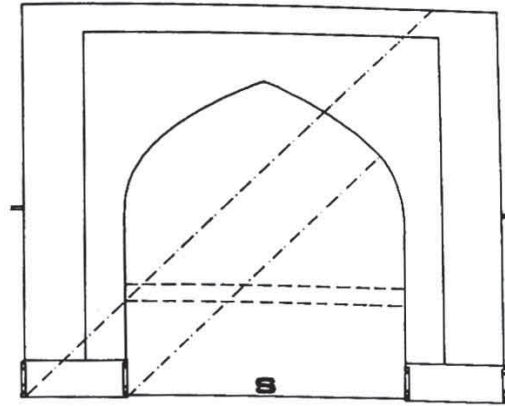

c)

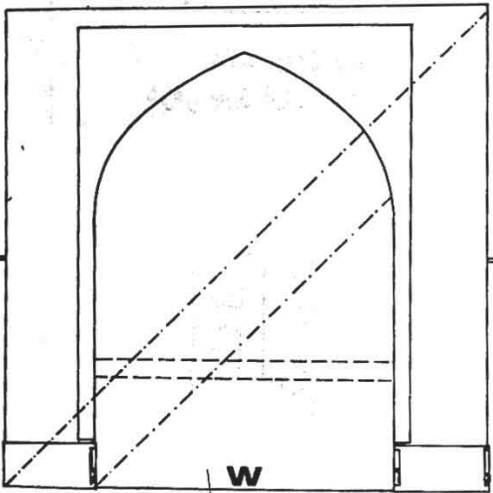

d)

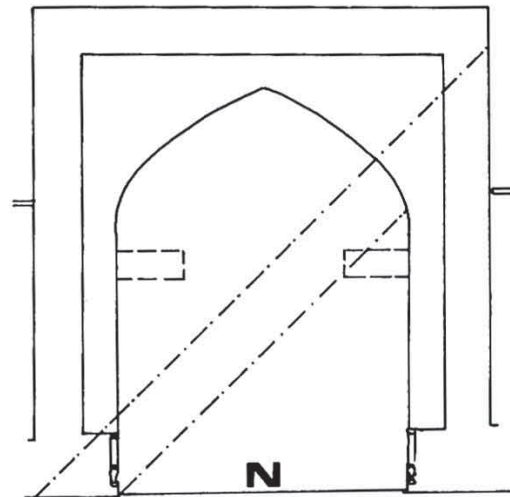

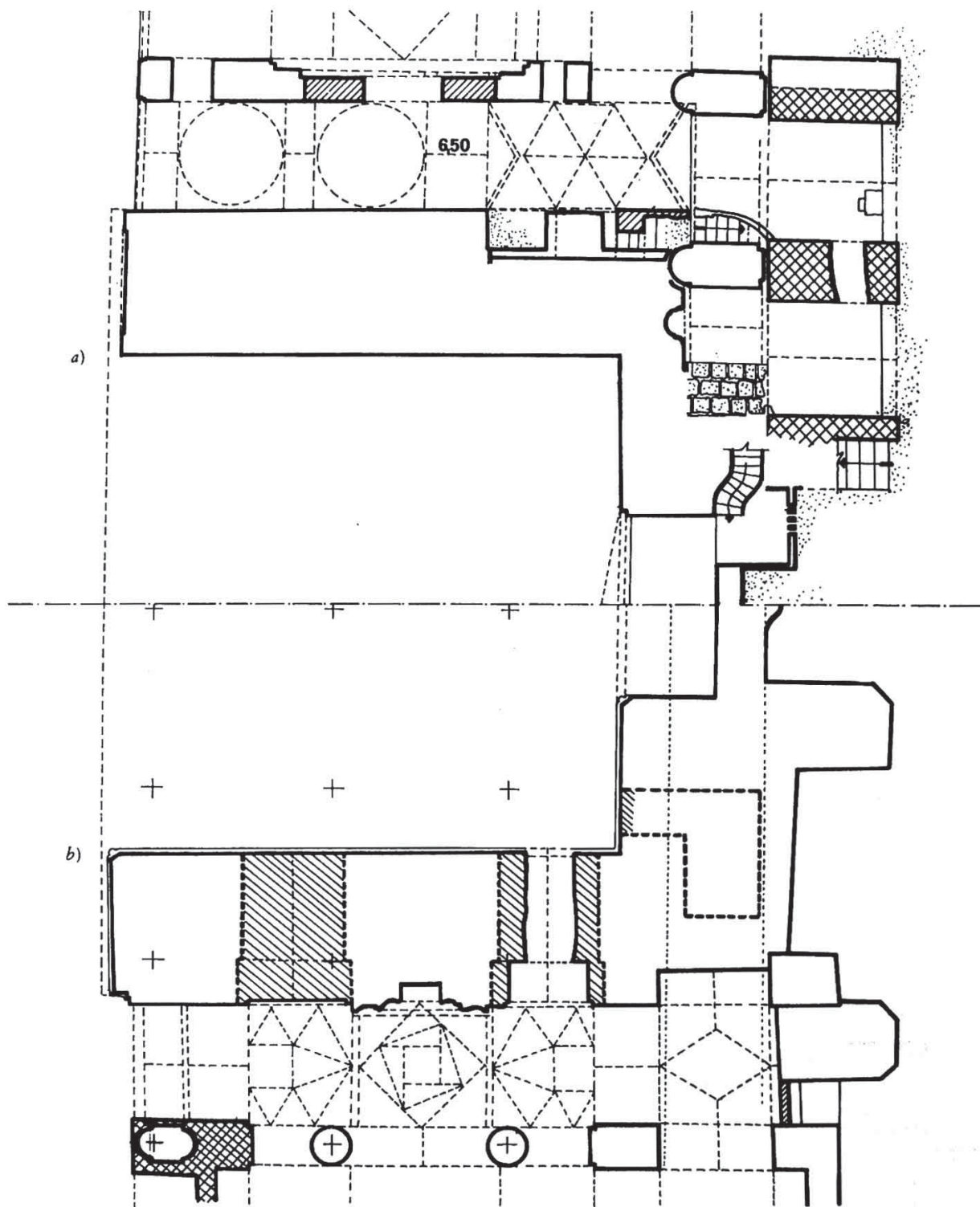

۳۱- الف. ب. ایوان غربی: الف پلان در ارتفاع ۷۵۰ متر ب. پلان در ارتفاع ۱۵۰ متر در نیم طبقه فوقانی سمت راست یکی از ستون‌های بیضی شکل کشیده نشان داده می‌شود.

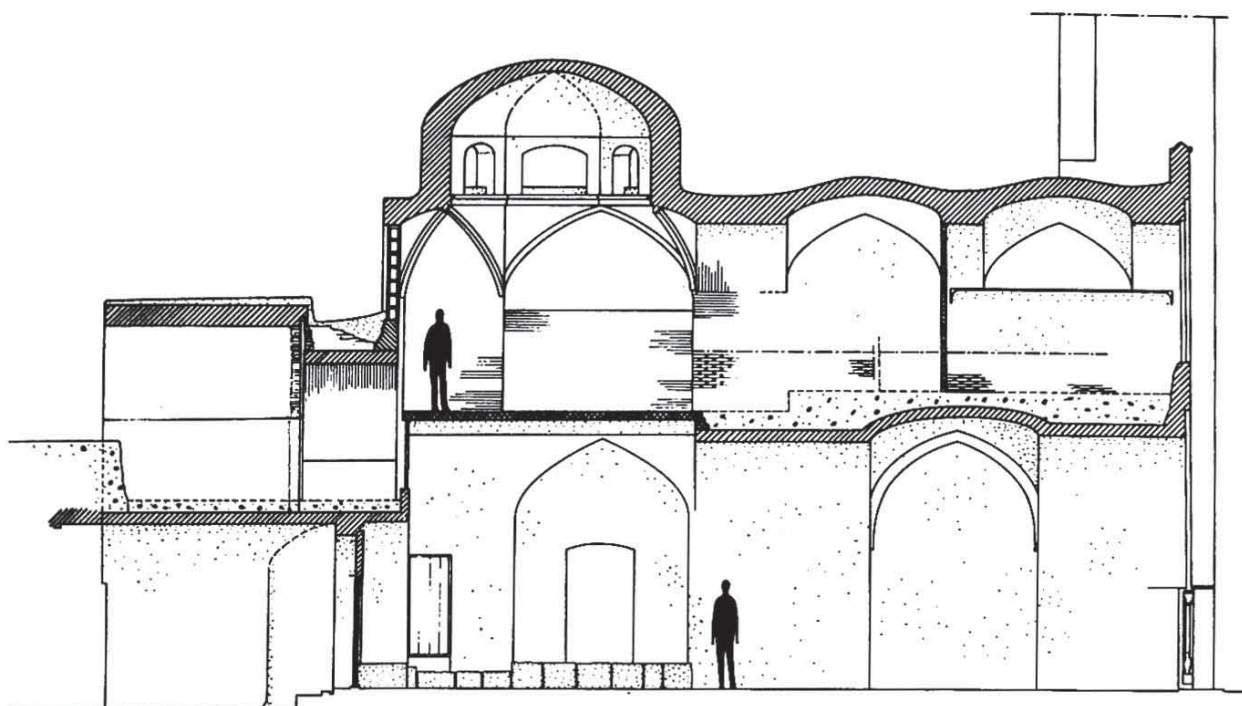

۳۲- ایوان غربی. راهروی جنوبی: مقطع از وضع فعلی بنا.

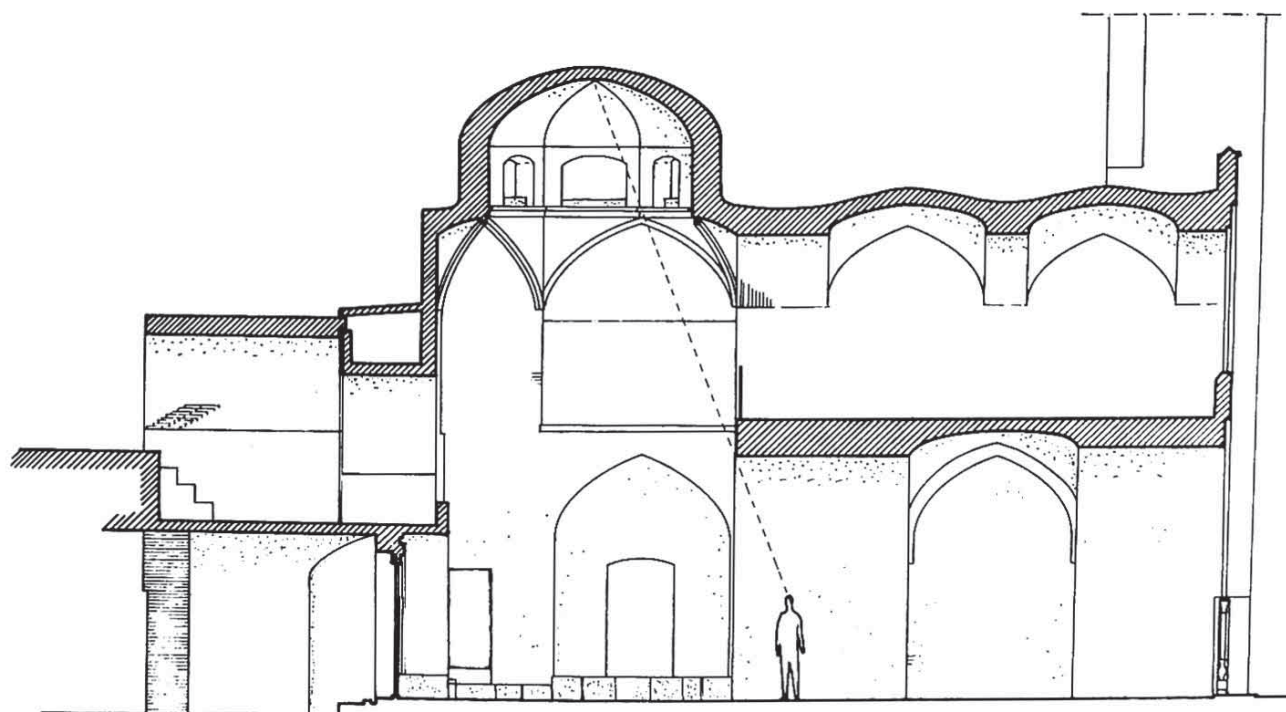

۳۳- ایوان غربی. راهروی جنوبی: مقطع از طرح پیشنهادی در بازسازی درستان.

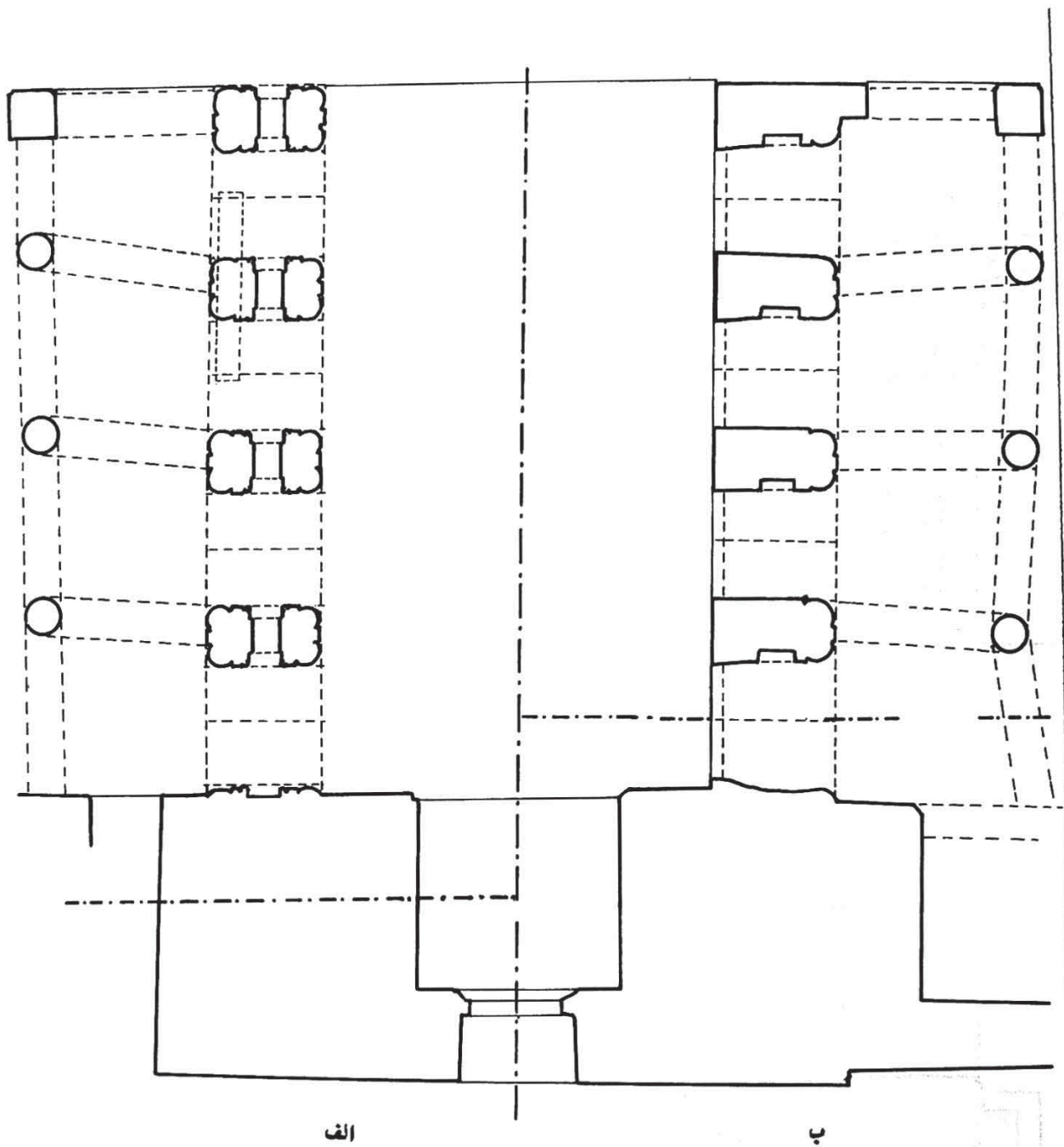

۳۴- الف. ب. ایوان شمالی- الف. پلان از وضعیت اولیه. ب. پلان از وضعیت فعلی.

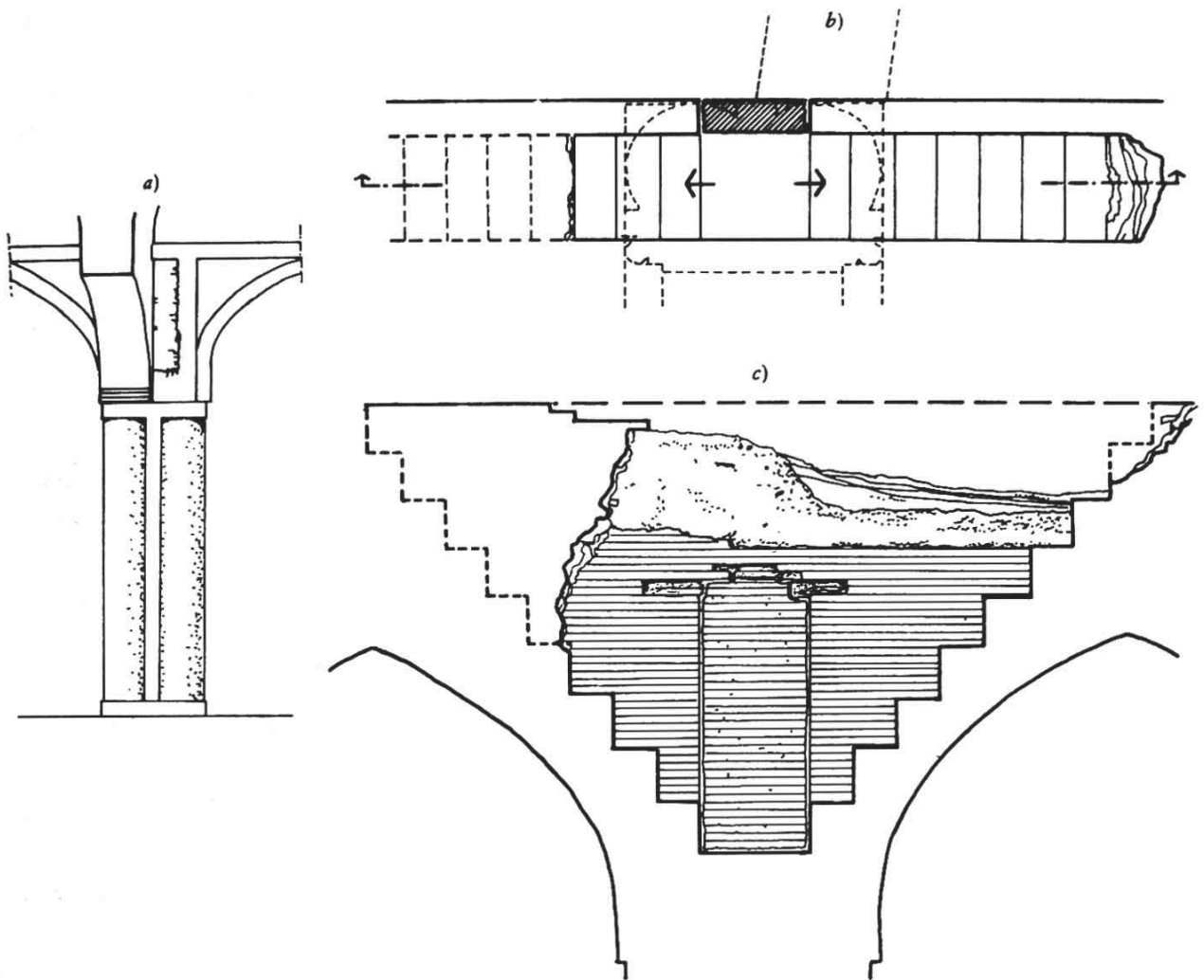

۳۵- الف. ب. ج. جنبه شرقی ایوان شمالی بعد از مسلودسازی راه ورودی. در این طرح مقطع و پلان راه‌پله دوشاخه‌ای فوقانی نشان داده شده.

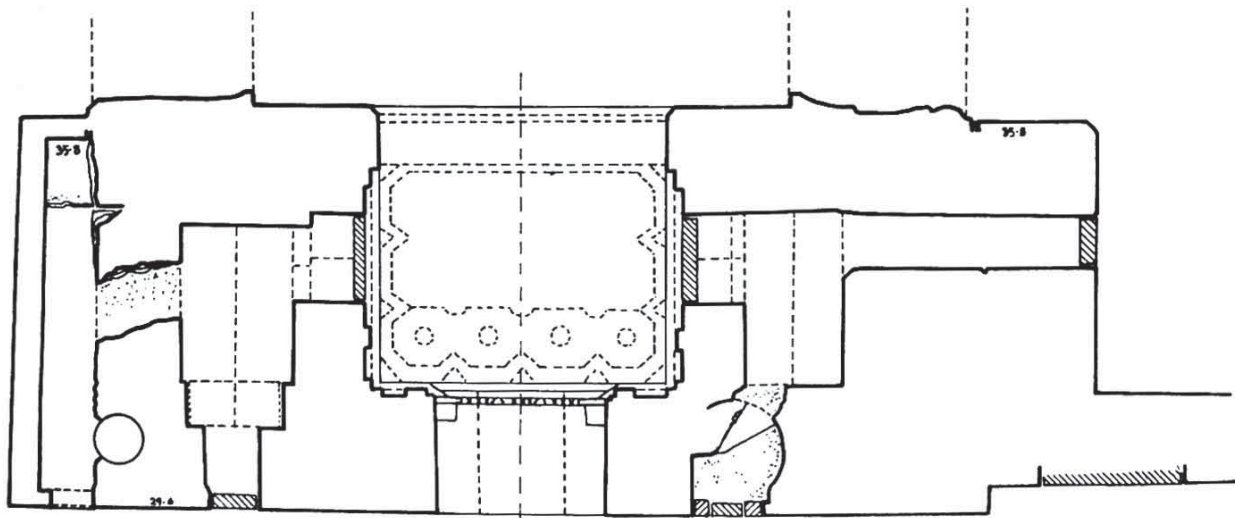

۳۶- ایوان شمالی. بخش انتهائی ایوان. پلان از ارتفاع ۱.۵ متر.

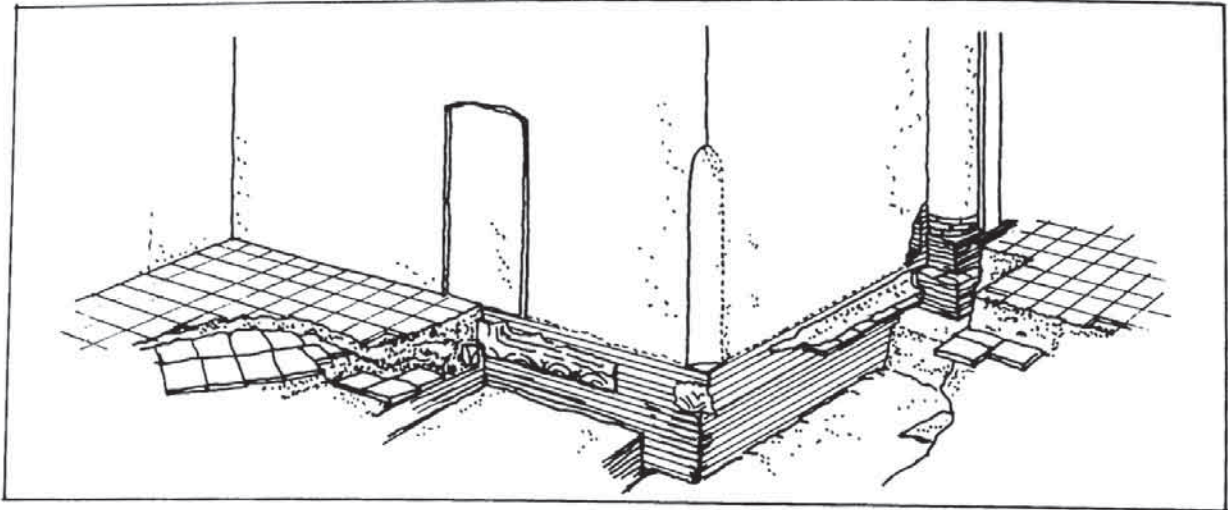

۳۷- گوشه شمال غربی ایوان، طرح سه بعدی از کاوش و یافتنهای سال ۱۹۷۰-۷۲.

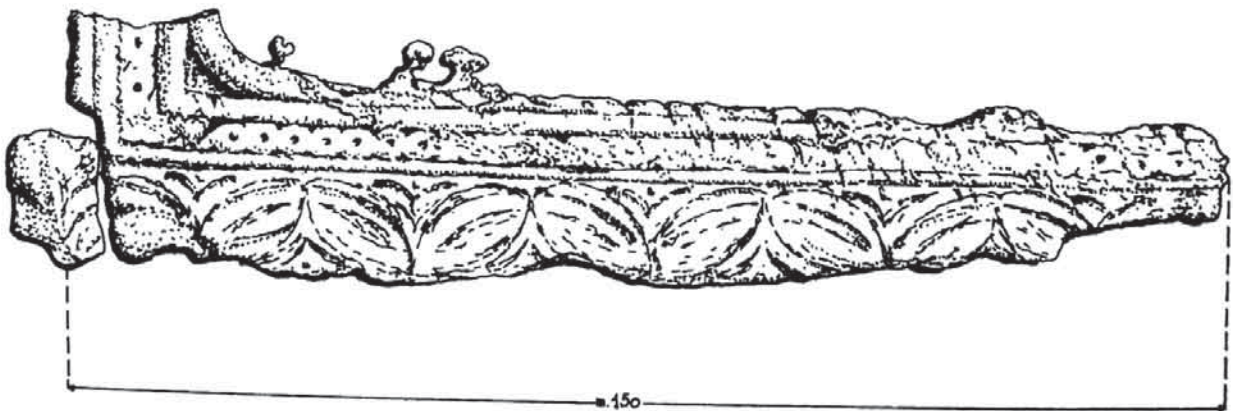

۳۸- قطعه‌ای از گچ‌بری‌های تزئینی بدست‌آمده.

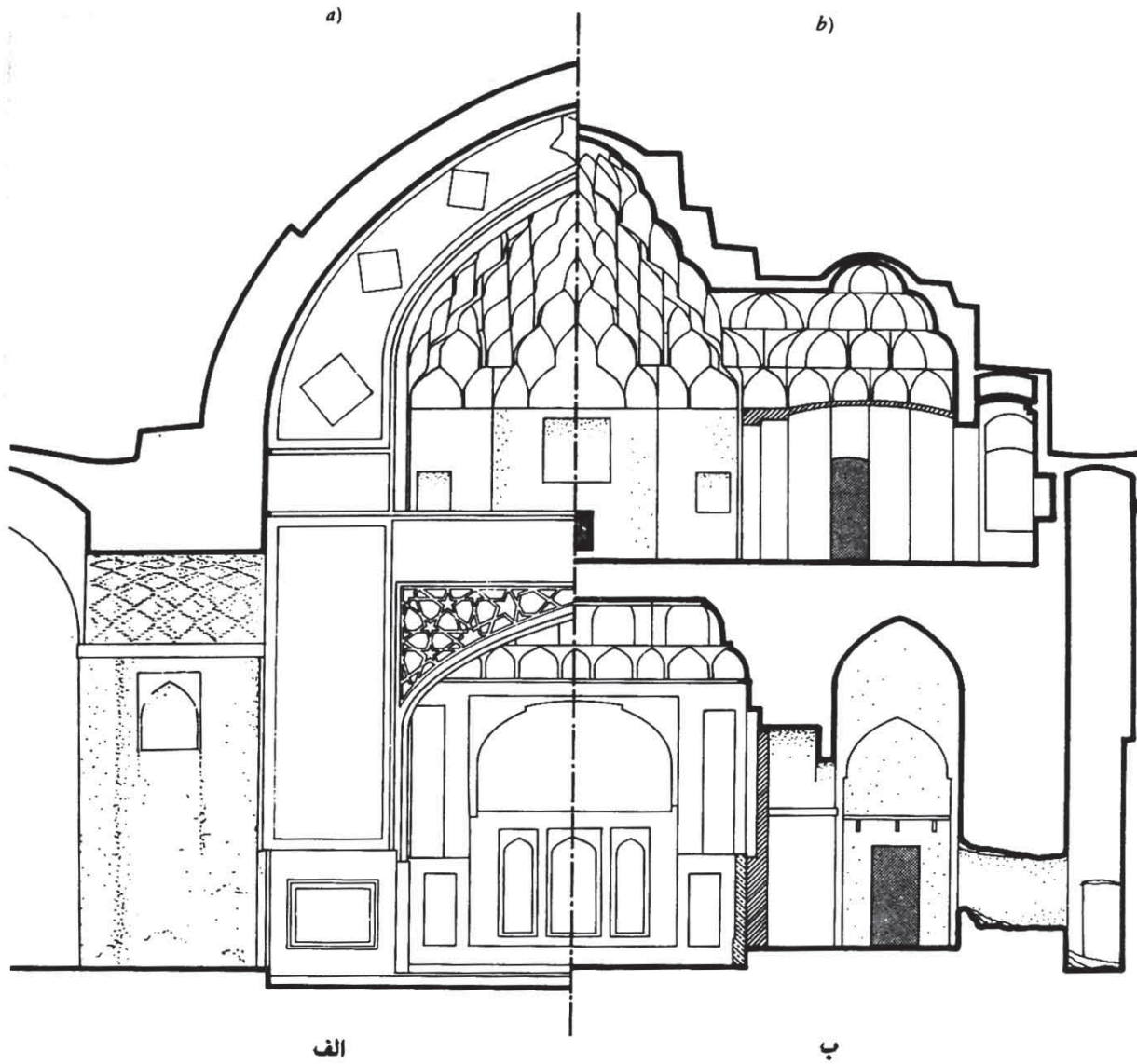

۳۹- الف. ب. ایوان شمالی. مقطع عرضی. الف. مقطع عرضی از روی آخرین
دهانه جانبی ایوان. ب. مقطع عرضی از روی شاهنشین و اتاق فوقانی.

۴۰- مقطع طولی از روی بخش انتهائی ایوان شمالی.

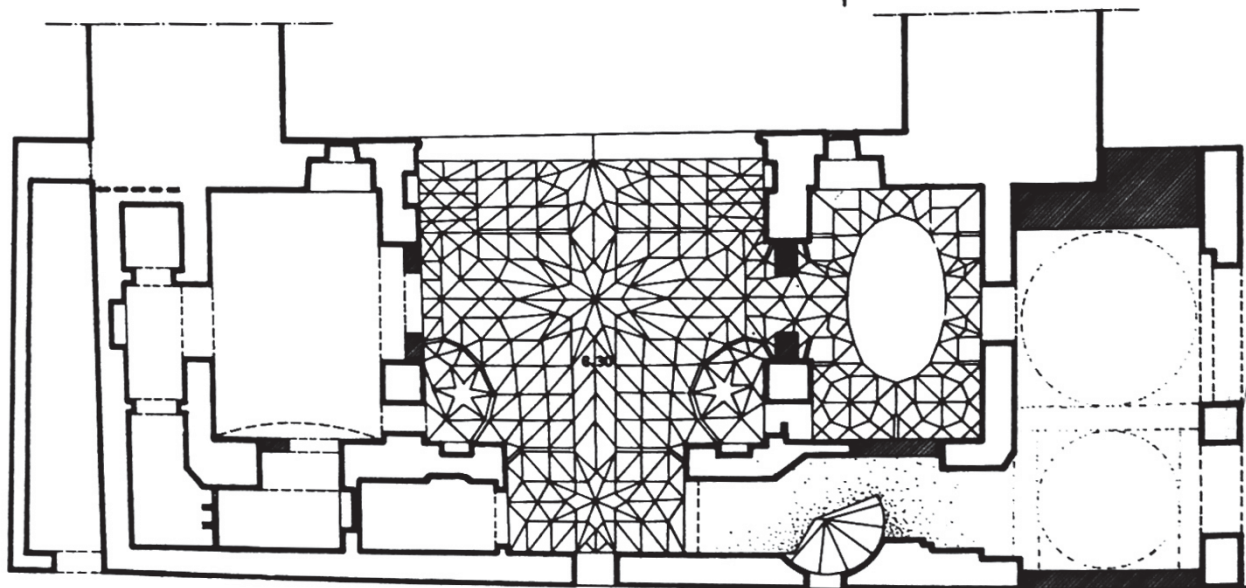
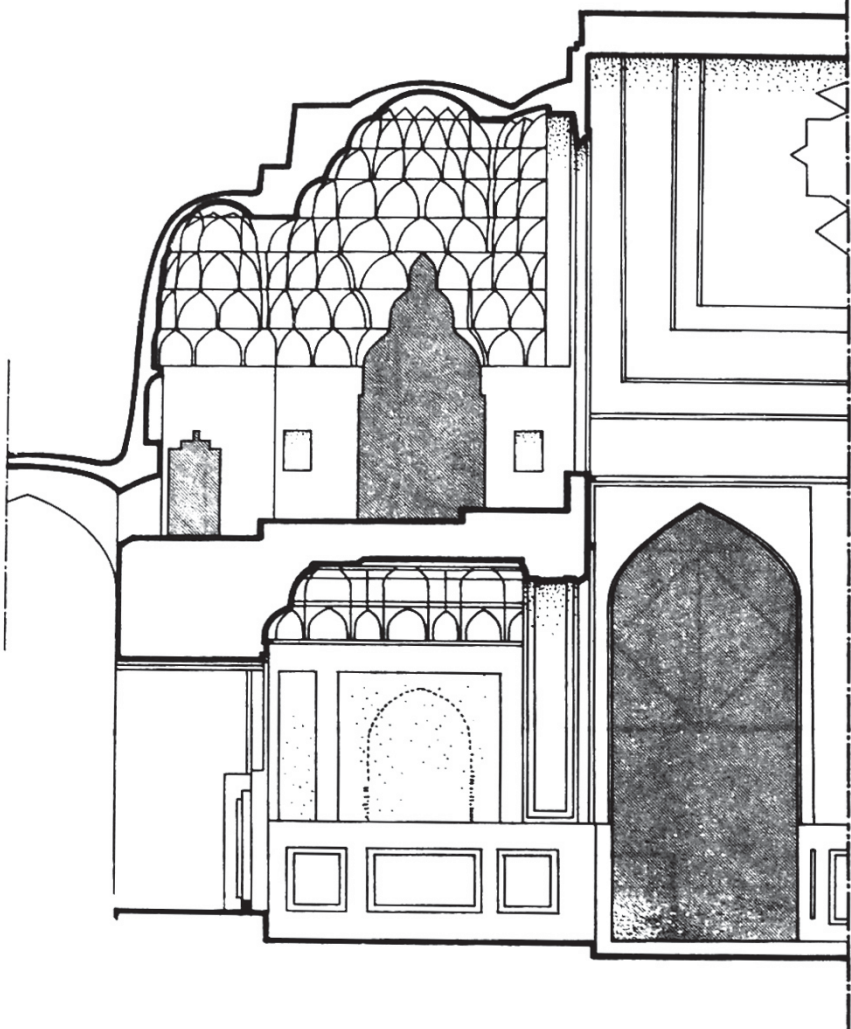

۴۱- بخش انتهائی ایوان شمالی. پلان از ارتفاع ۷ متر و پلان مکوس.

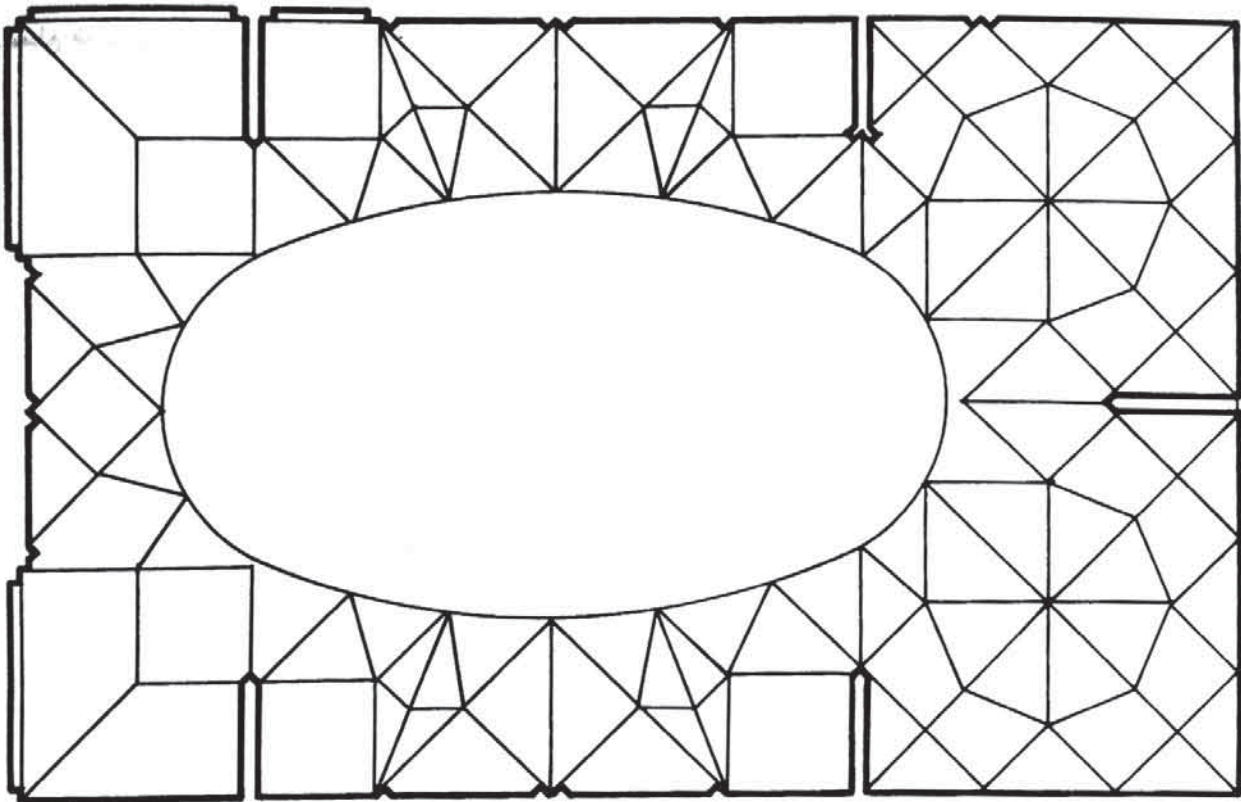

۴۲- پلان معکوس از پوشش داخلی اتاق غربی.

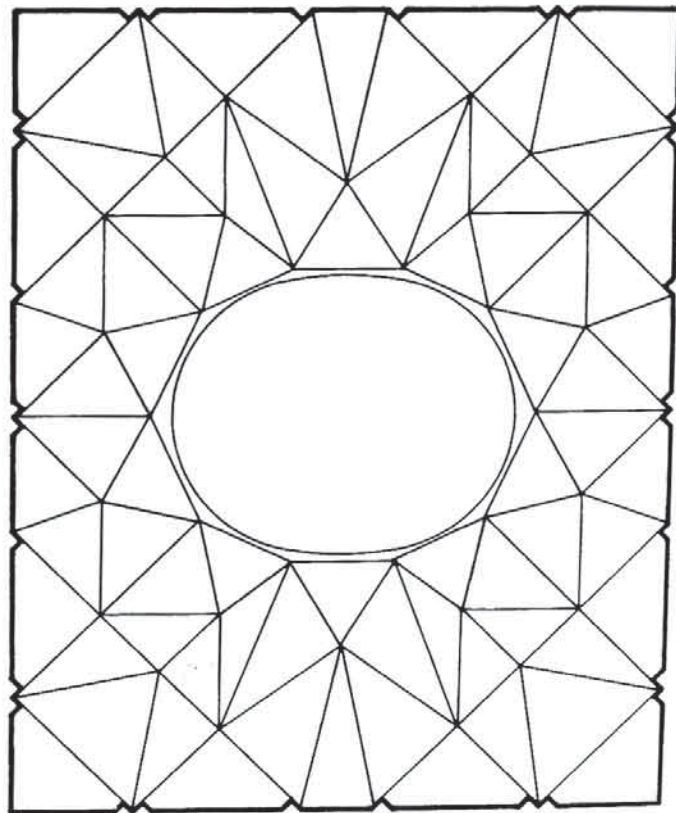

۴۳- پلان معکوس از پوشش داخلی مسجد سین.

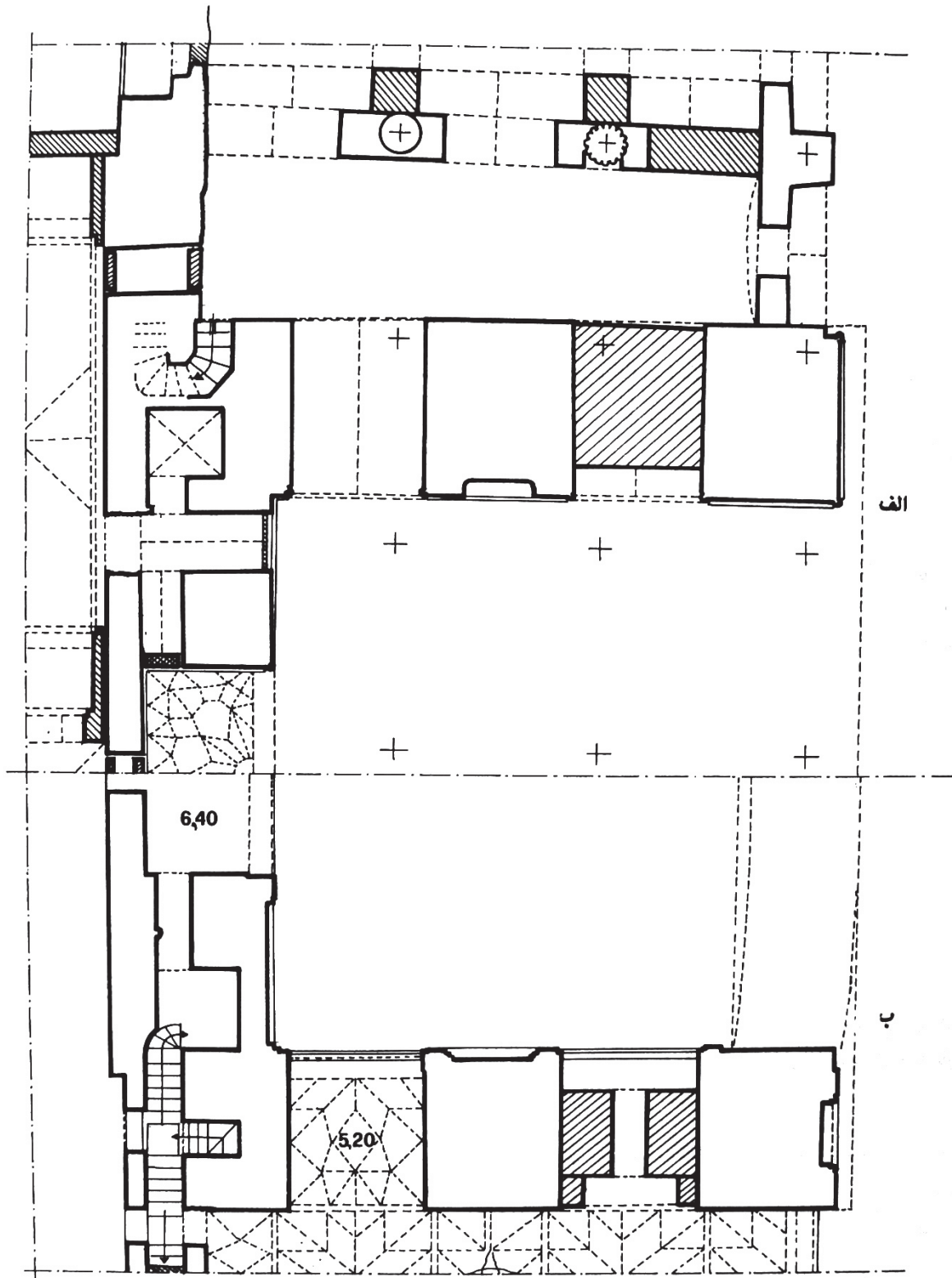

۴۴- الف. ب. ایوان شرقی: الف. پلان در ارتفاع ۱٫۵ متر. پلان از ارتفاع ۵٫۳۰ متر.

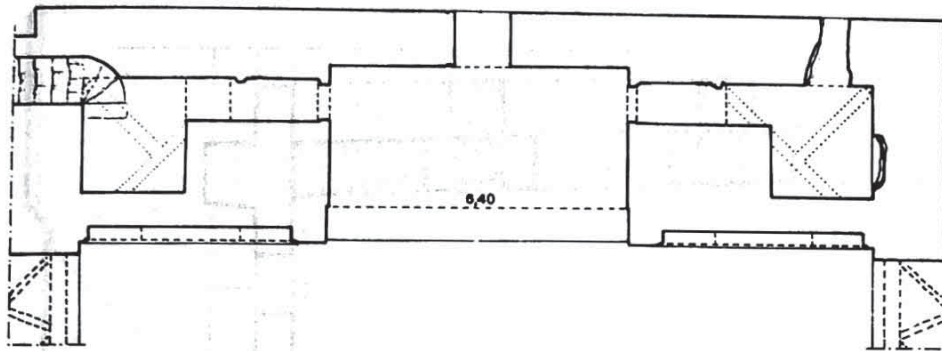

۴۵- بخش انتهائی ایوان
شرقی. پلان عمومی در
ارتفاع ۷ر۰۰+ متر.

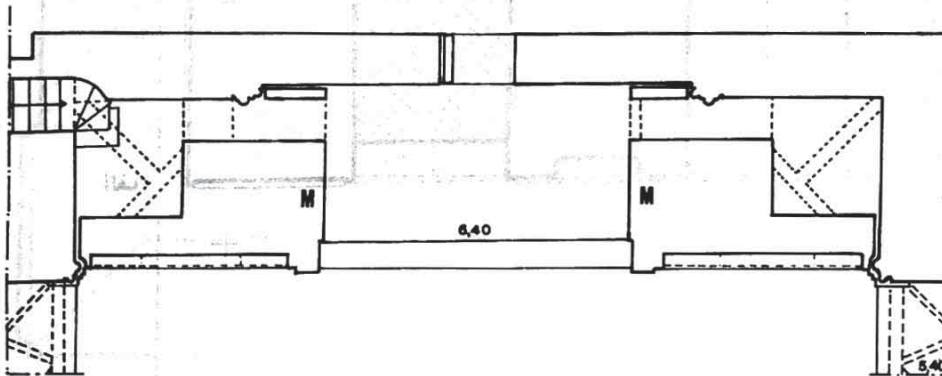

۴۶- الف. بخش انتهائی
پلان جزئیات سازه‌های مختلف
و پلان معکوس گوشه‌سازی‌ها
در ارتفاع ۷ر۰۰+ متر.

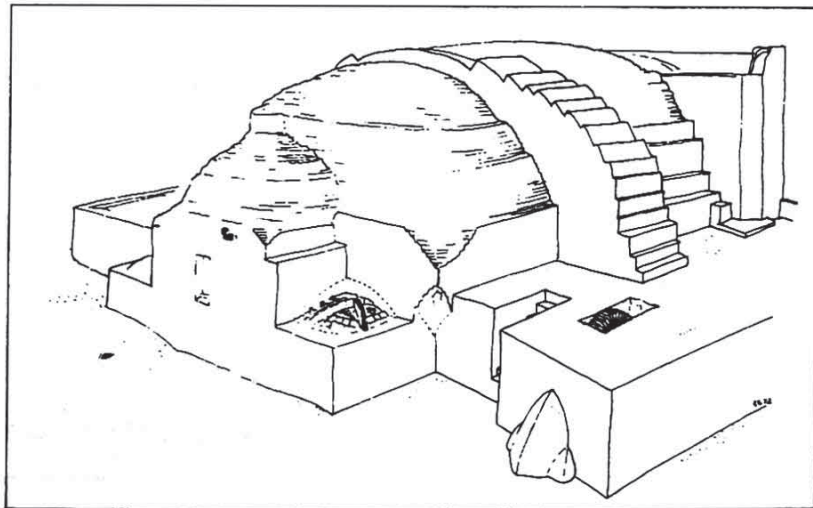

۴۶- ب. نمای سه‌بعدی از پوشش ایوان
شرقی که در آن موقعیت گوشه‌سازی‌ها
نشان داده شده است.

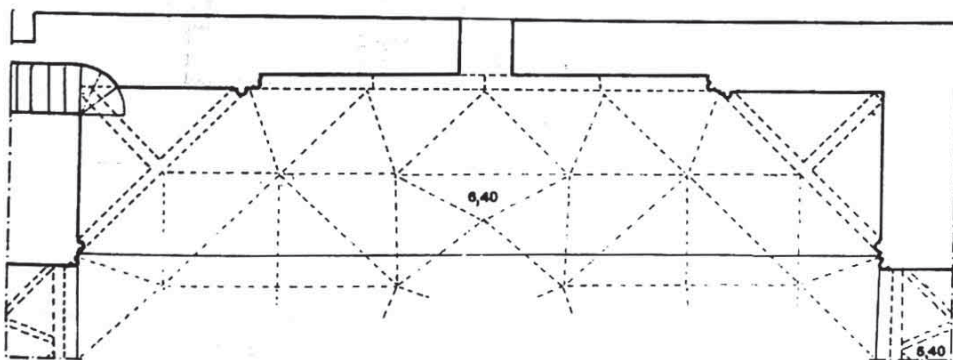

۴۷- بخش انتهائی ایوان شرقی
پلان معکوس از گوشه‌سازی‌ها
و اولین ردیف مقرن‌ها.

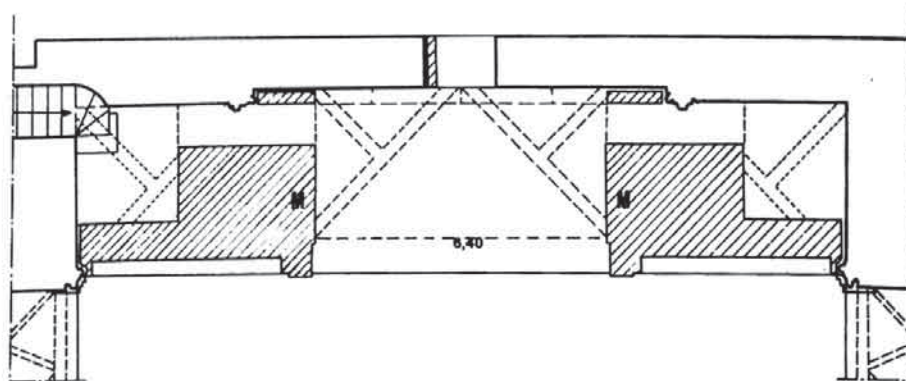

۴۸- بخش انتهائی ایوان شرقی. موقعیت ردیف دوم مقرنسها.



۴۹- مقطع عرضی از راهروی دو طبقه جانبی ایوان.

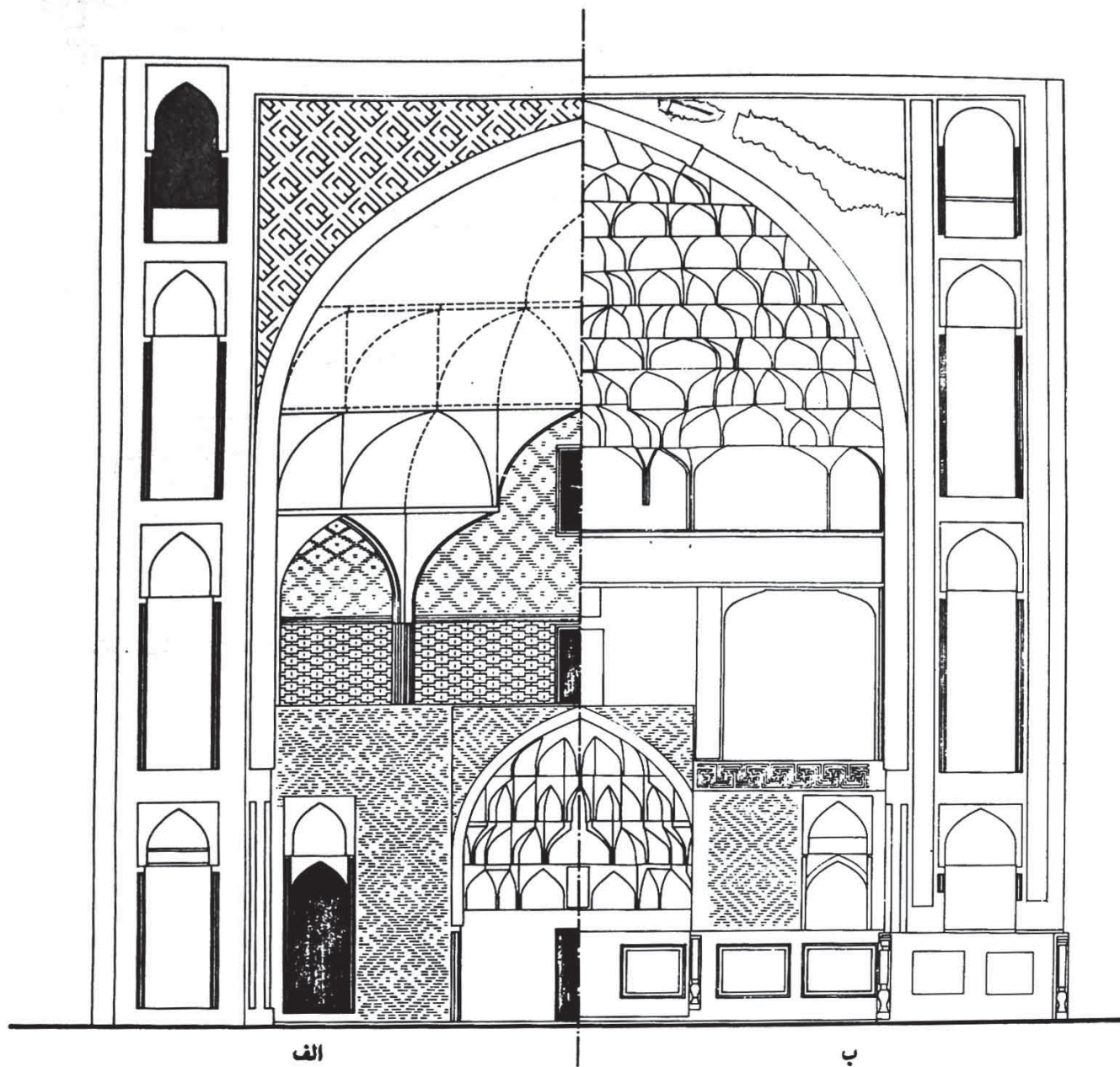

۵۰- نمای کلی ایوان شرقی: الف. طرح بازسازی مرحله سلجوقی. ب. طرح وضعیت موجود.

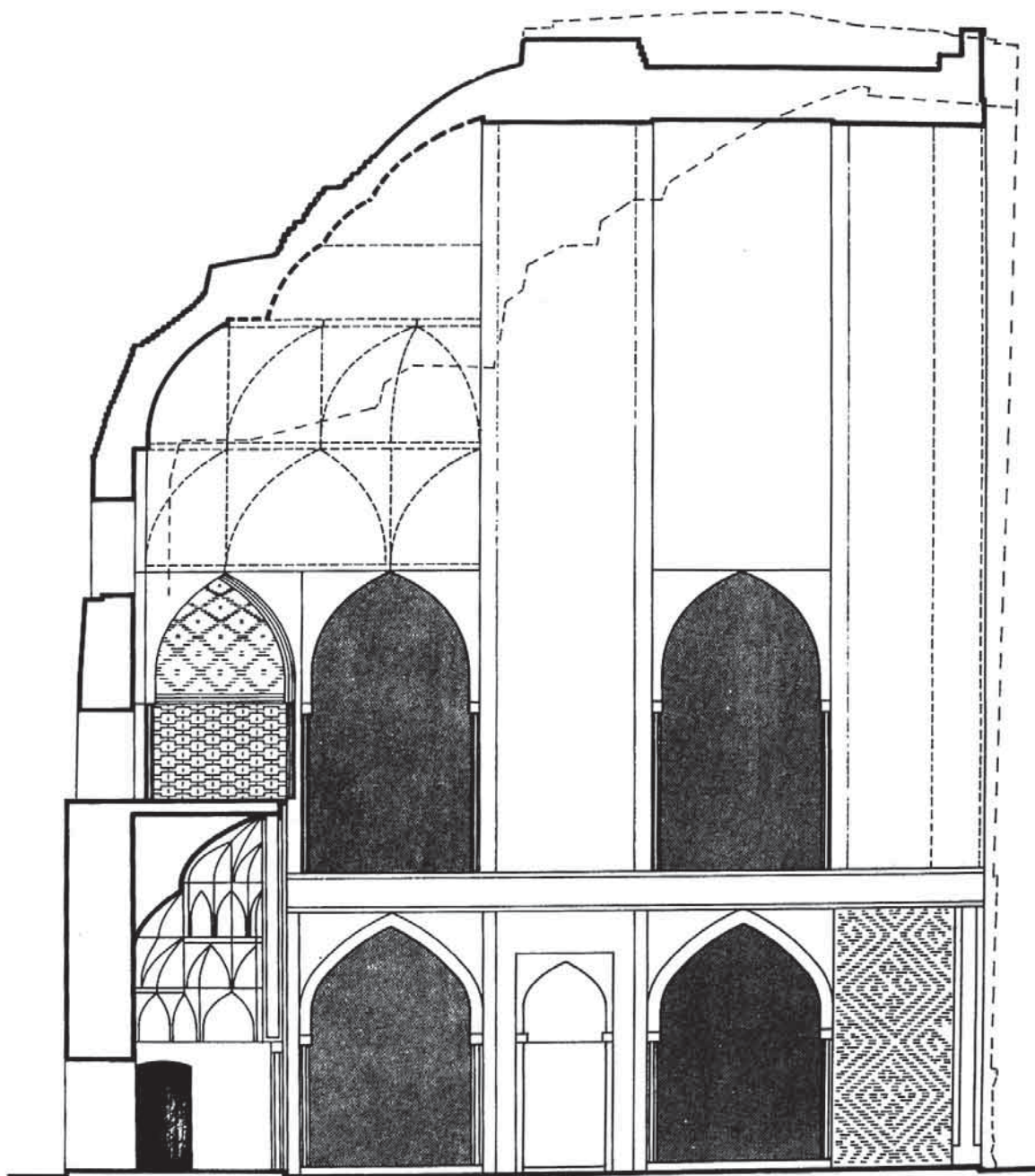

۵۱- مقطع طولی از روی ایوان شرقی. طرح بازسازی مرحله سلجوقی. در این مقطع خط مقرنس‌سازی وضع فعلی بصورت خط چین نشان داده شده است.

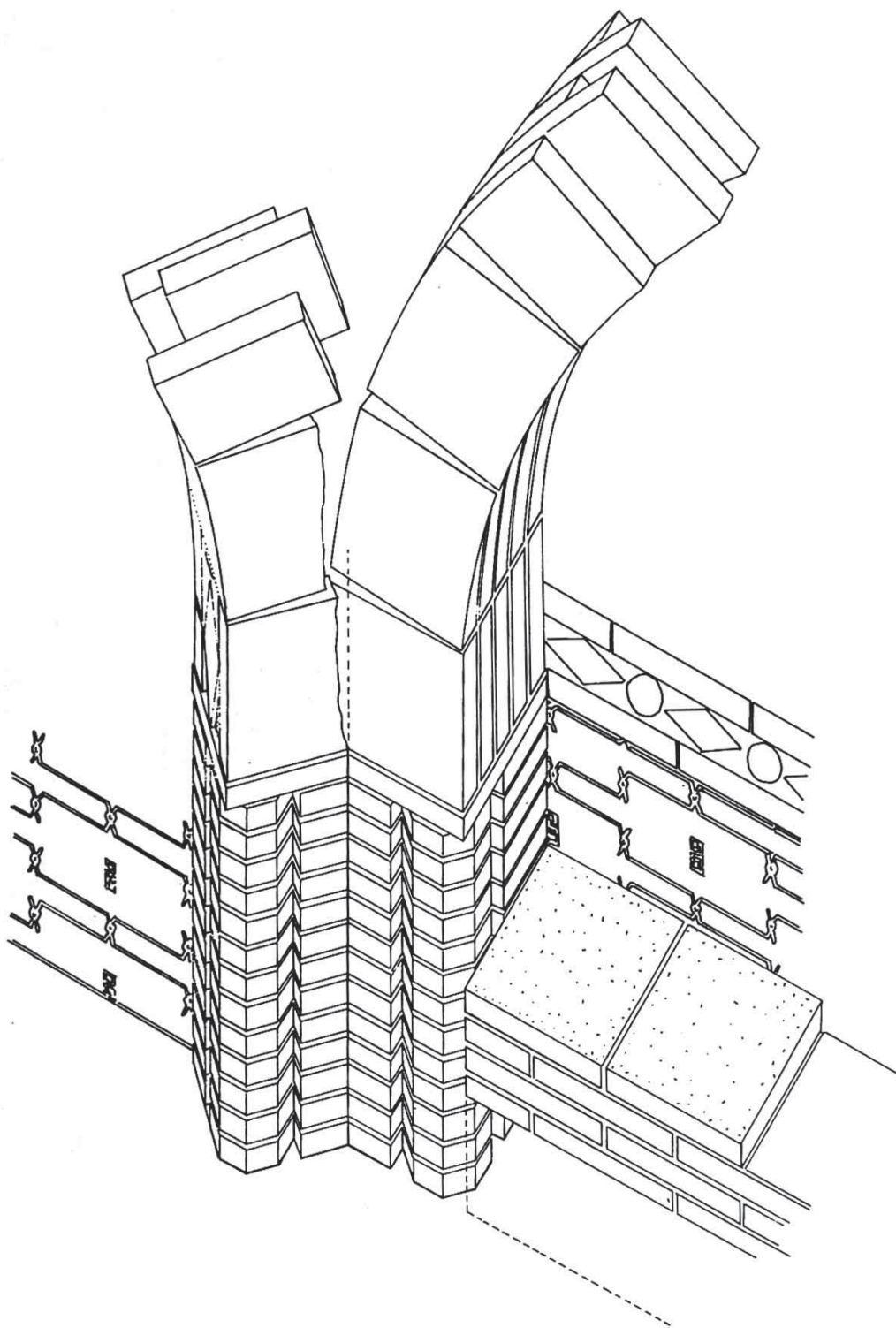

۵۲- سازمهای باربر یکی از مقرنسها با دیوارمهای آجری.

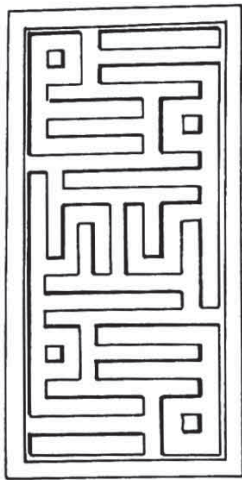

a)

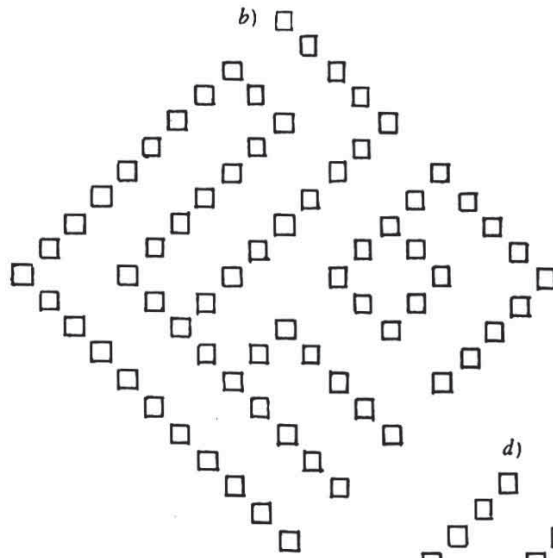

b)

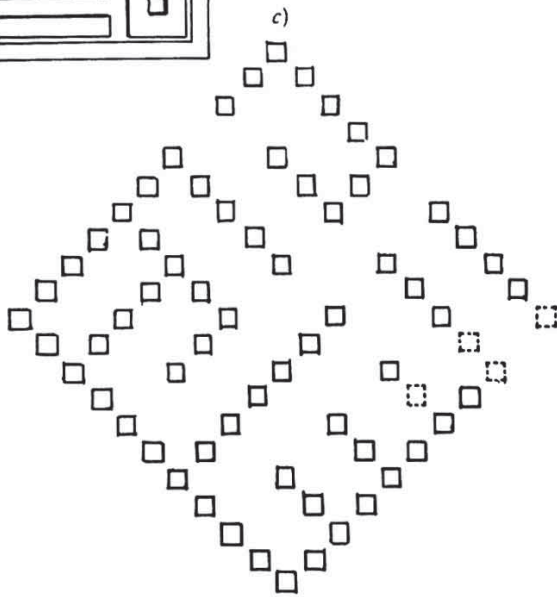

c)

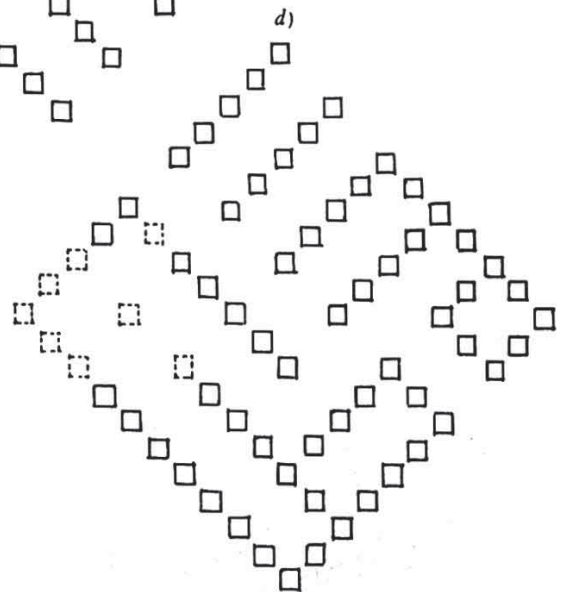

d)

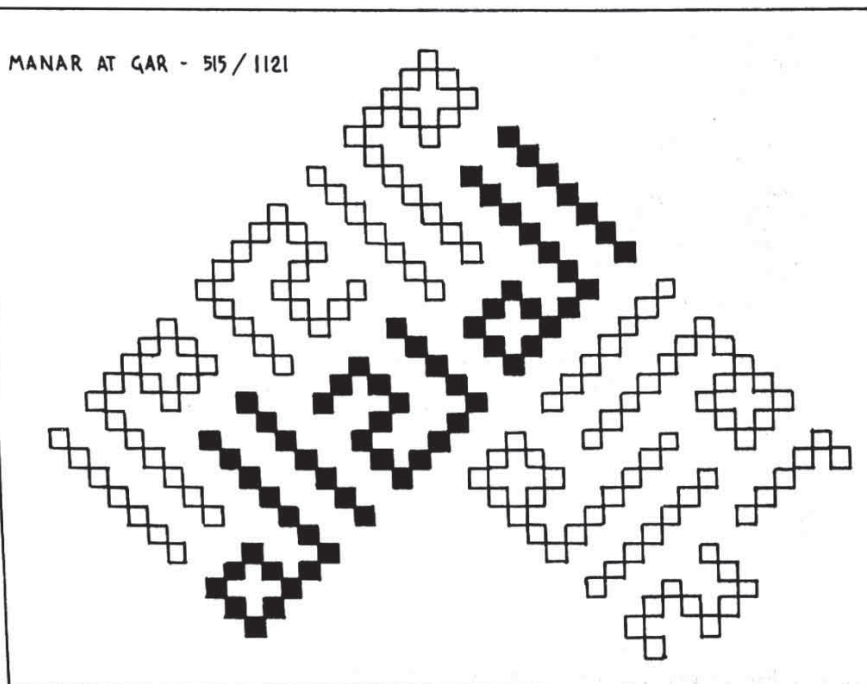

MANAR AT GAR - 515 / 1121

۵۳- الف. ب. ج. د. نمونه‌هایی از خط بنائی که در ایوان شرقی وجود دارد. ه. خط بنائی در پایه مناره‌گار (خارج از شهر اصفهان).

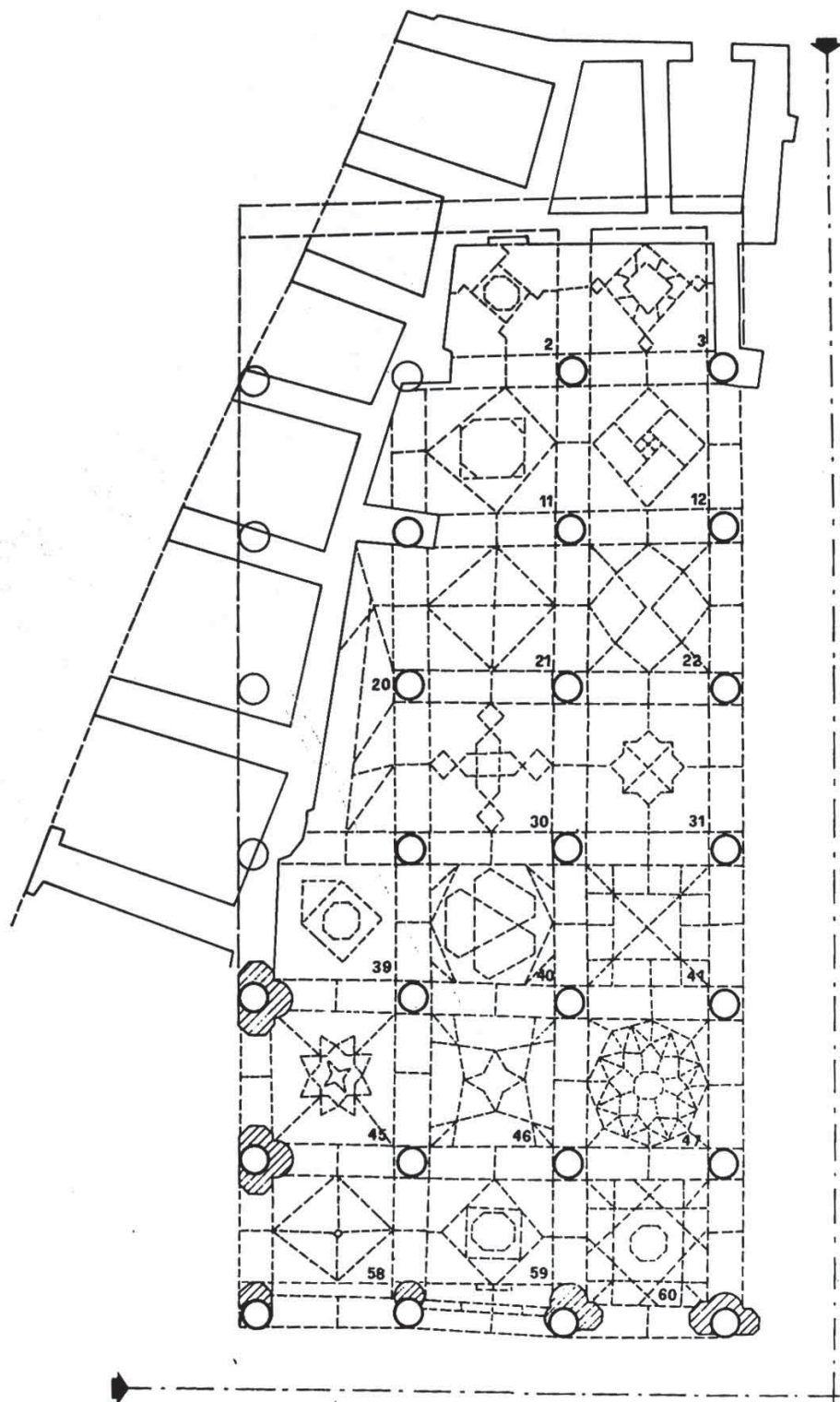

۵۴- محوطه به اصطلاح کتابخانه. نقشه وضع موجود و حالت احتمالی اولیه.

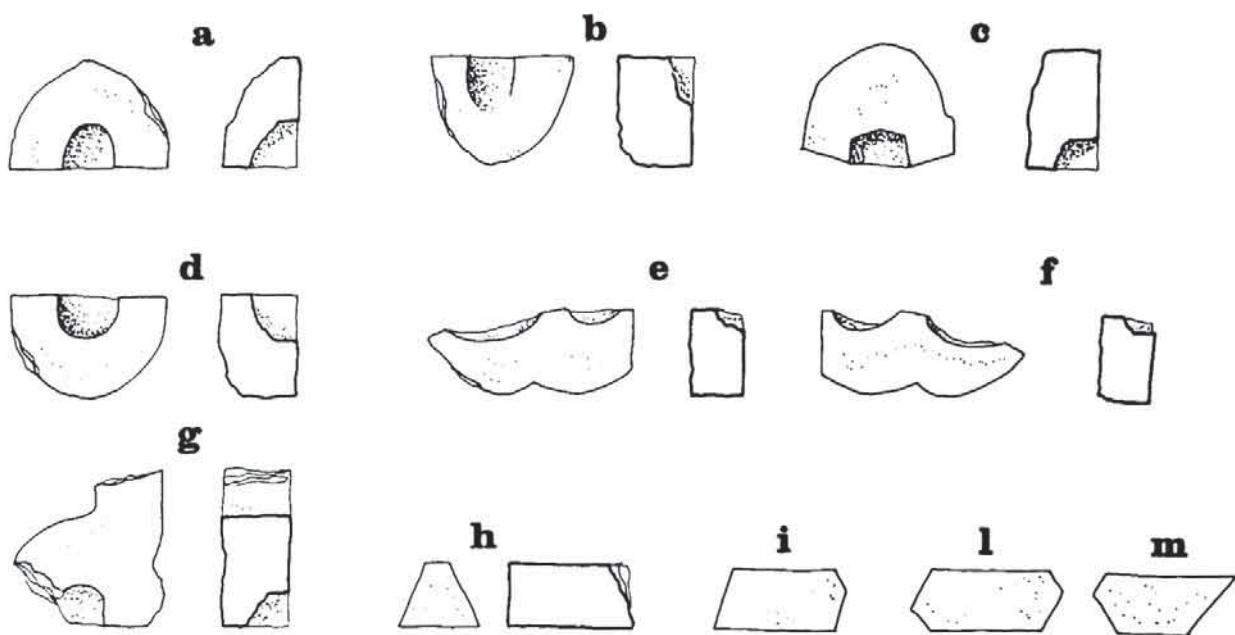

۵۵- طرح و بررسی قطعات سفال پخته مربوط به محوطه کتابخانه.

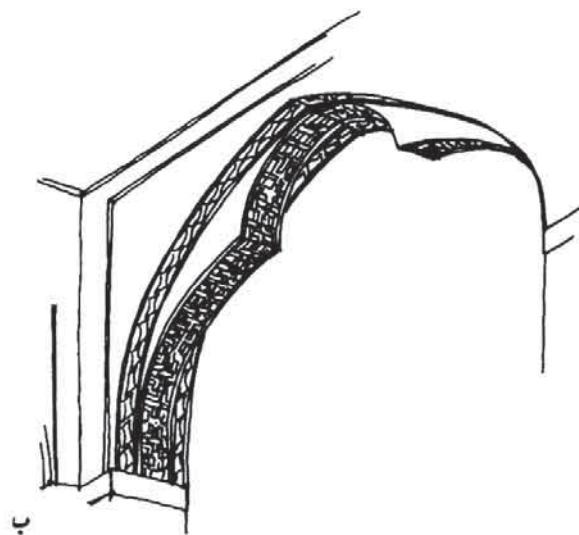
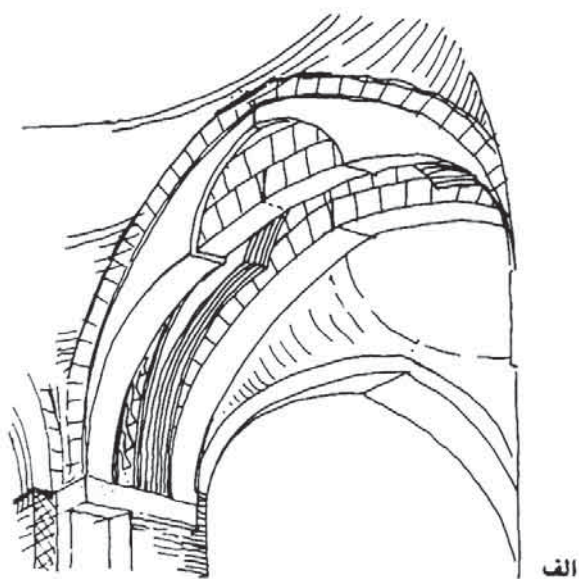

۵۶- ننگه‌طاق‌های مرکب در قسمت ورودی کتابخانه. الف، وضع موجود. ب، طرح بازسازی آن.

۵۷- شبستان الجایتو نقشه وضع موجود.

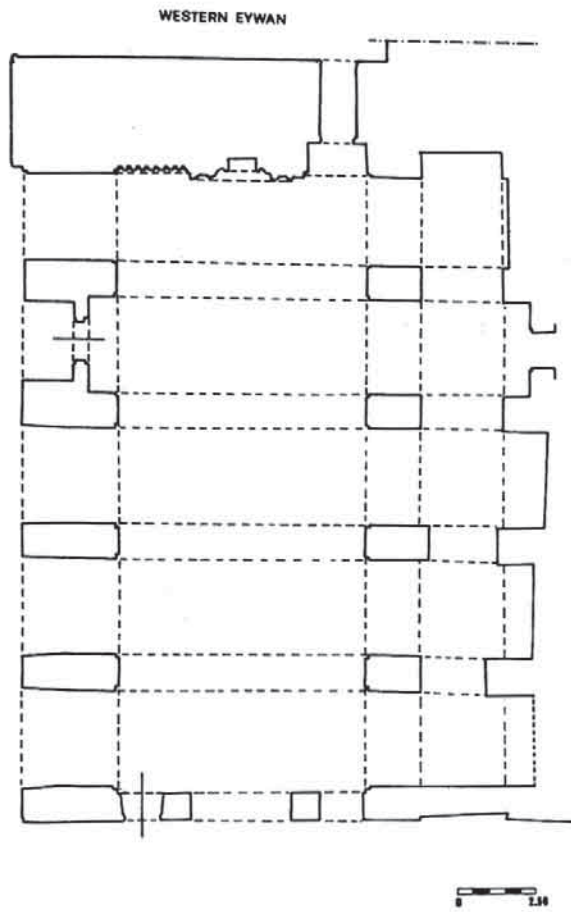

WESTERN EYWAN

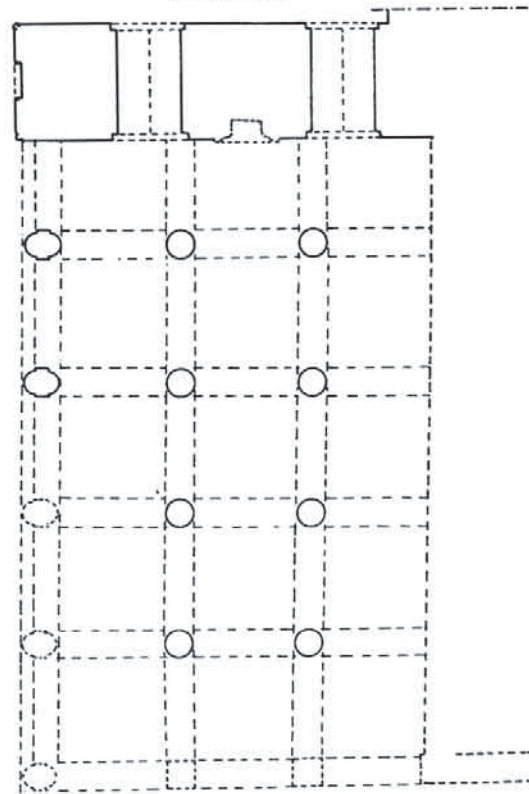

۵۸- شبستان الجایتو. نقشه از فرضیه اولین مرحله ایلخانی.

1:50

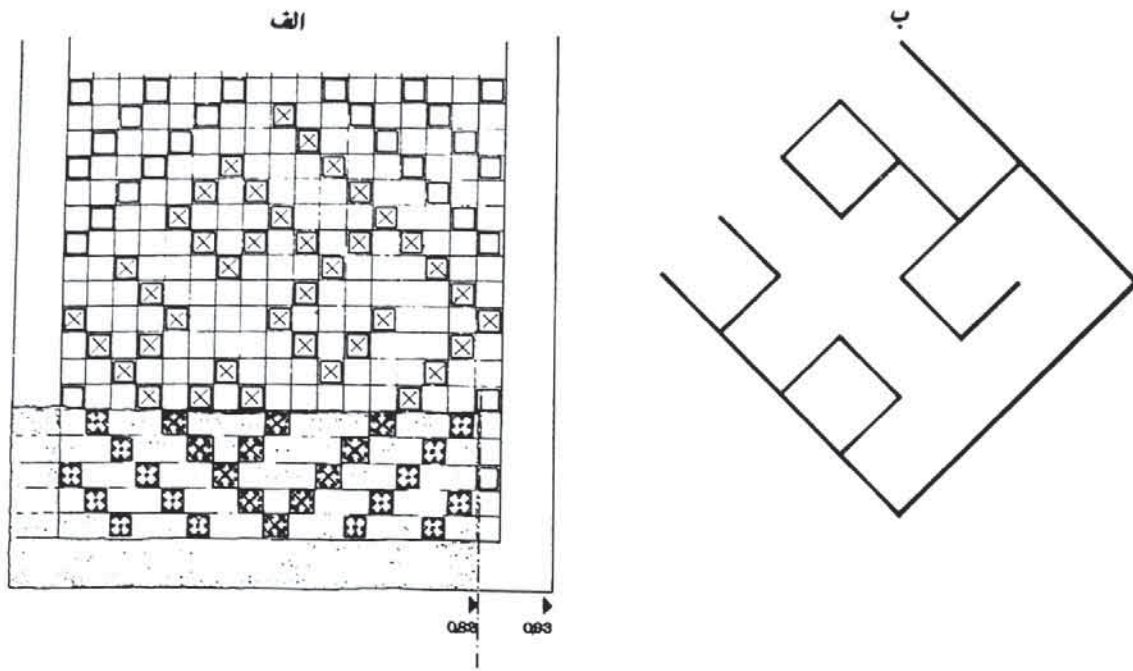

۵۹- الف. ب. بازسازی نقوش گچی خط بنائی.

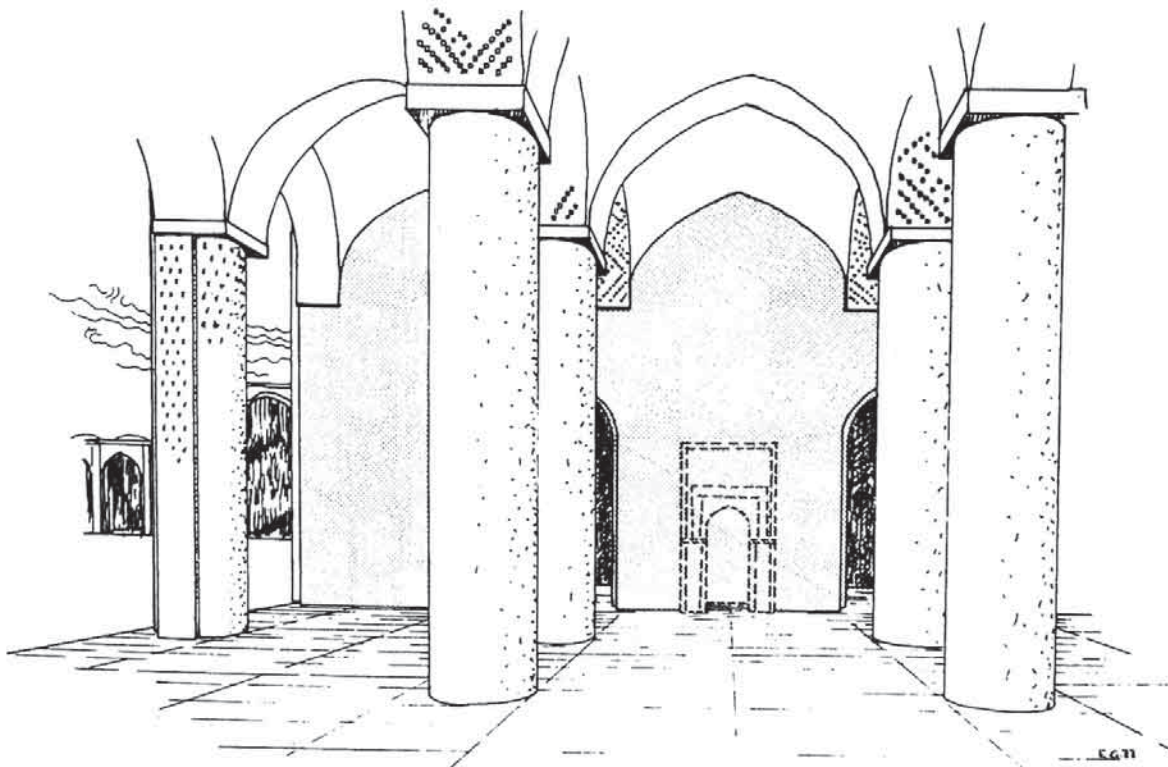

۶۰- طرح سه بعدی از محوطه داخلی اولین مرحله شبستان الجایتو.

۶۱- طرح سه‌بعدی از مراحل مختلف ساختمانی در روی نمای مشرف به صحن از شبستان الجایتو.

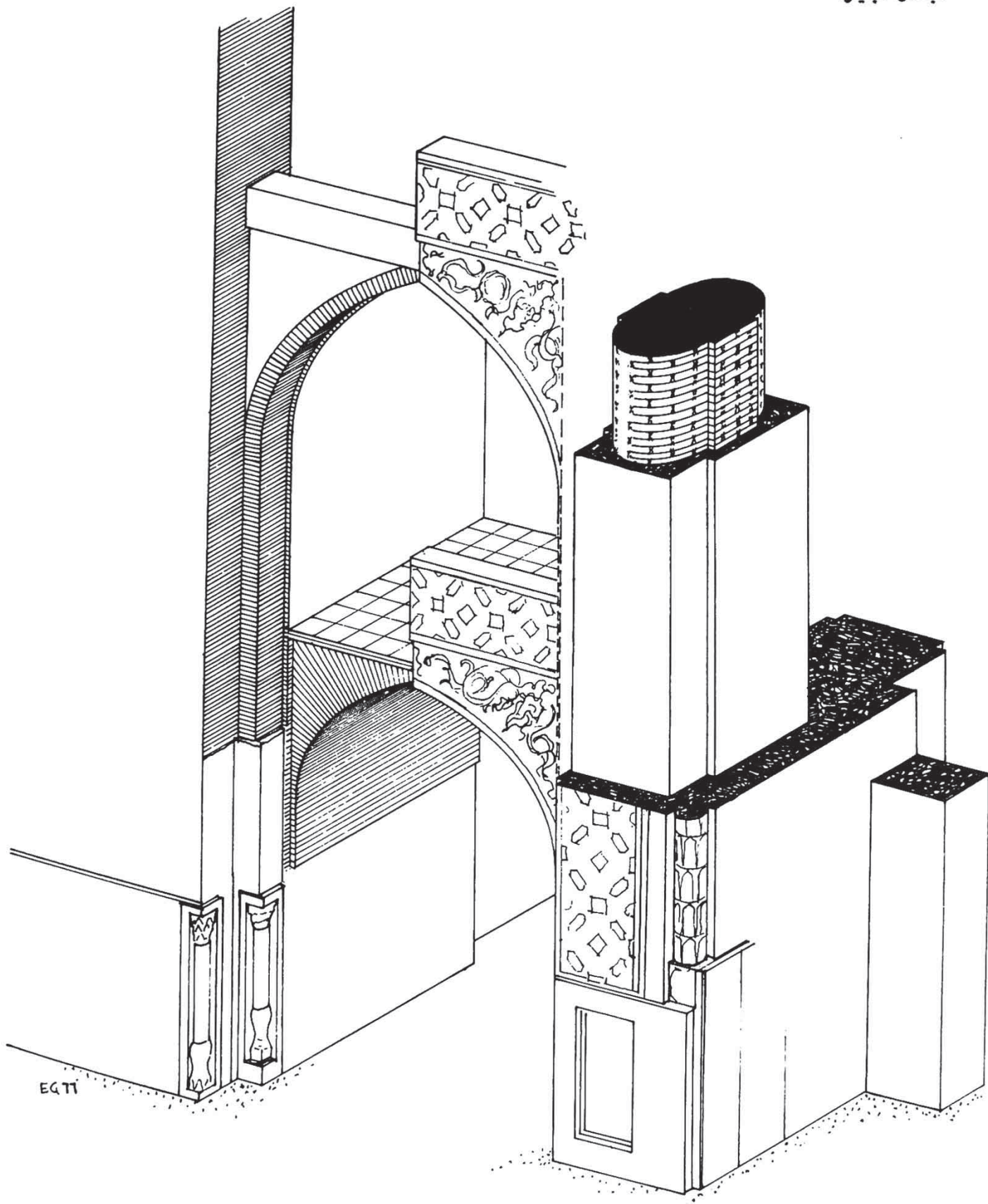

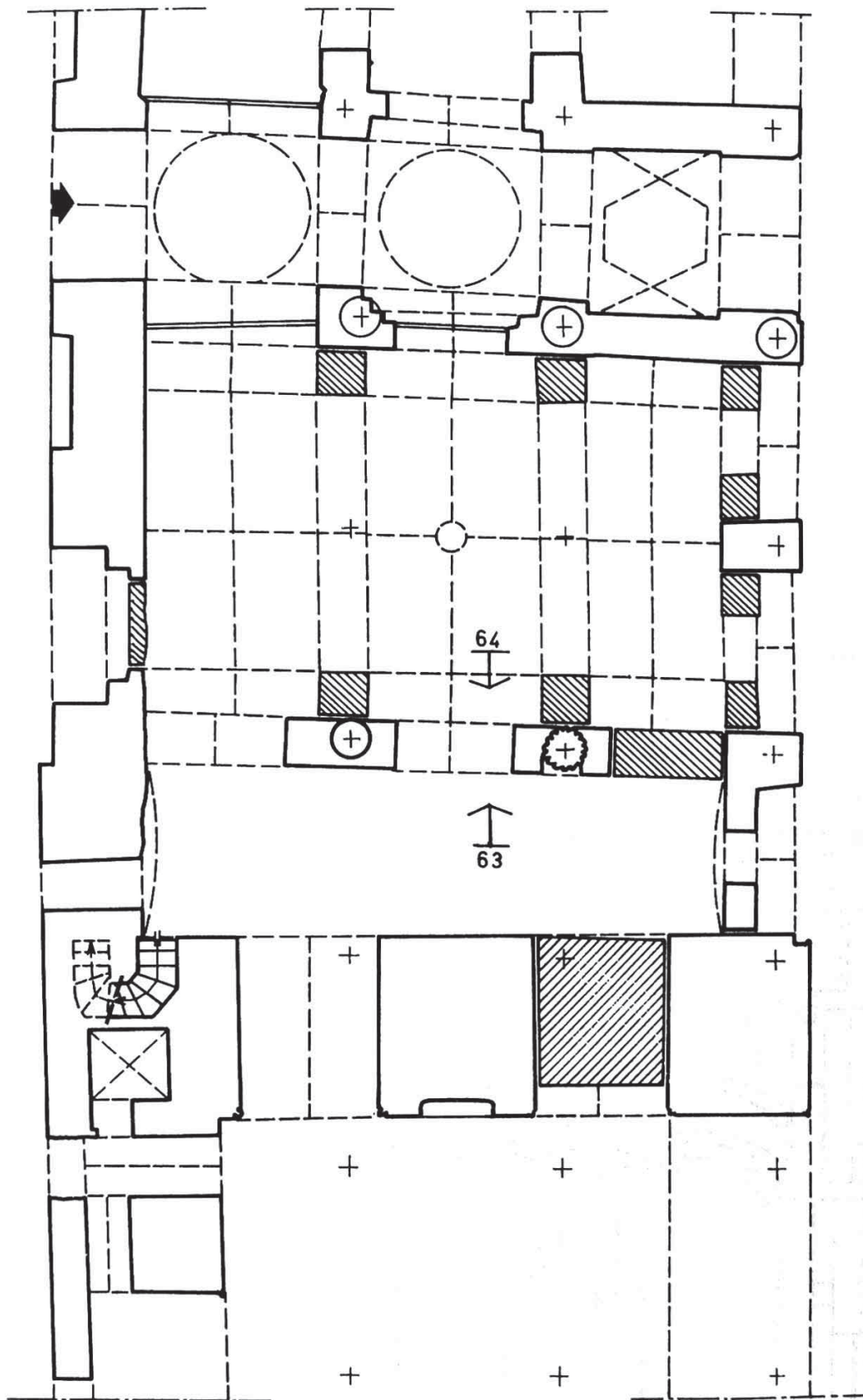

۶۲- ایوان شرقی. راهروی شماره ۱۰۲ و اتاق جنوب شرقی، نقشه جزئیات.

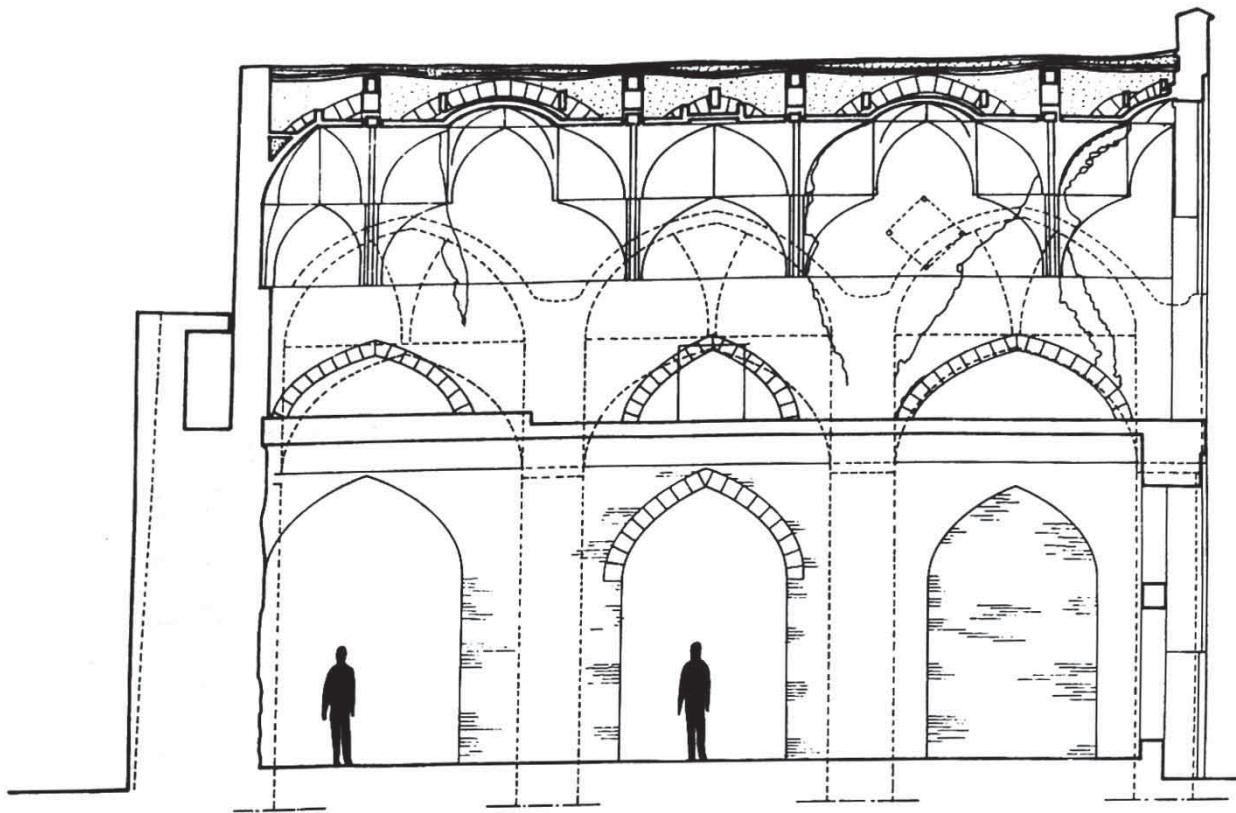

۶۳- نمای داخلی بطرف اتاق شماره ۱۰۲.

۶۴- نمای داخلی بسمت اتاق جنوب شرقی.

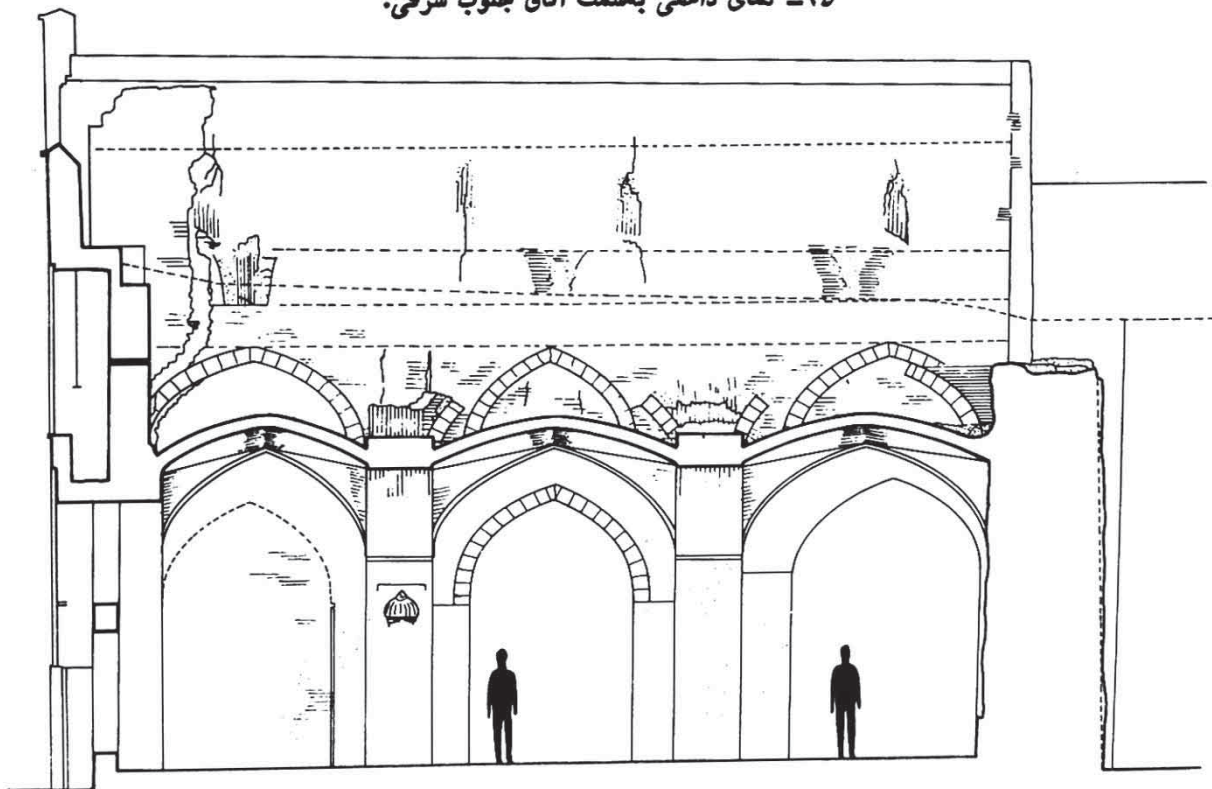

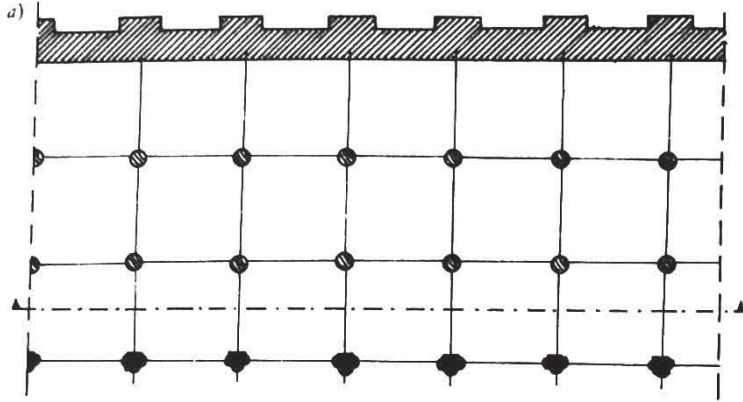

الف

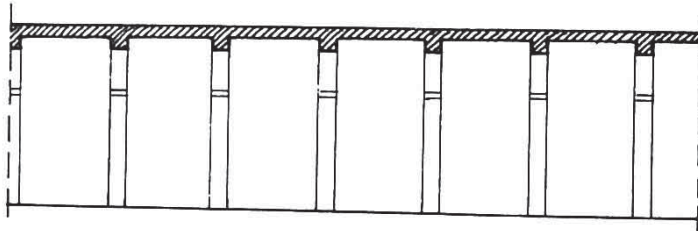

۶۵- مراحل مختلف ساختمان در تمام معوطه‌ای که در شکل ۶۲ نشان داده شده‌است.
 الف. اولین مرحله مربوط به دوره عباسی و گسترش آن در دوره آل‌بویه.
 ب. احداث ایوان شرقی و رواق‌های اطراف آن و پوشش شبستان‌ها بصورت طاق و چشمه.
 ج. پوشش رواق کناری معروف به اتاق شماره ۱۰۲ (احتمالاً مربوط به قرن ۱۵ میلادی).
 د. تجدید ساختمان اتاق جنوب شرقی.

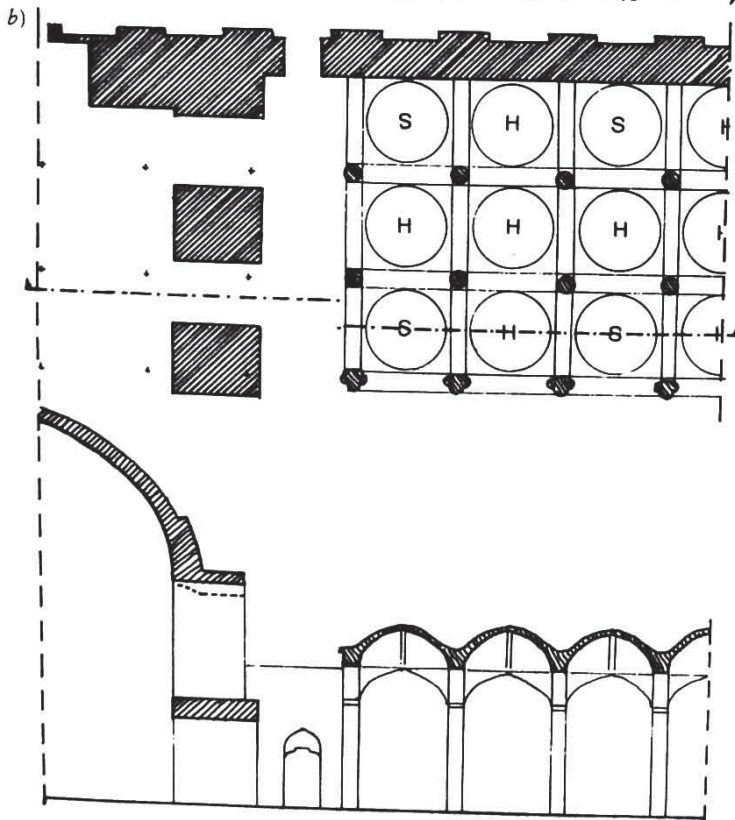

ب

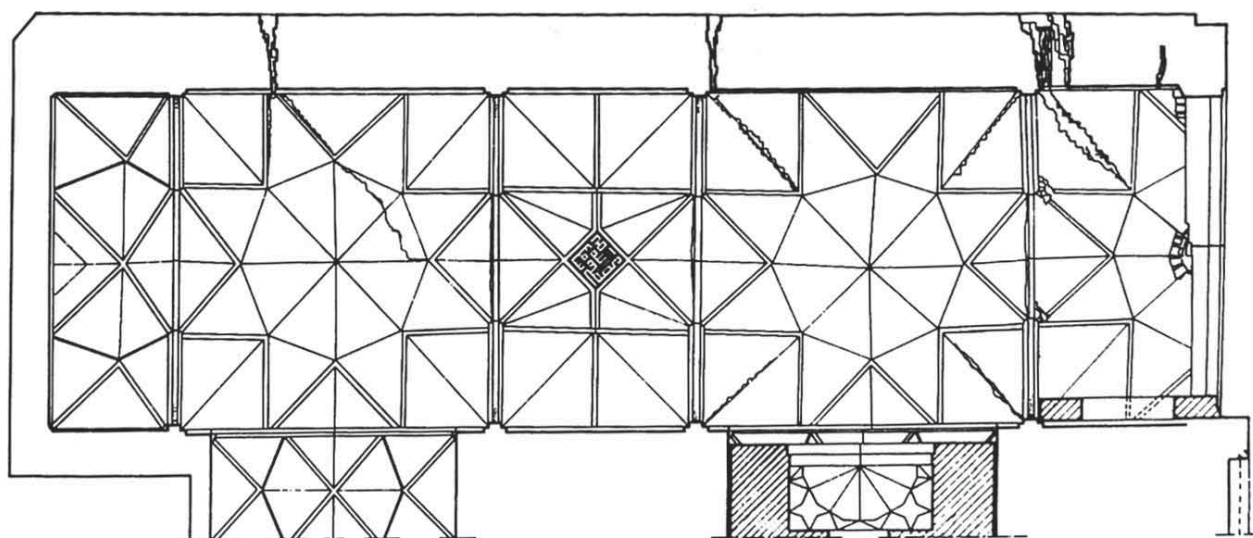
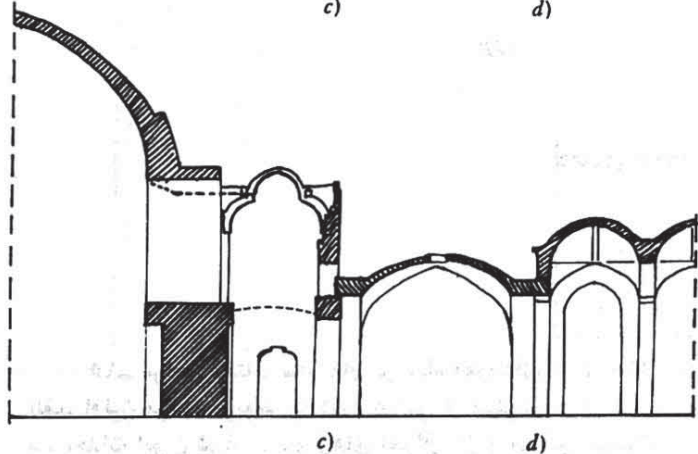
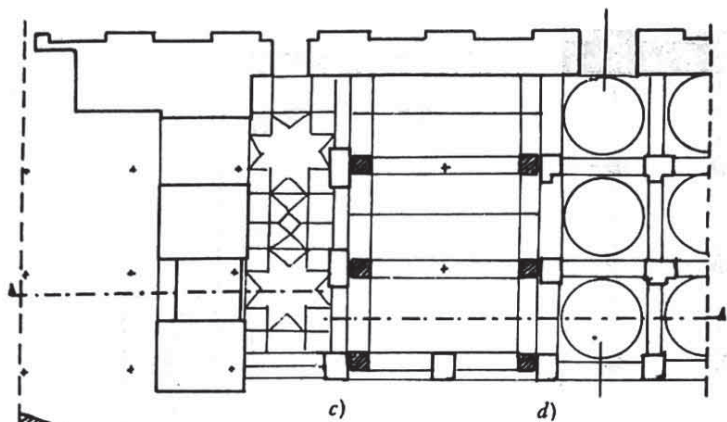

۶۶- چگونگی پوشش اتاق شماره ۱۰۲ و پلان معکوس راهروی جنوبی ایوان شرقی.

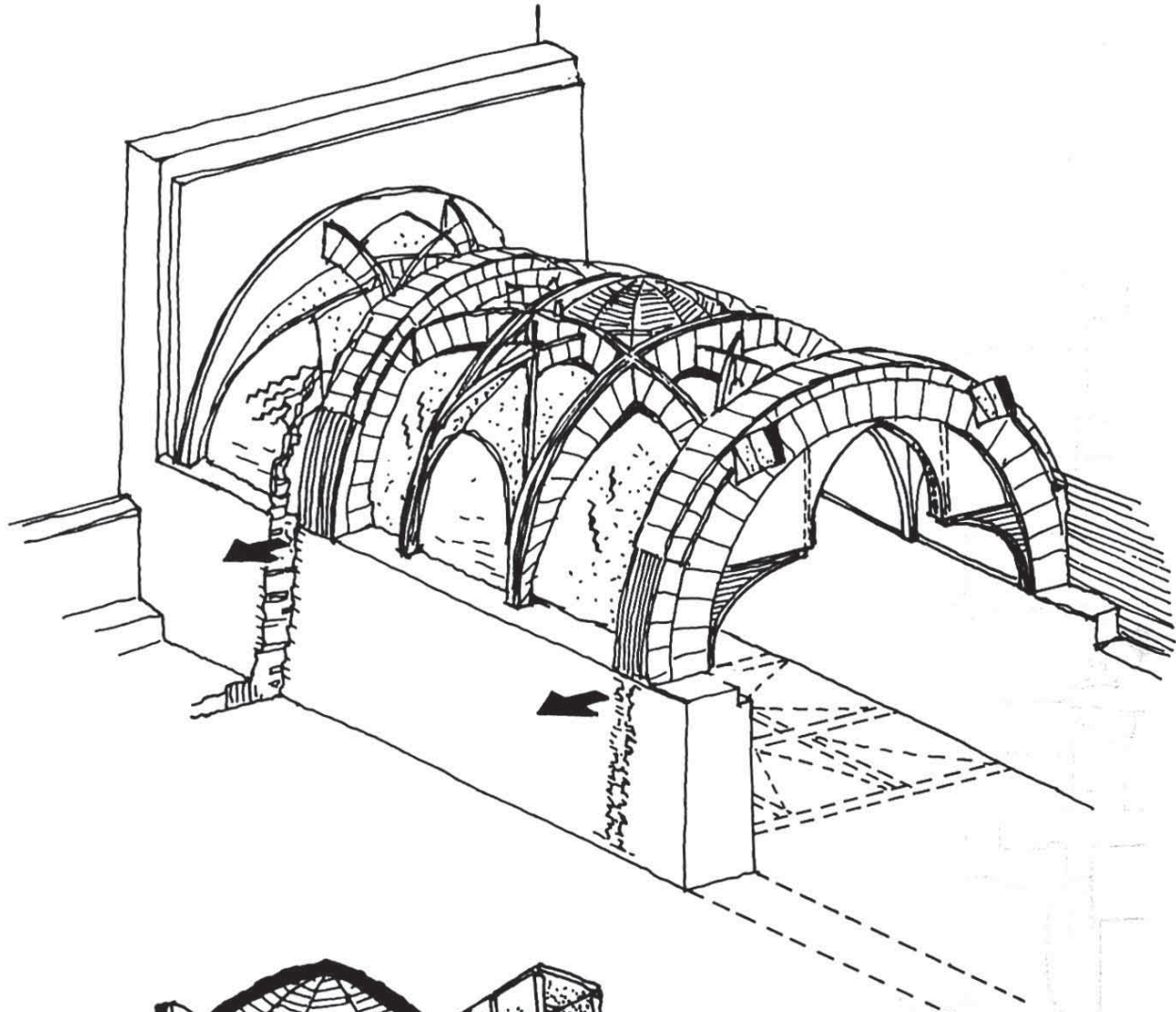

۶۷- طرح سه‌بعدی از سازه‌های باربر و اجزاء متعلق به آن.

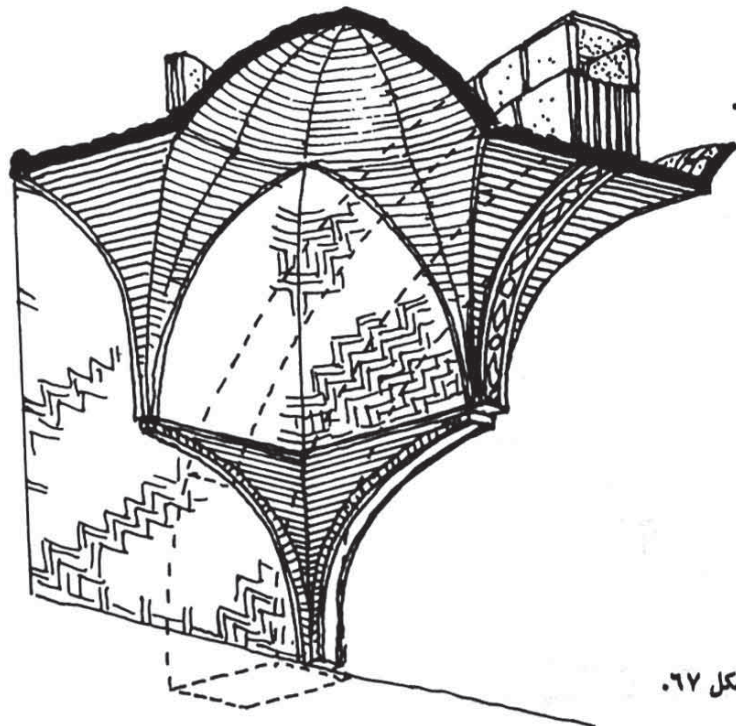

۶۸- جزئیات ساختمانی از اجزاء مقرنس‌سازی مربوط به شکل ۶۷.

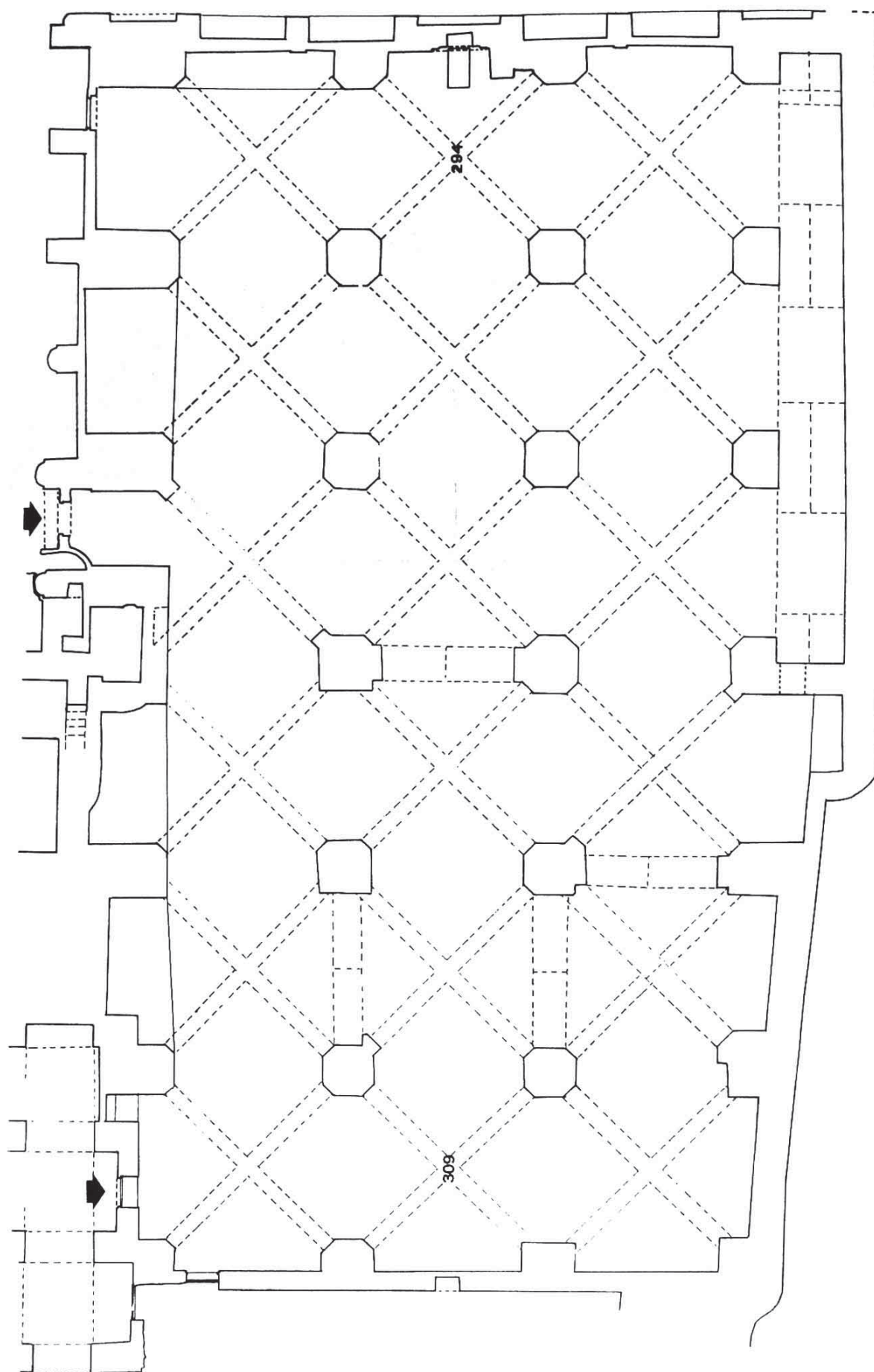

۶۹- شبستان دارالاشاء. نقشه عمومی از وضعیت موجود.

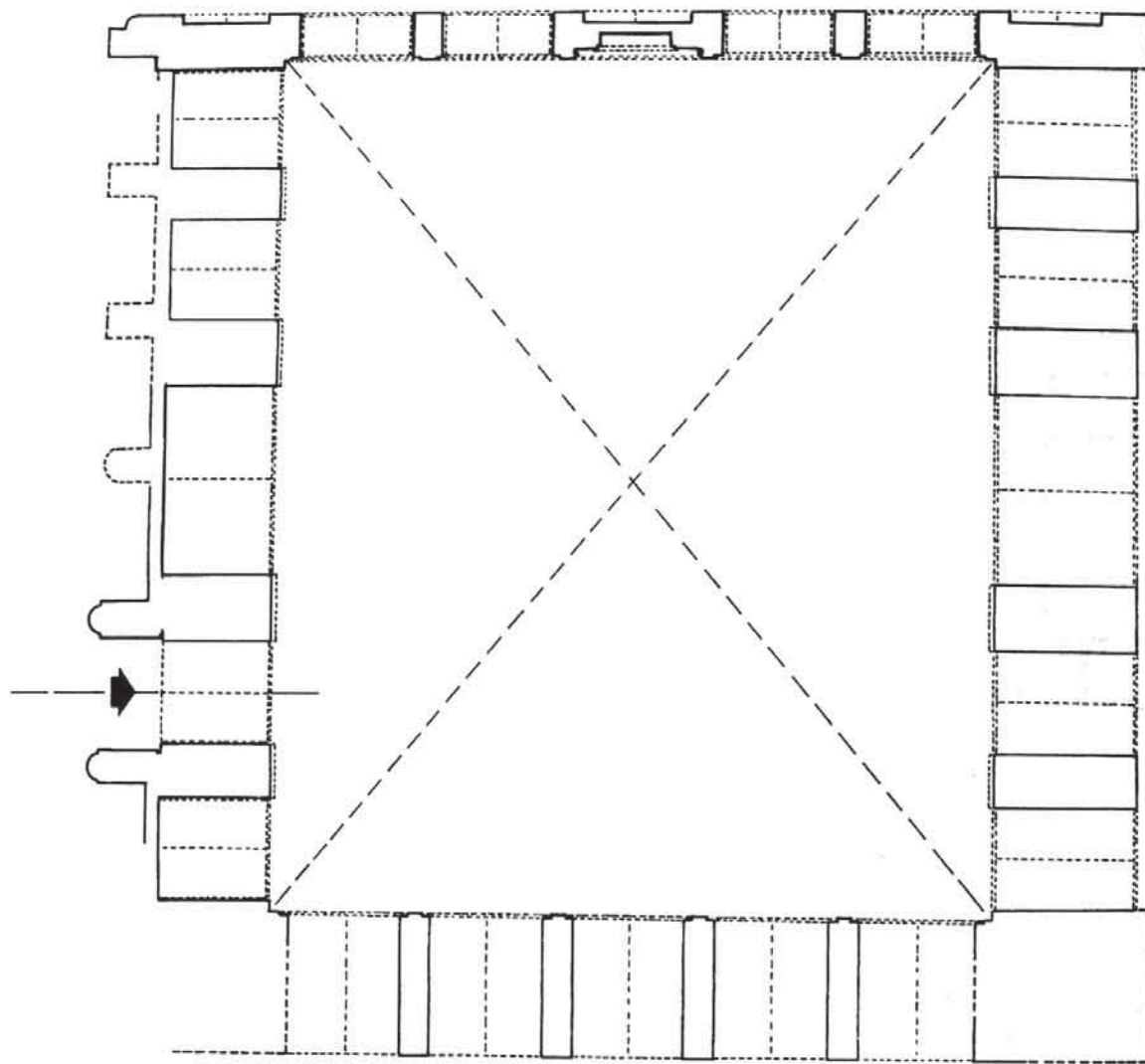

۷۰- الف. نقشه پیشنهادی از طرح مصلی.

b)

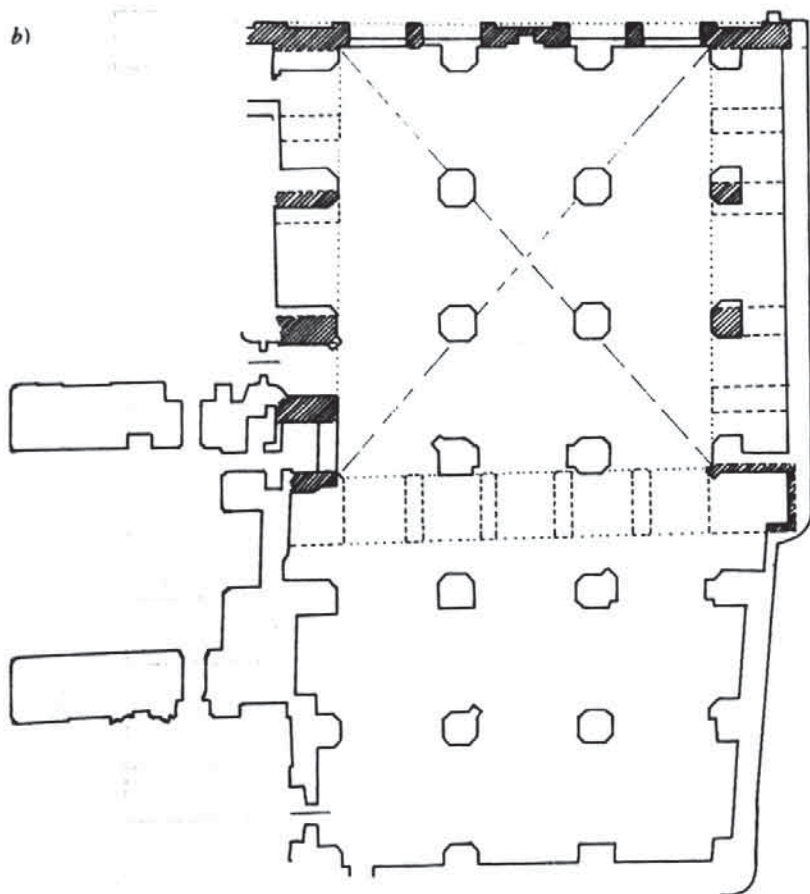

۷۰- ب. نحوه قرارگیری مصلی بر روی کل محوطه شبستان.

۷۱- طرح سازه اصلی محراب مربوط به مصلی و محراب فعلی شبستان بر روی آن.

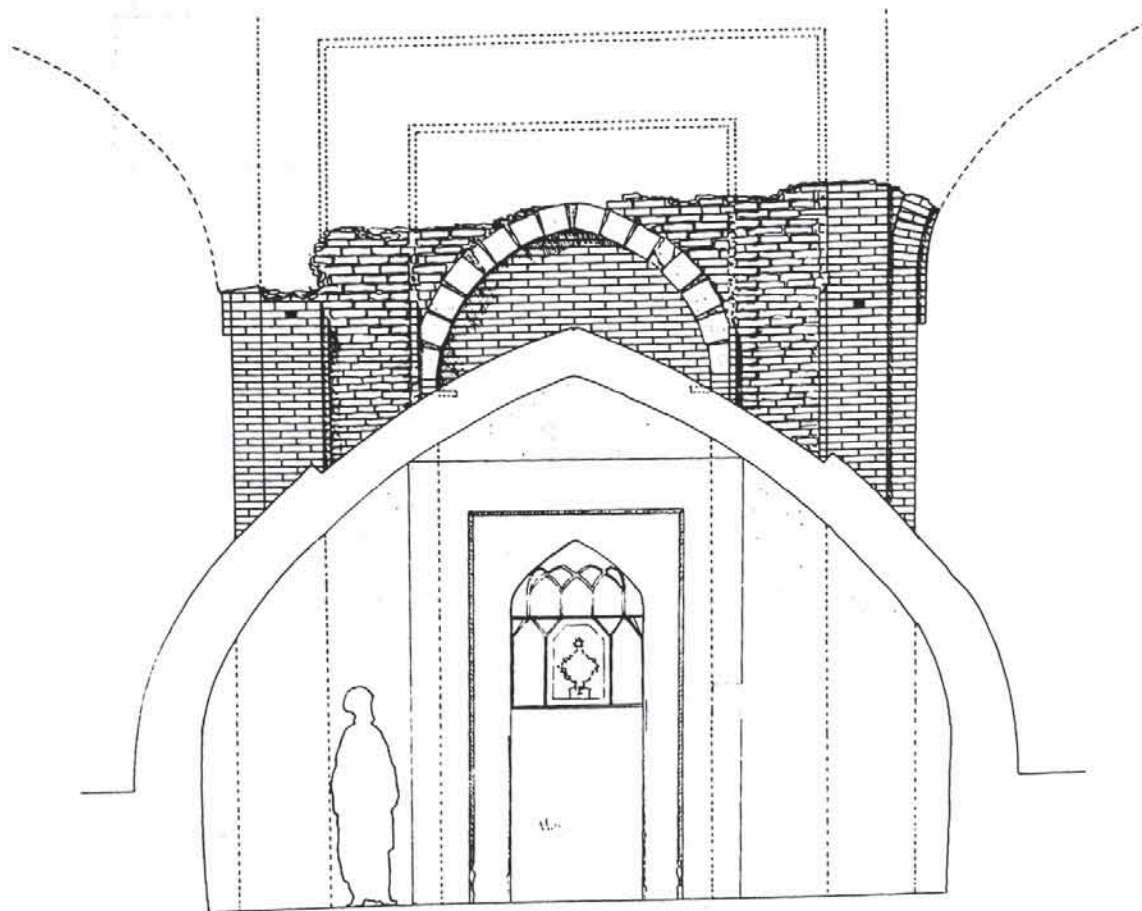

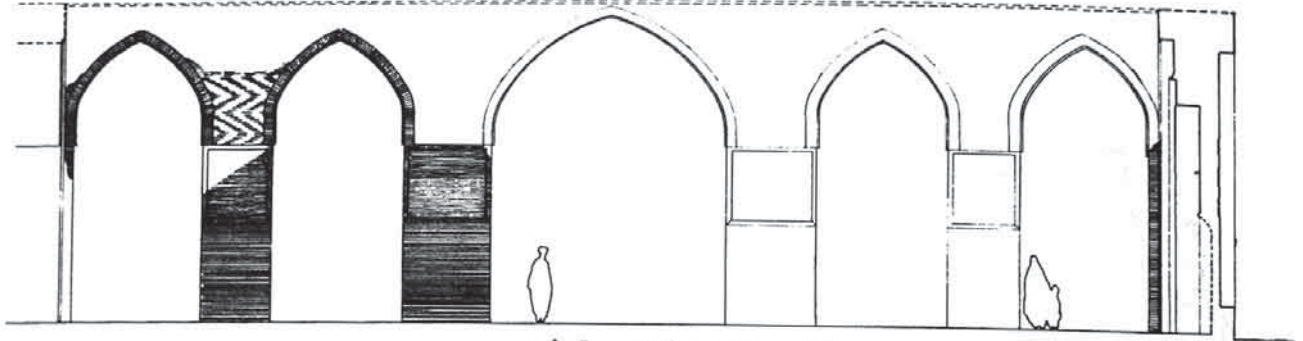

۷۲- مصلى: نماى به سمت غرب.

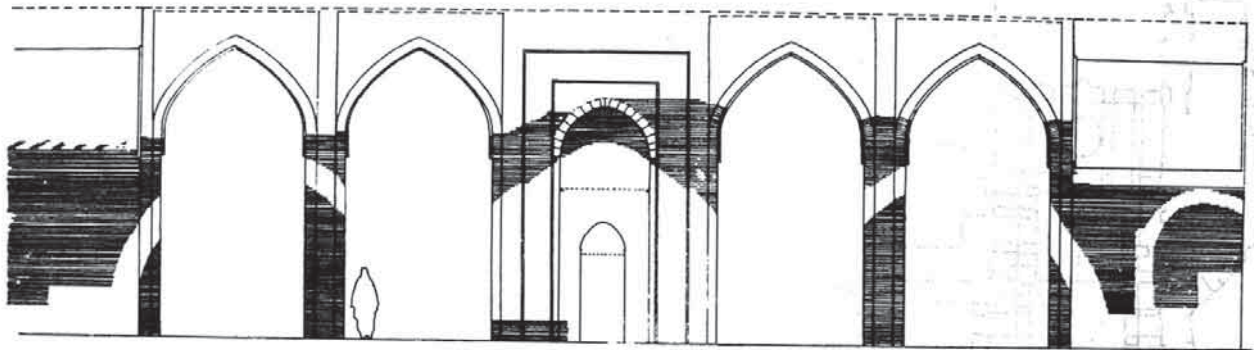

۷۳- مصلى: ديوار به سمت قبله و نماى آن.

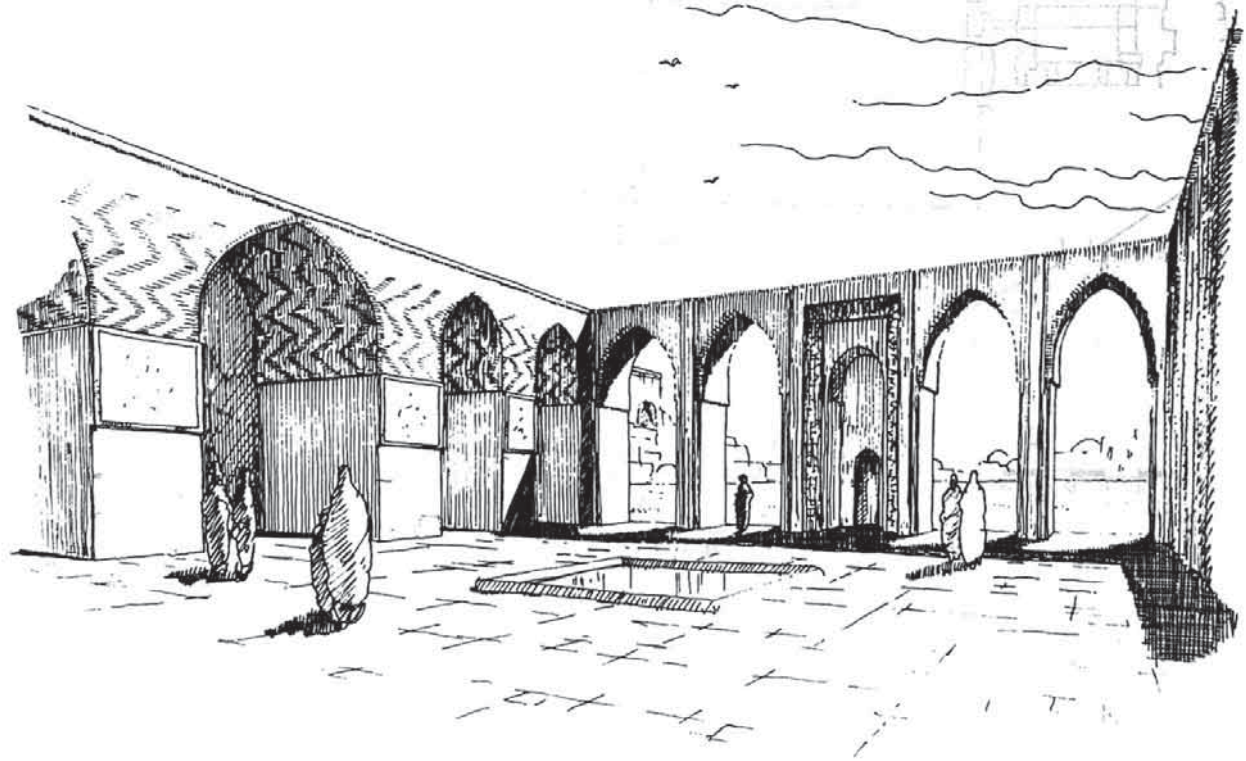

۷۴- مصلى: نماى کلی در یک طرح سه بعدی.

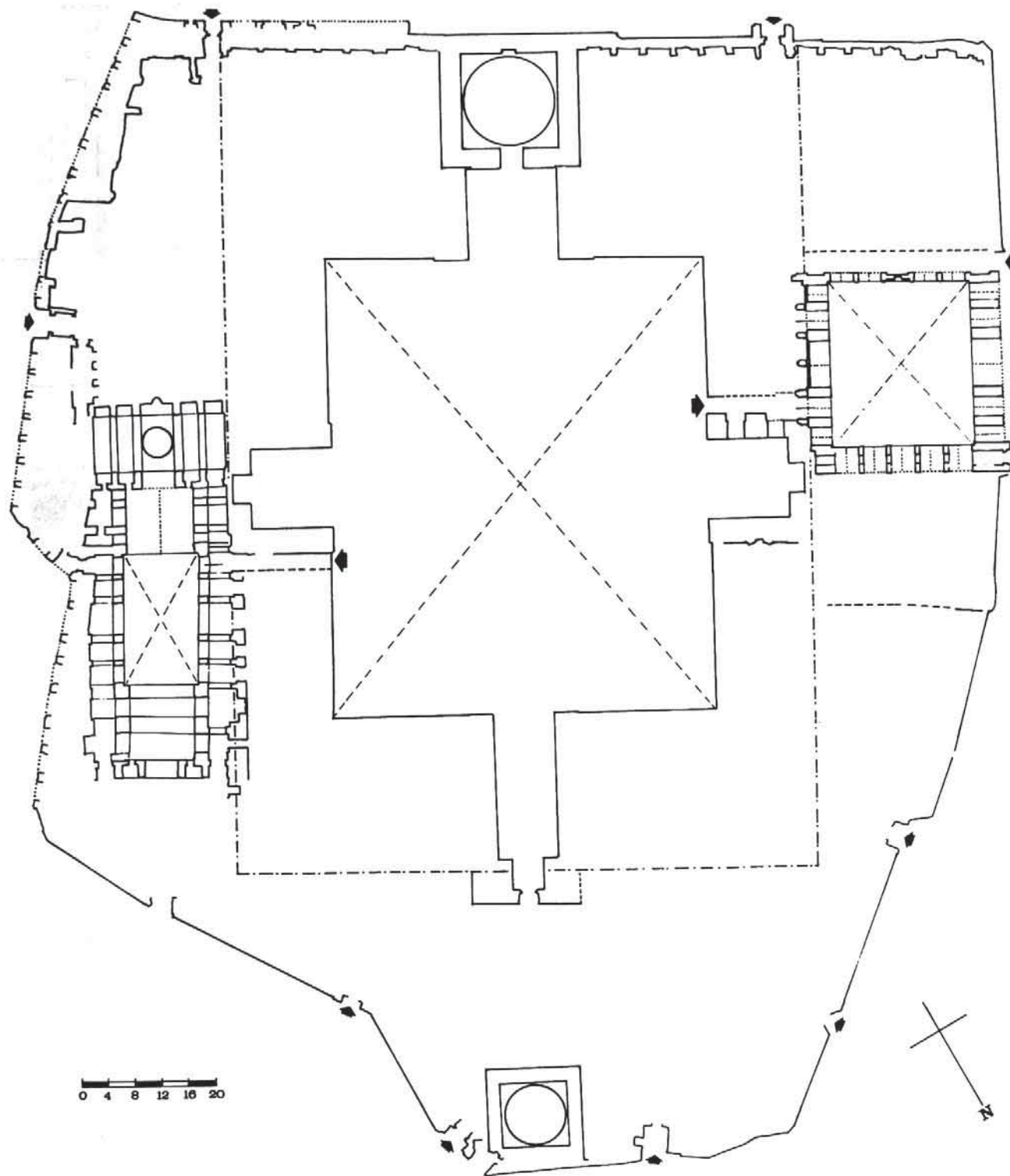

۷۵- موقعیت مصلي و مدرسه مظفري در نقشه عمومي مسجد.

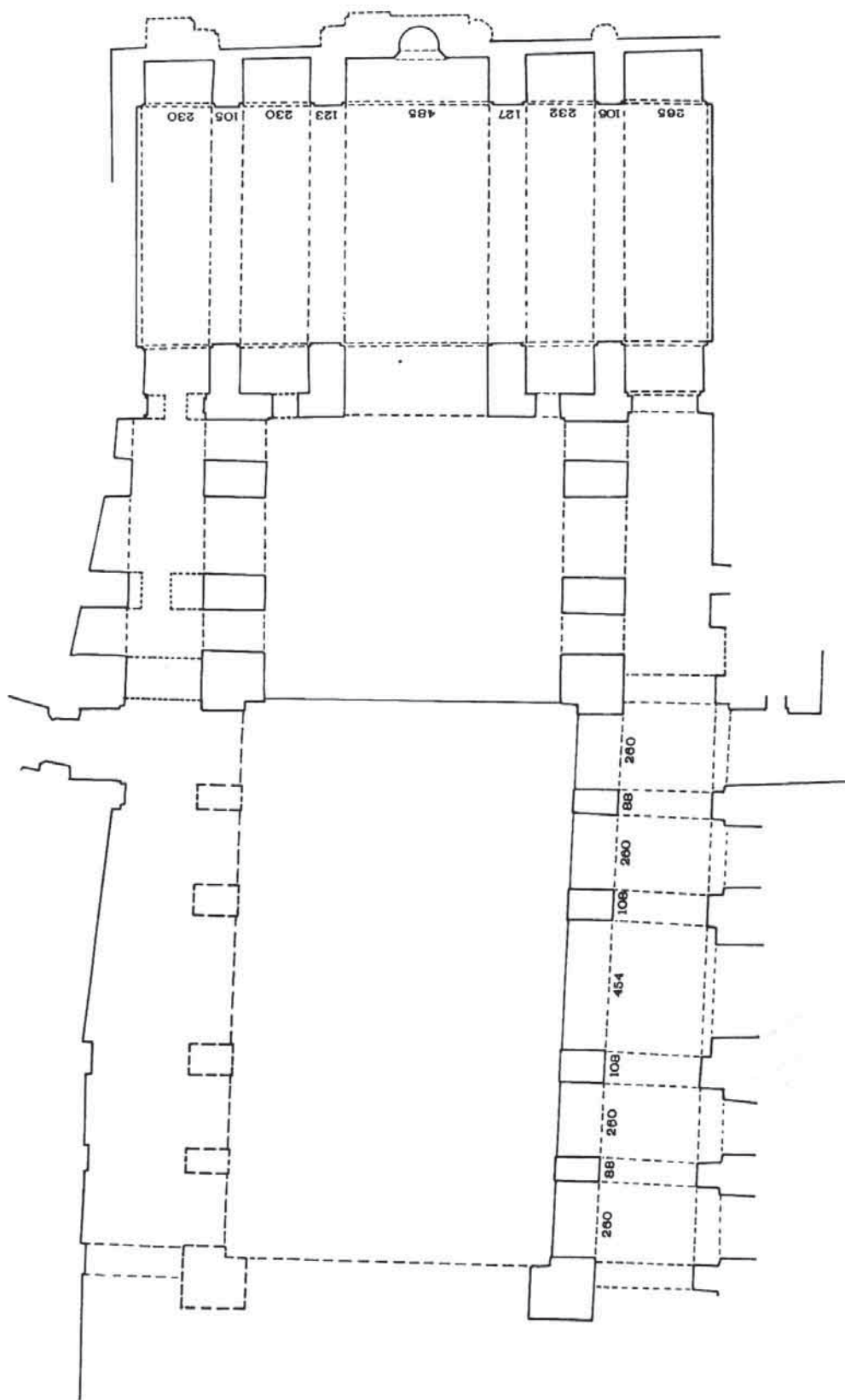

۷۶- نقشه عمومی از مدرسه مظفری در شرق مسجد.

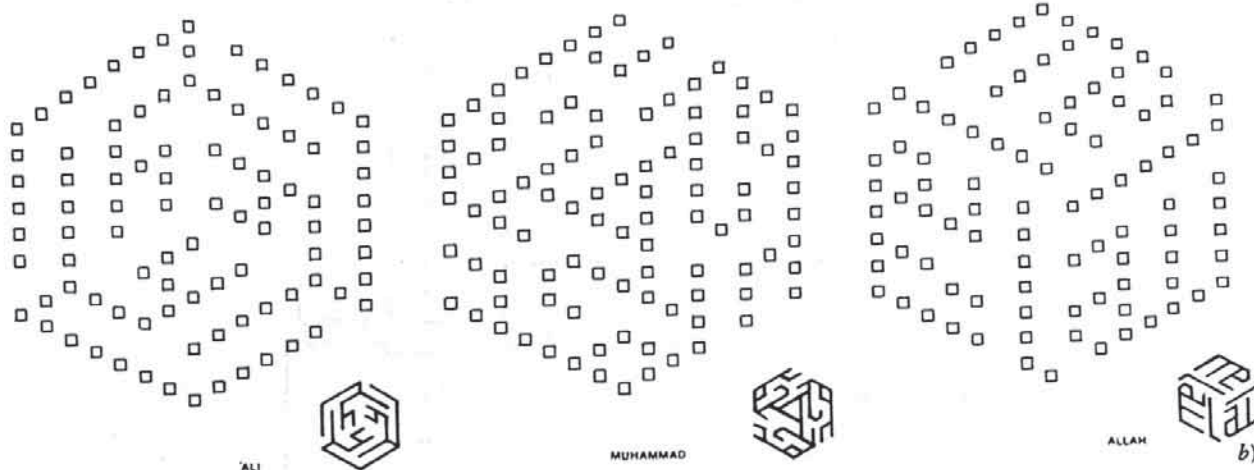
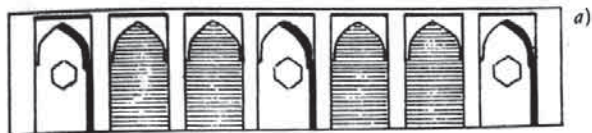

۷۷- مصلی: الف: نمای دیوار جنوبی به طرف جنوب و محل وجود خطوط بنائی.
 ب: سه عدد نوشته به خط بنائی - الله - محمد - علی.

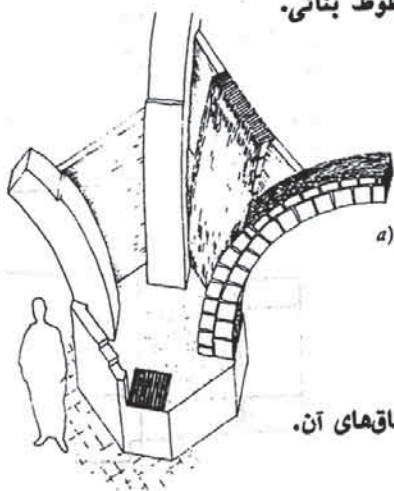

۷۸- الف. ب. شبستان طرح سه بعدی از ستونهای شبستان و مقطع از طاقهای آن.

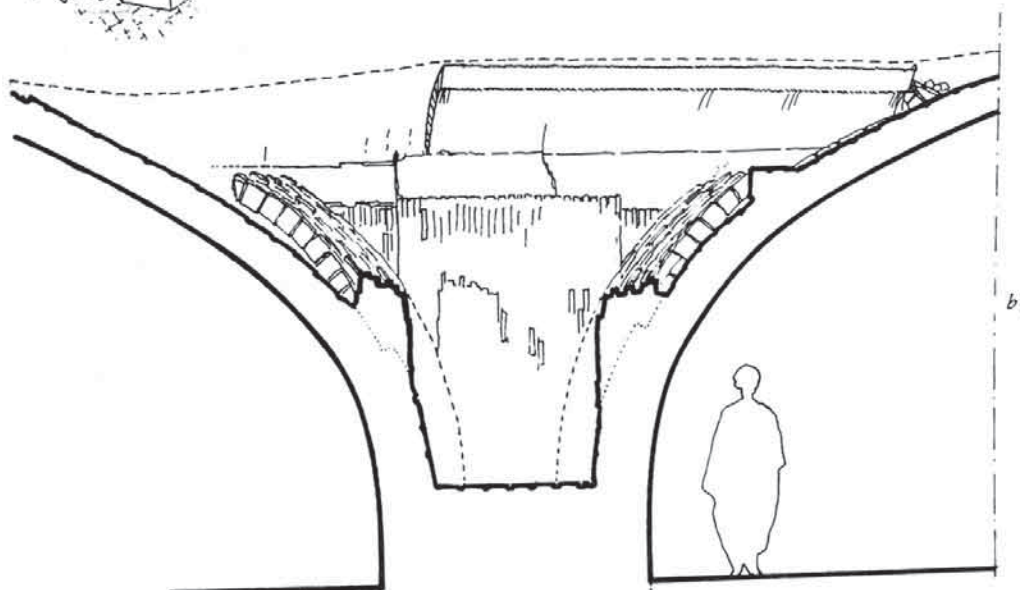

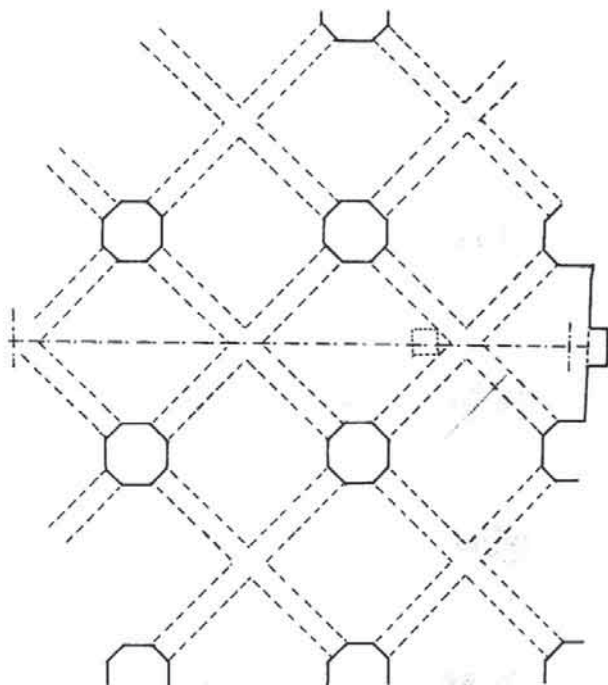
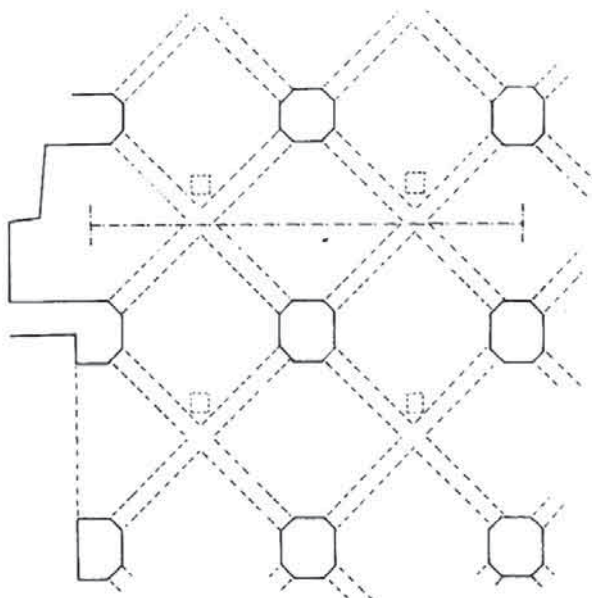
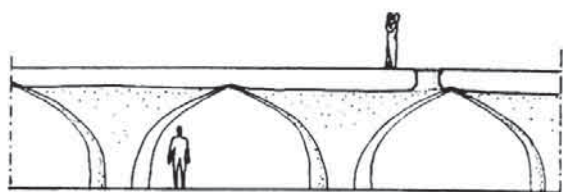
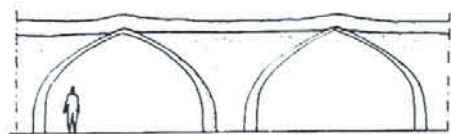

۷۹- شبستان: جزئیات نقشه و مقطع.

۸۰- جزئیات نقشه و مقطع از طبقه تختانی مسجد شیخ لطف‌الله...

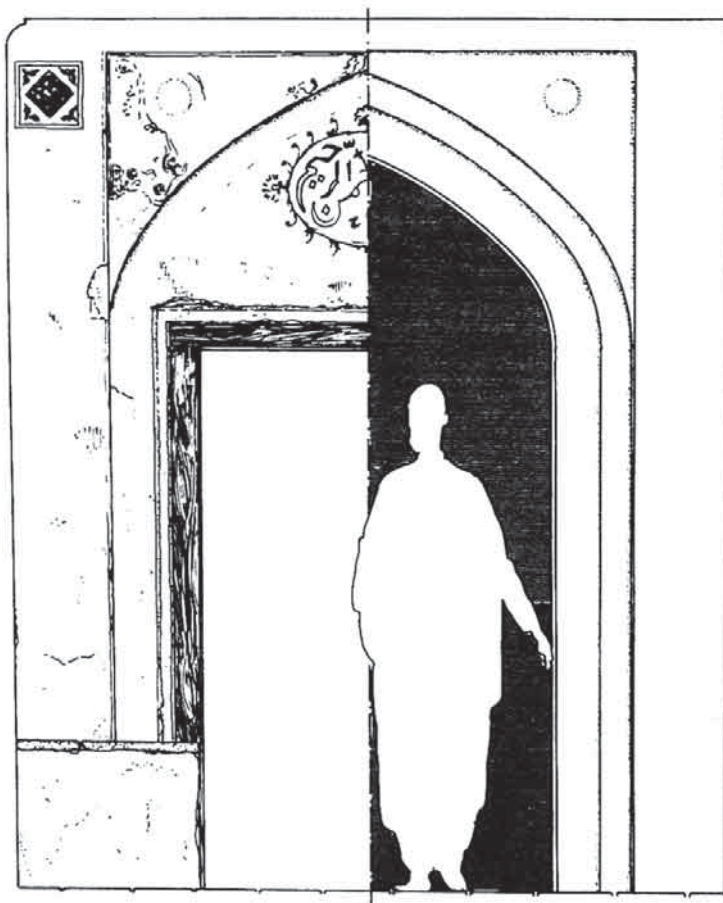

۸۱- ورودی جنوبی شبستان: الف. وضع موجود. ب. طرح بازسازی وضعیت اولیه.

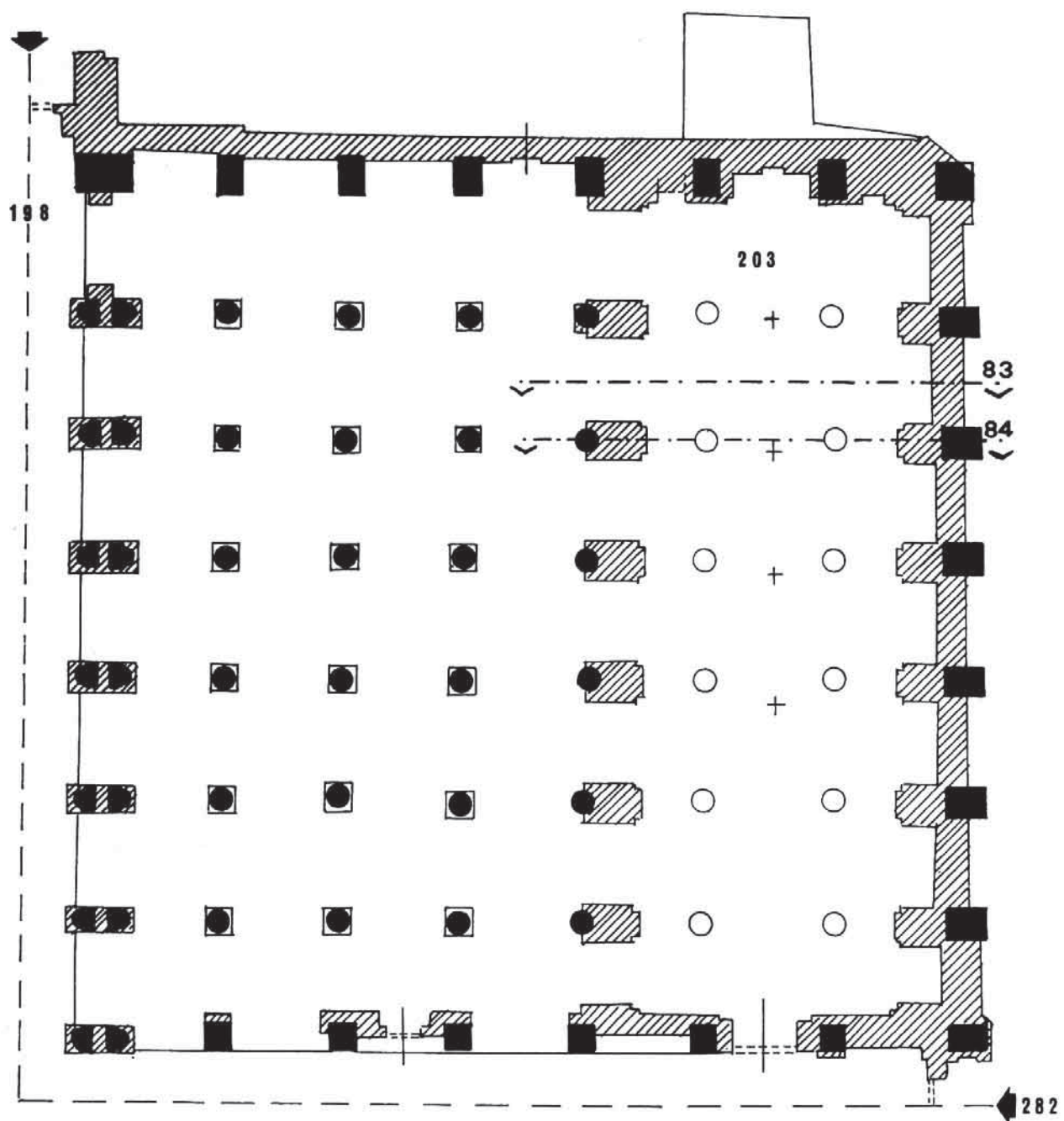

۸۲- شبستان صفوی واقع در جبهه جنوب غربی: مقاطع شکل‌های ۸۳ و ۸۴ نشان داده شده است.

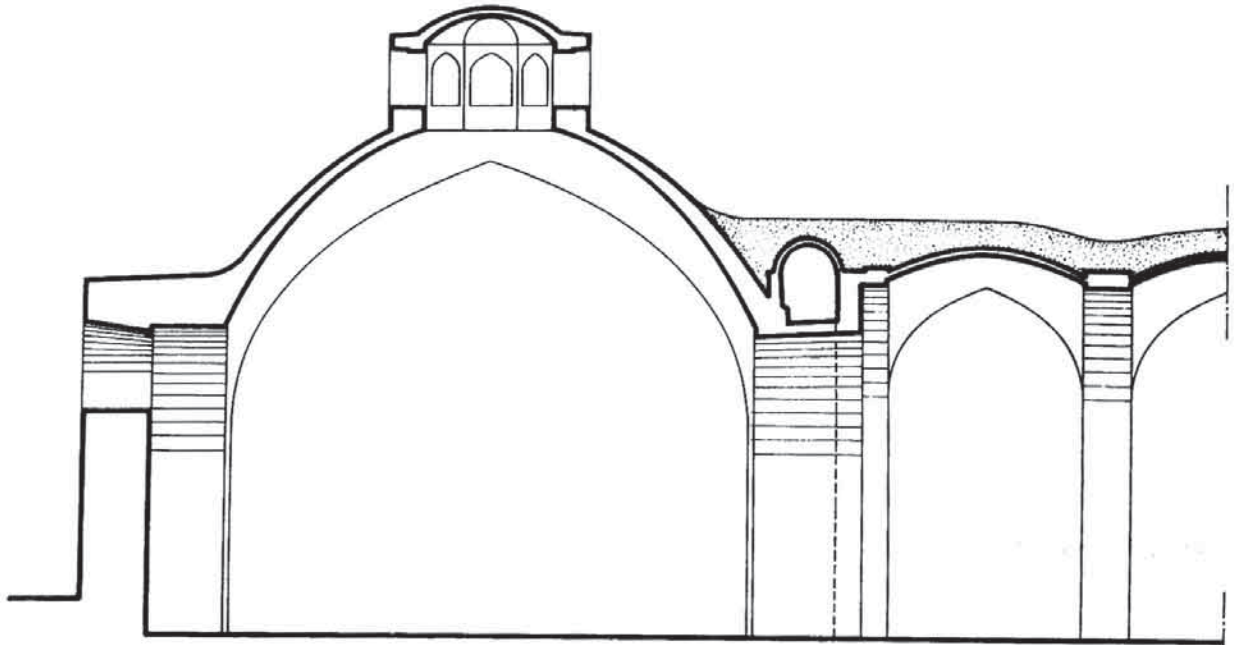

۸۳- شبستان صفوی مقطع عرضی به سمت شمال.

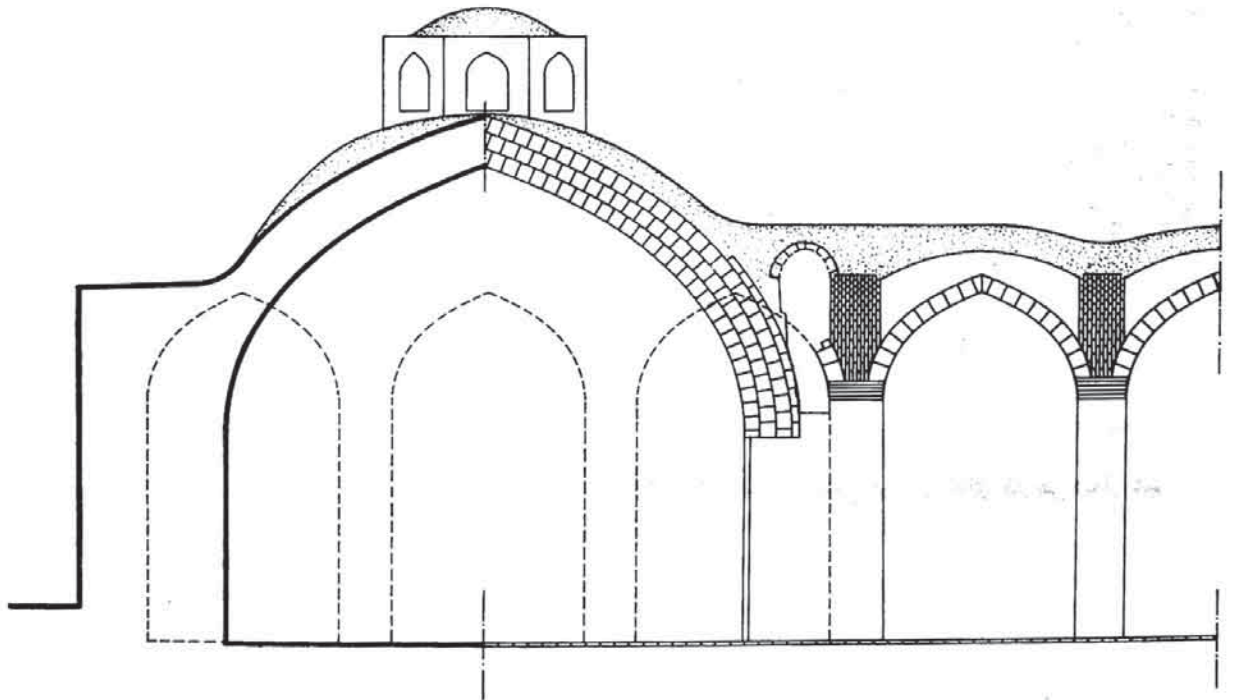

۸۴- شبستان صفوی مقطع عرضی از روی لنگه‌طاقها.

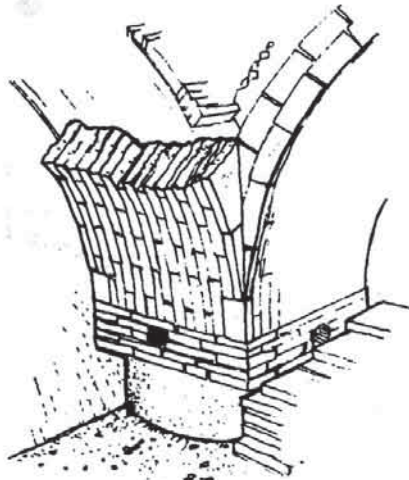

۸۵- طرح سه‌بندی از یکی از ستون‌های قطع‌شده.

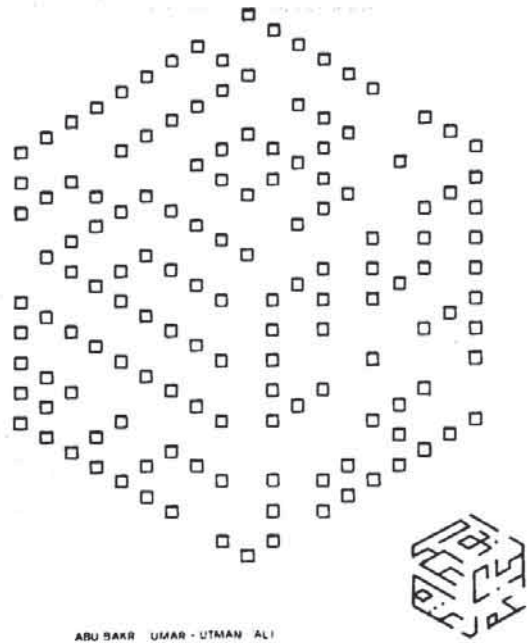

ABU BAKR UMAR - UTMAN ALI

۸۶- نوشته‌های آجری و کاشی بر روی نمای خارجی دیوار شبستان صفوی.

۸۷- راهروی غربی شرقی در شمال شبستان صفوی: پلان معکوس از طاق و چشمه‌ها.

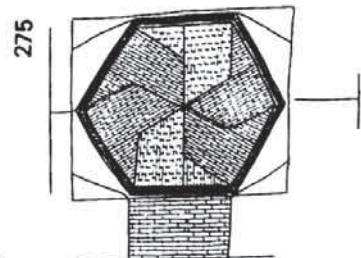
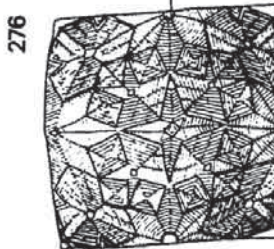
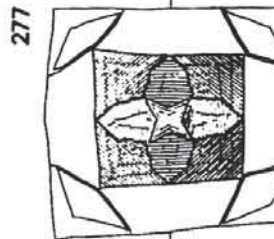
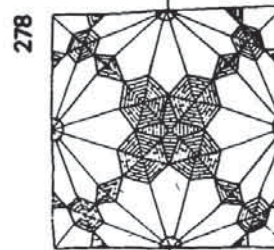
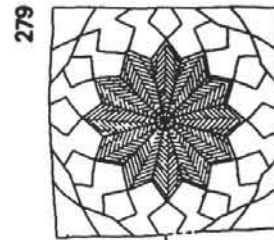
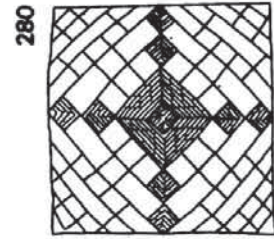

۸۸- الف. ب. مراحل مختلف ساختمان اصلی مسجد.

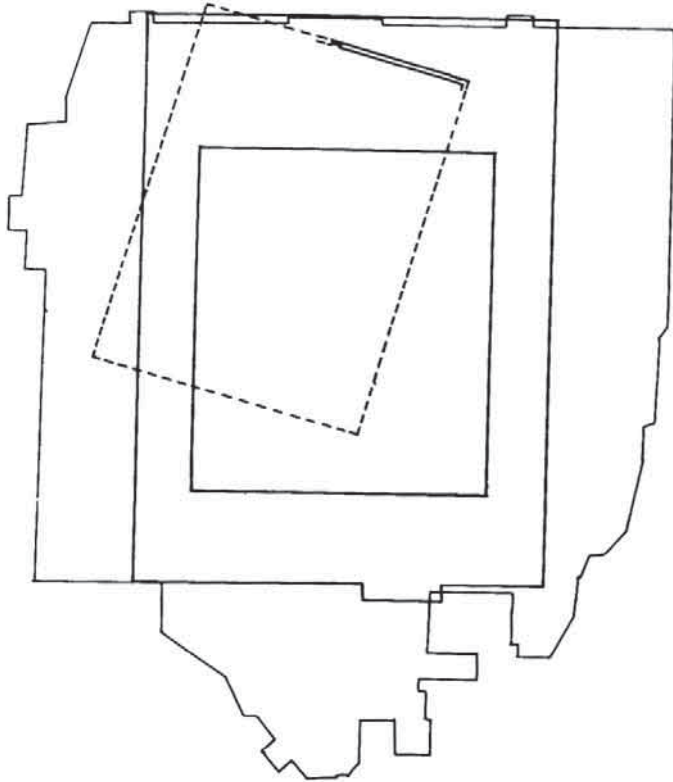

۸۸. الف: مرحله دوره عباسی (قرن ۸-۹ میلادی). موقعیت مسجد اولیه قرن دوم بصورت نقطه چین است.

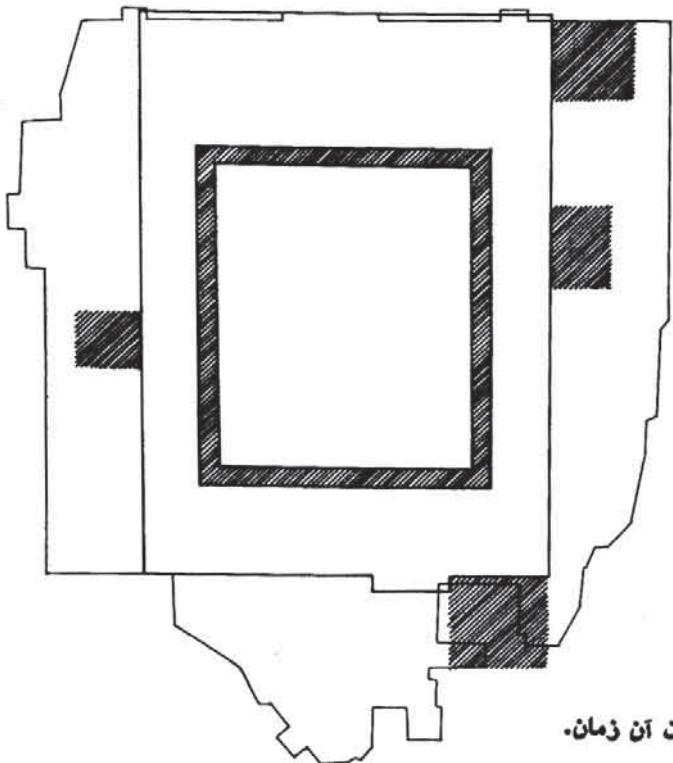

۸۸. ب: مسجد در دوره آل بویه، بعد از گسترش و الحاقات آن زمان.

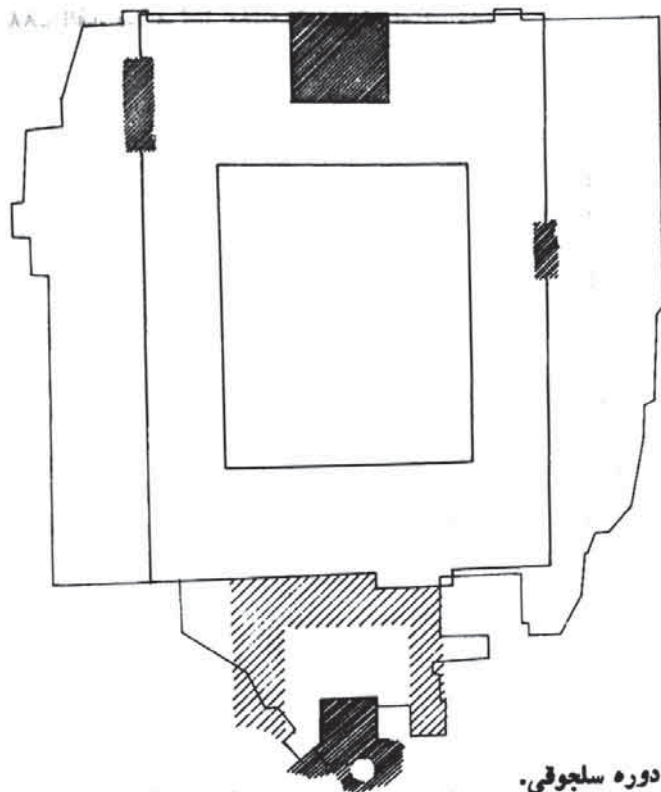

۸۸. ج: اولین مرحله ساختمانی مسجد در دوره سلجوقی.

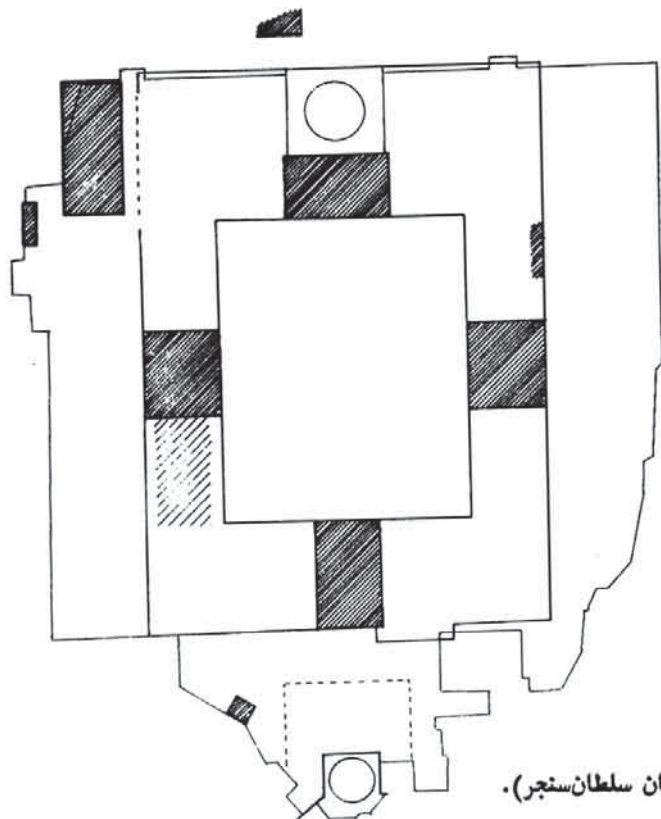

۸۸. د: احداث چهار ایوان در اطراف صحن (احتمالا در زمان سلطان سنجر).

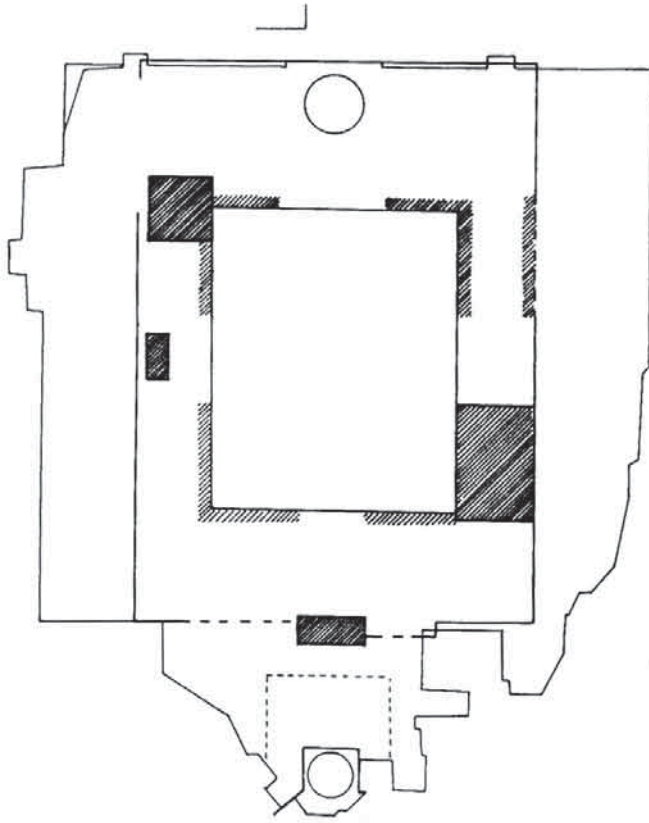

۸۸. ه: تغییرات و الحاقات دوره ایلخانی.

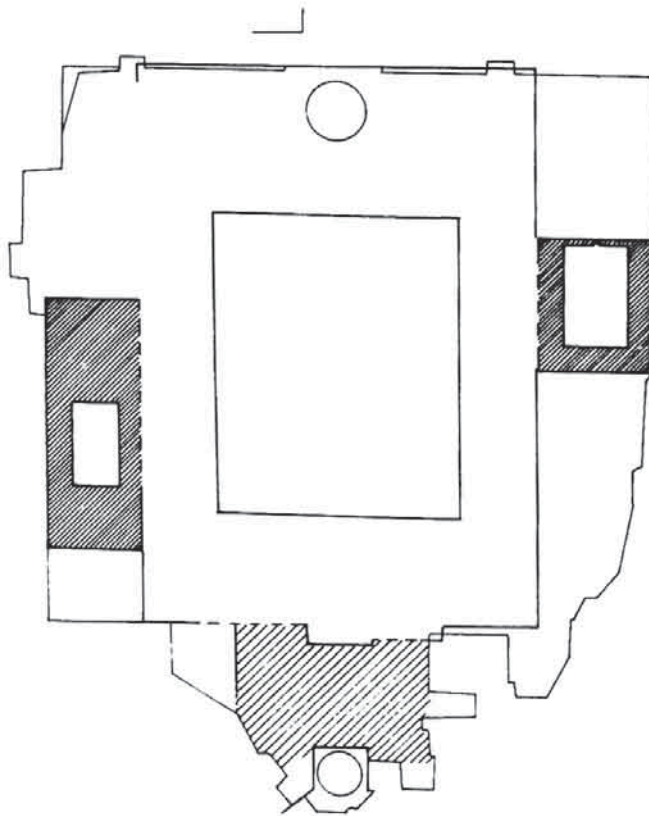

۸۸. و: اقدامات اواخر ایلخانی و دوره مظفری.

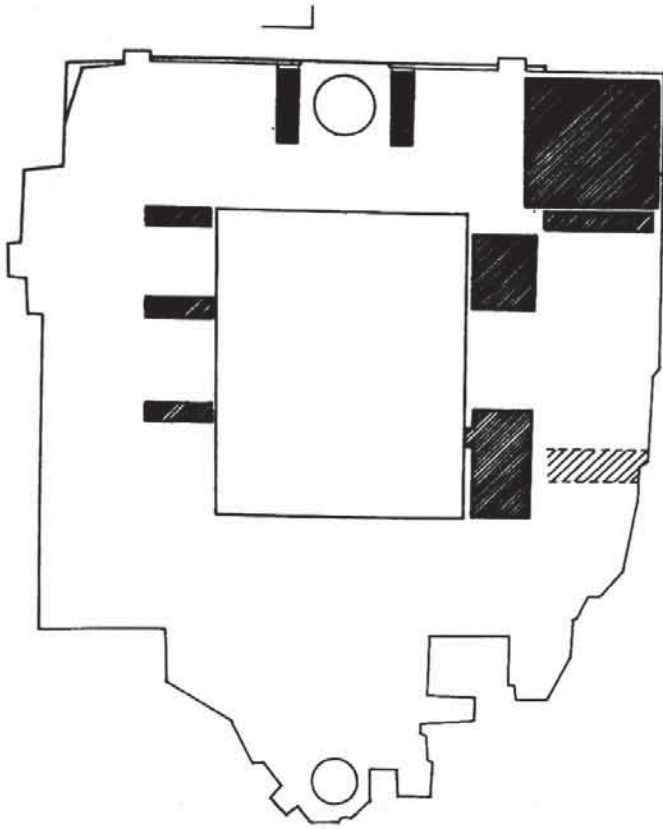

۸۸. ز: اقدامات و الحاقات دوره تیموری.

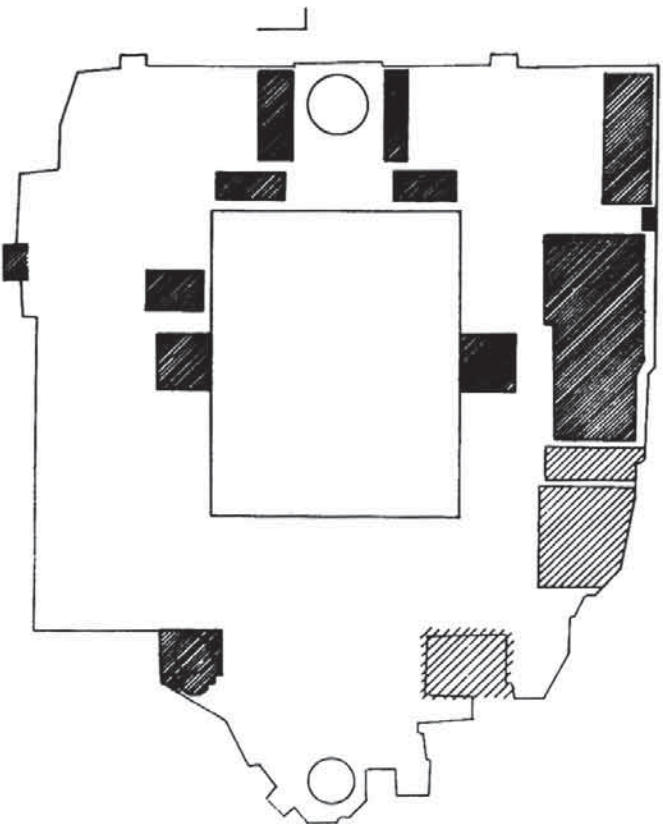

۸۸. ح: تغییرات و اقدامات دوره صفوی.

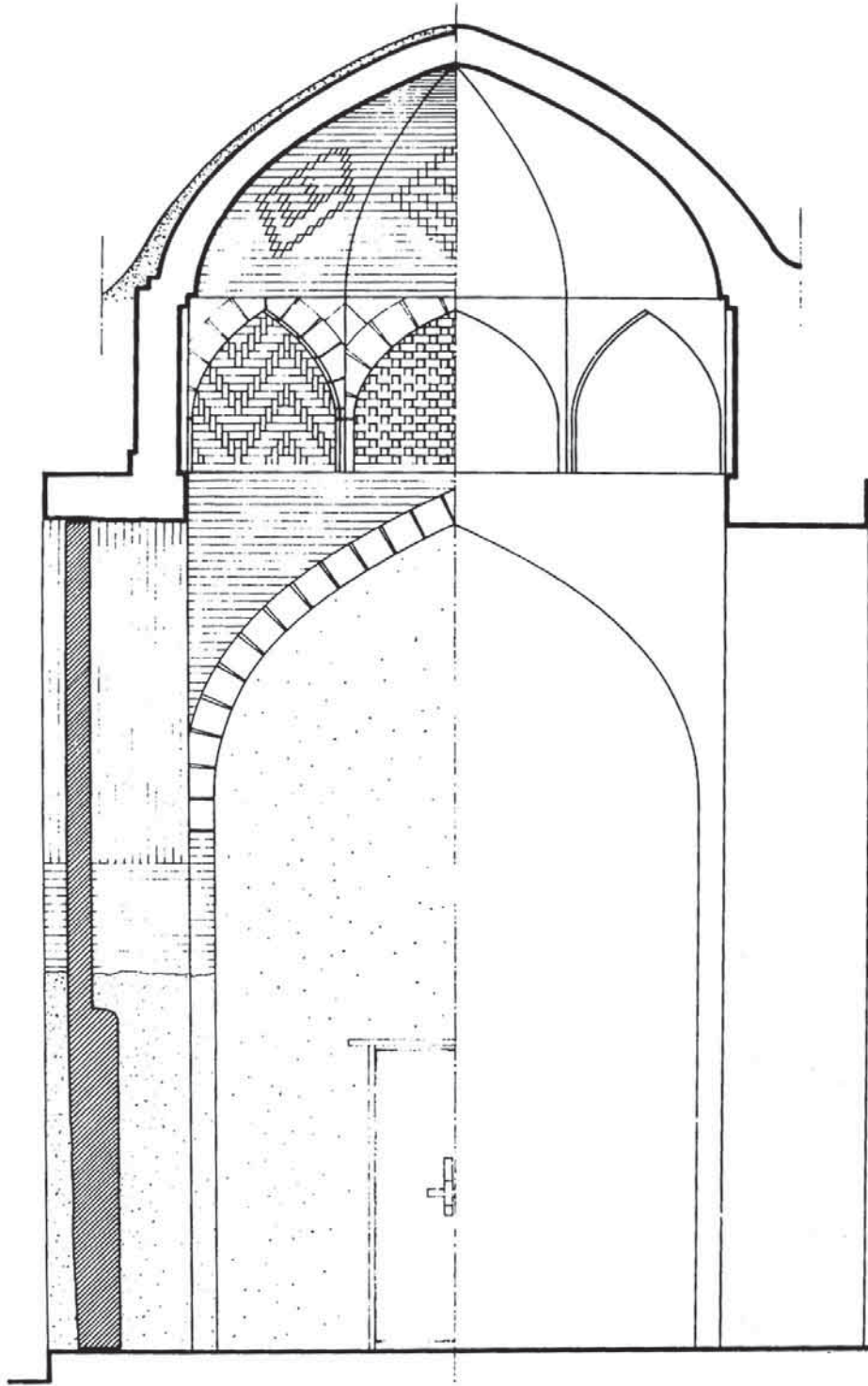

۸۹- اتاق شماره ۸۲: مقطع.

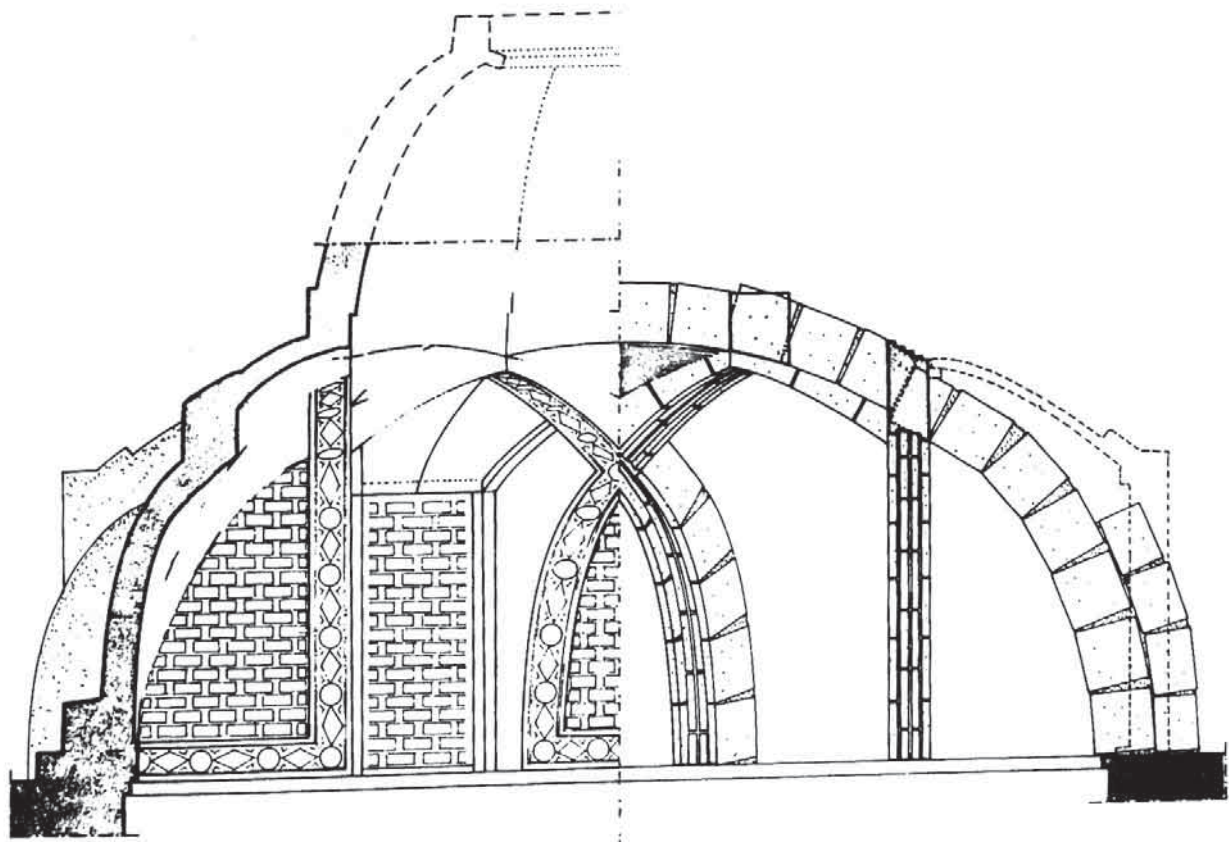
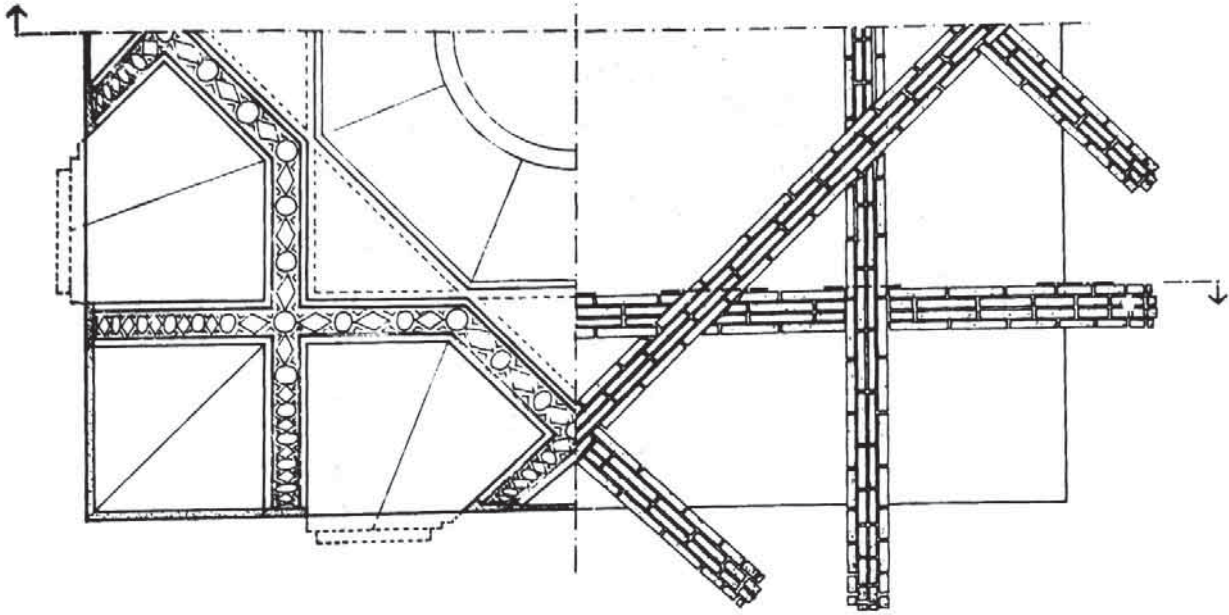

۹۰- سازمهای اتاق شماره ۶۰. پلان و مقطع قبل و بعد از بازسازی.

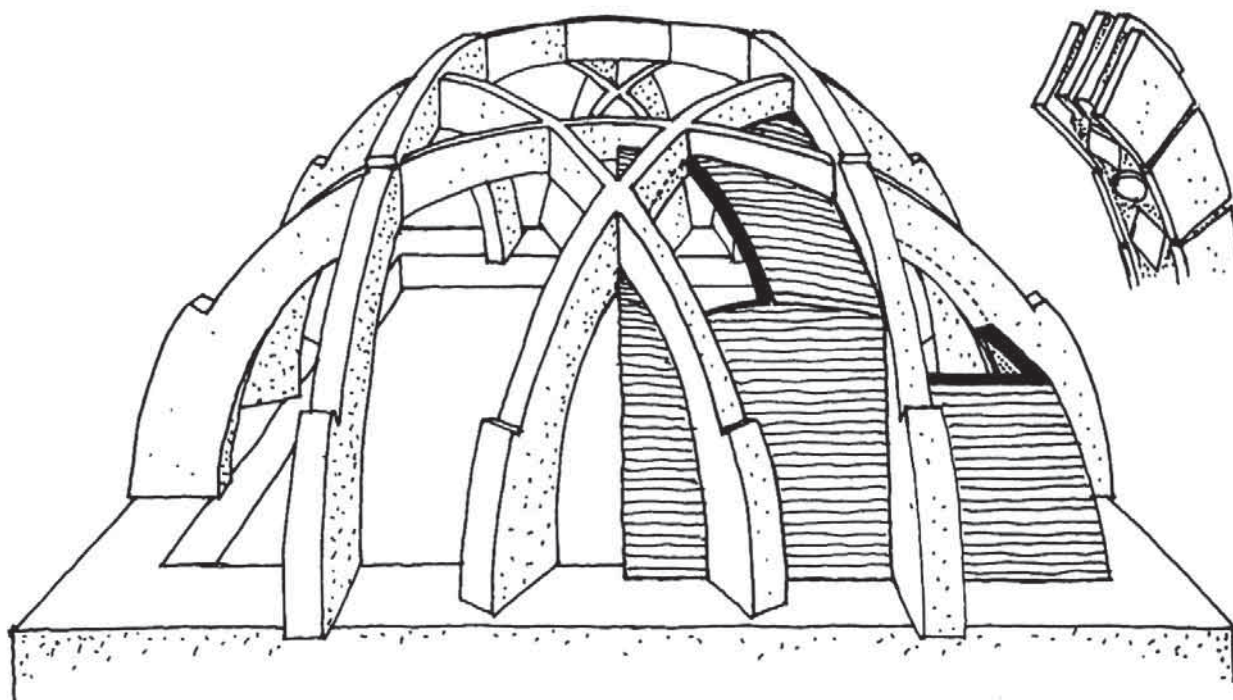

۹۱- سازمهای باربر و طاقبندهای دهانه شماره ۶۰ با جزئیات اجزائی.

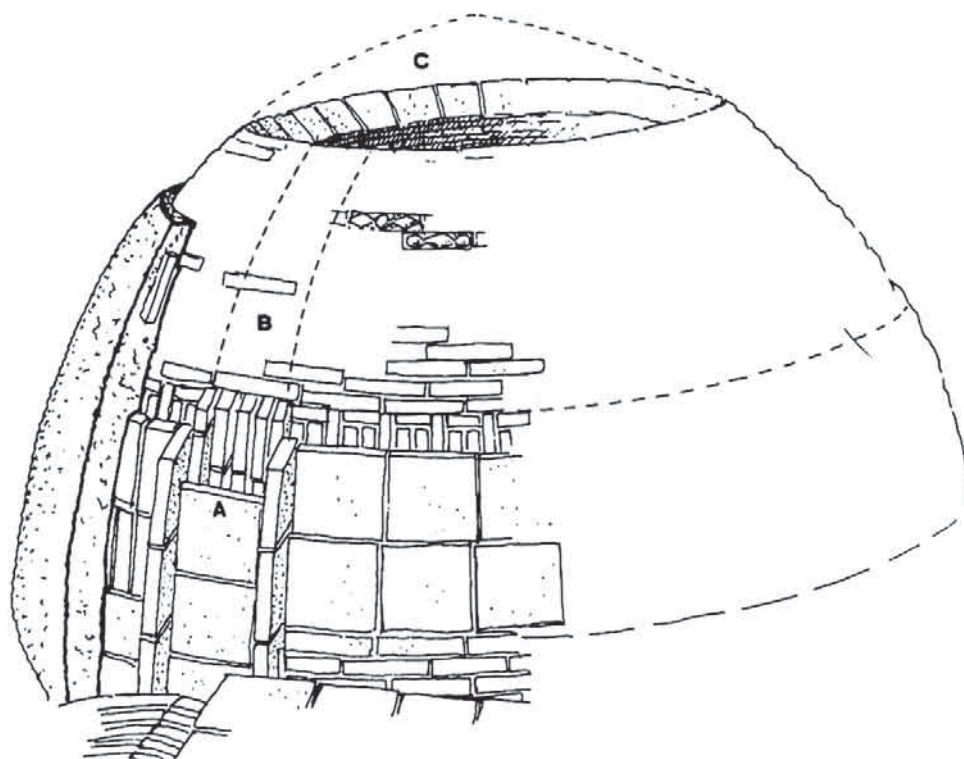

۹۲- دهانه شماره ۶۳: طرح سه‌بعدی از وضعیت فعلی و نحو پوشش خارجی بصورت تیغه.

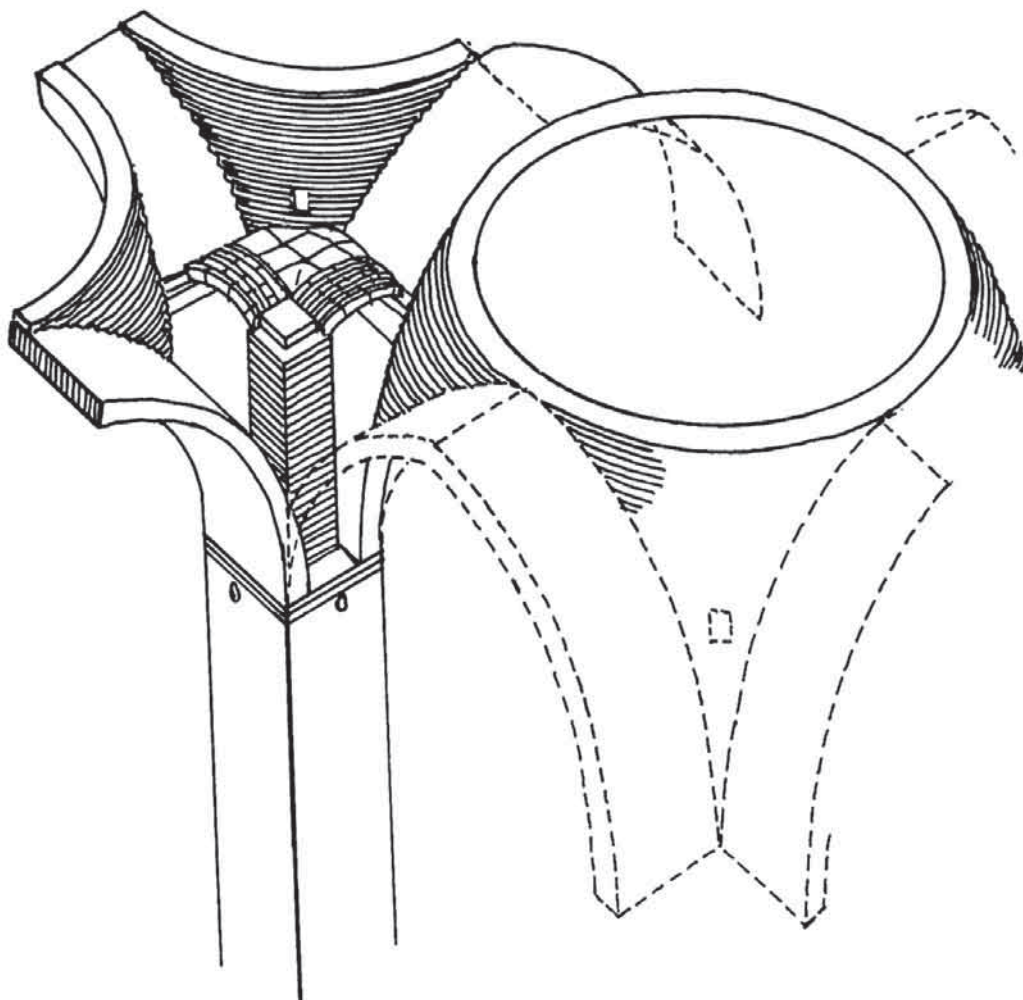

۹۳- نحوه پوشش فضاهای بین طاق و چشمهها.

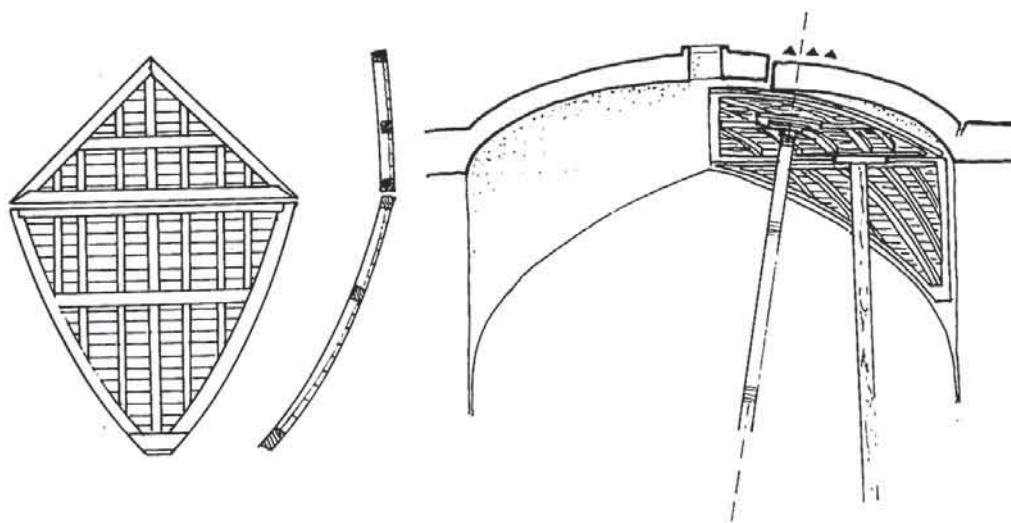

۹۴- الف. ب. قالبهای چوبی و نحوه تعمیرات طاقهای شکسته بصورت نصب قالب و حرکت دادن آن بوضع اولیه.

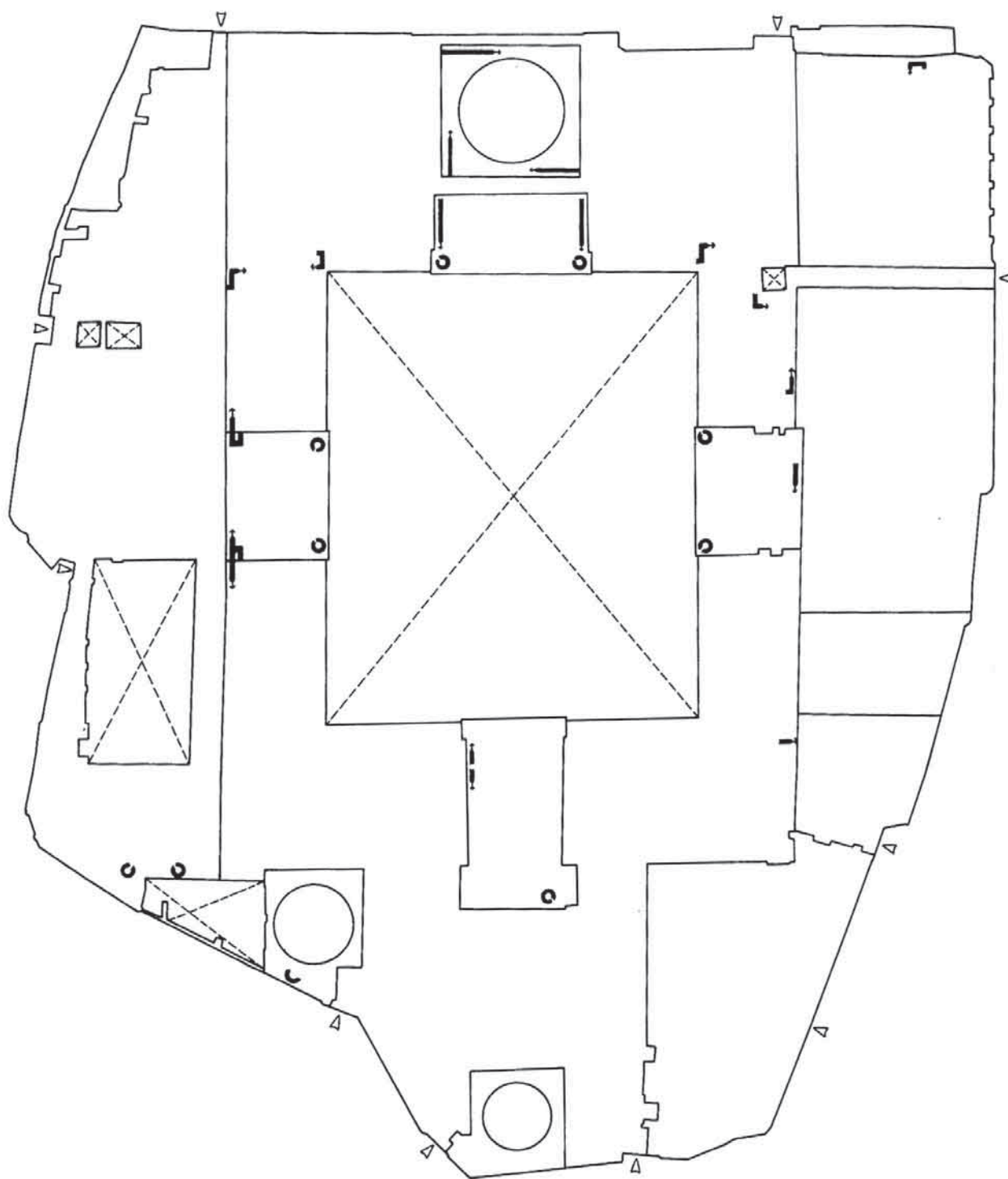

۹۵- نقشه موقعیت کلیه راه‌پله و ارتباطات عمودی.

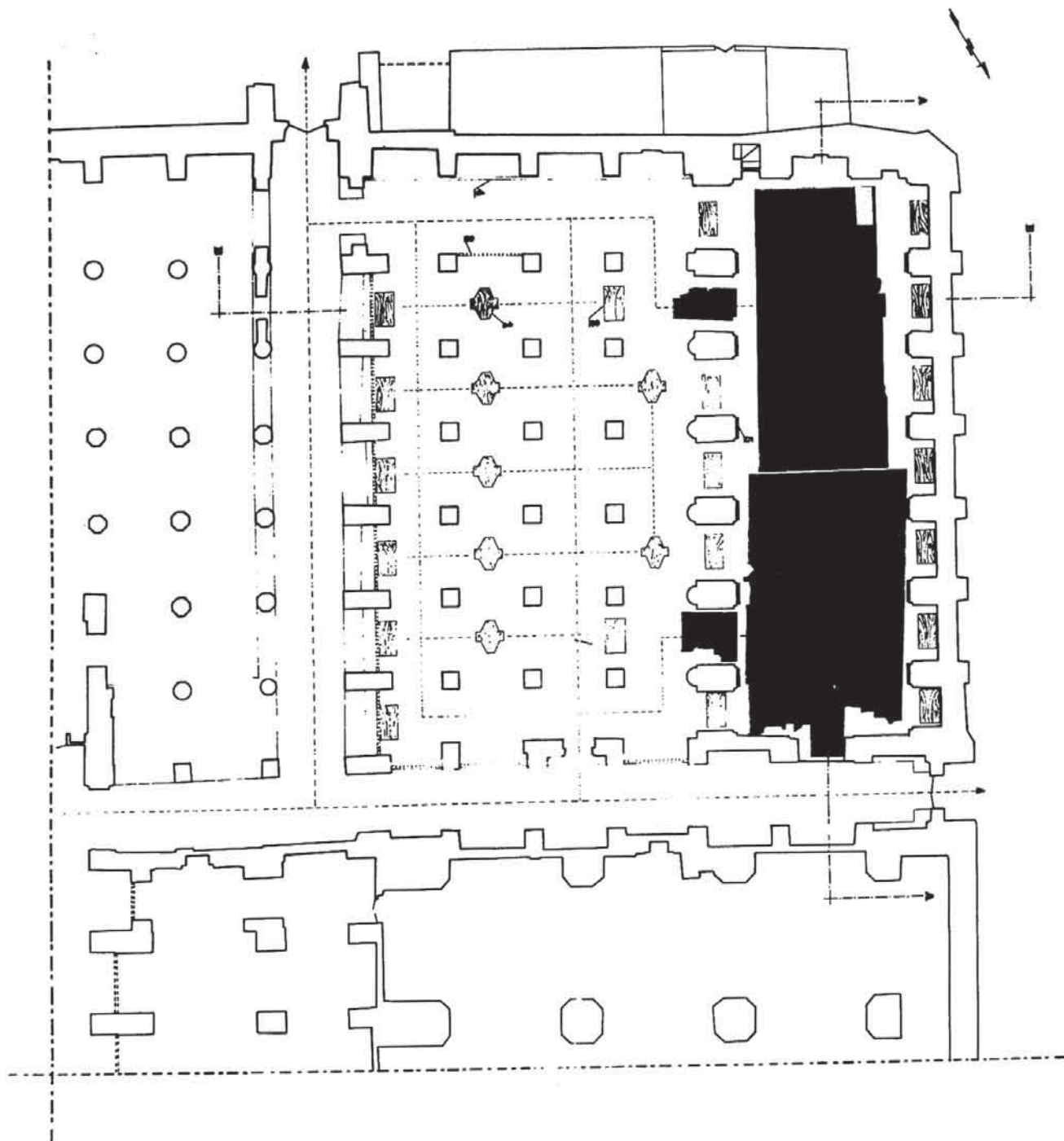

۹۶- موزه بeshنابادی مسجد: پلان عمومی.

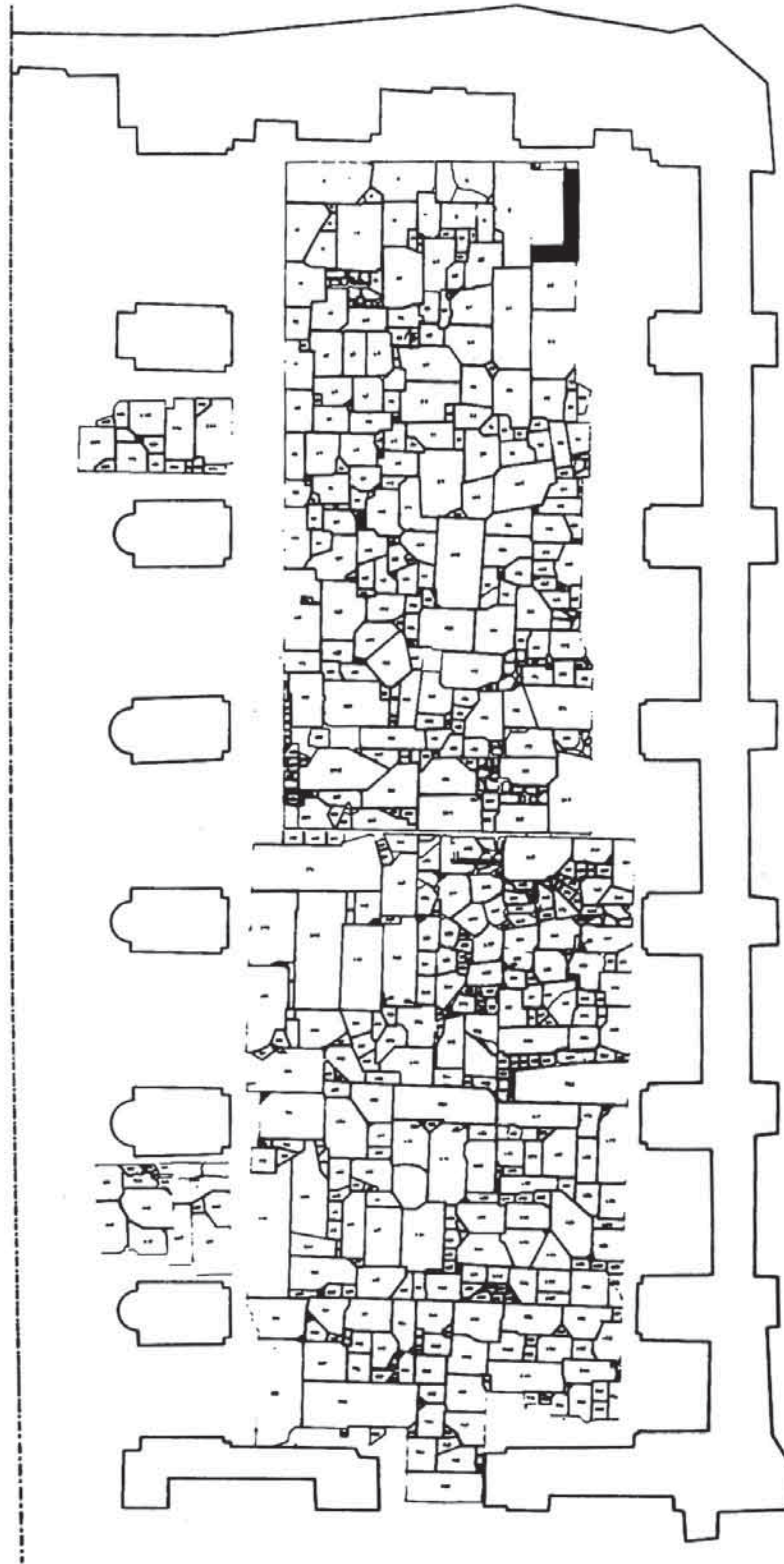

۹۷- شہستان صفوی. طرز قرار گرفتن قطعات سنگ مرمر کہ قبلا در محوطه گنبد نظام الملک فرش شده بود.

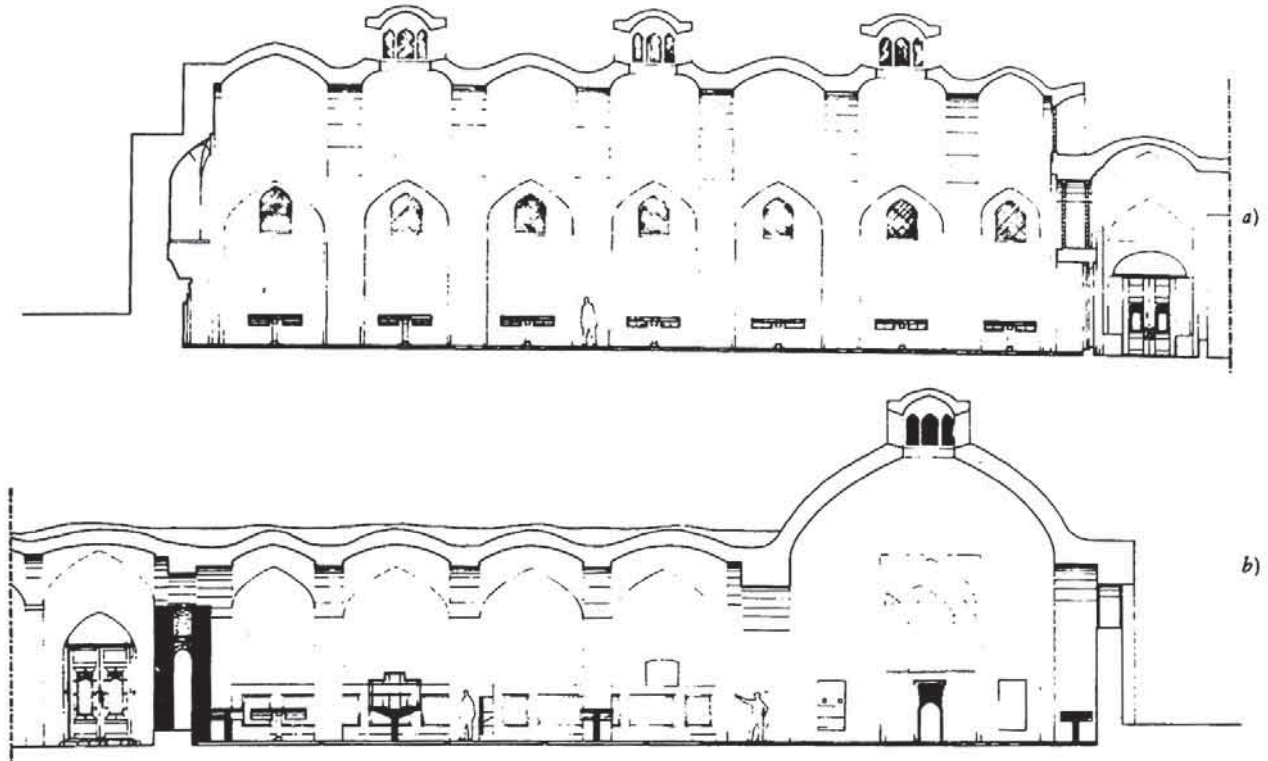

۹۸- الف. ب. شبستان صفوی. مقطع عمومی.

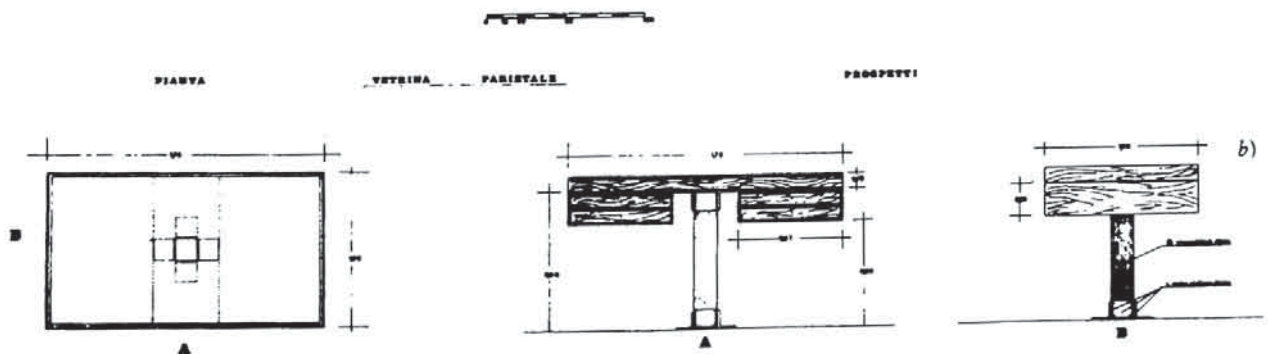
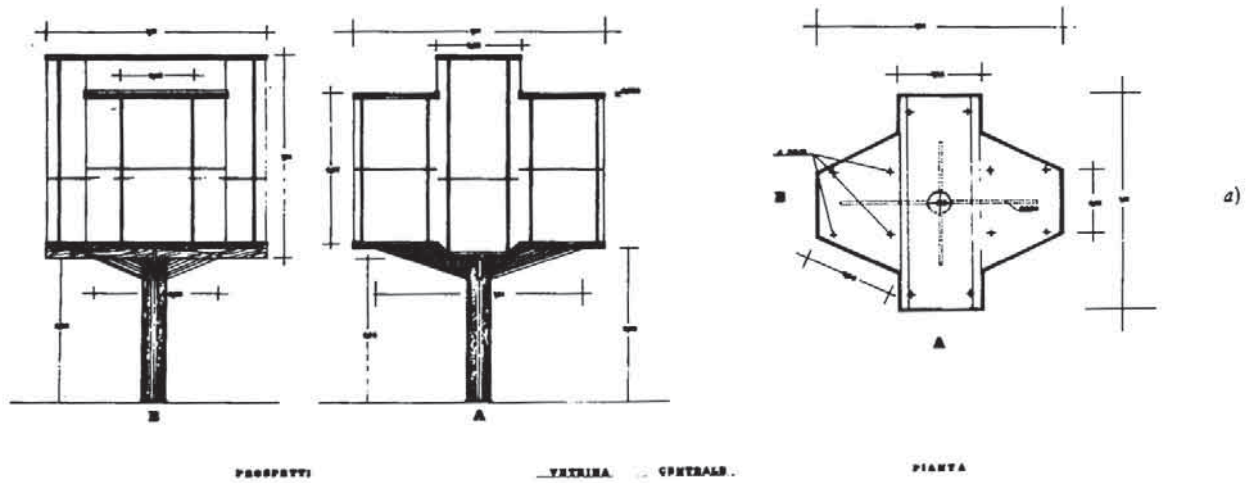

۹۹- الف. ب. انواع مختلف از ویرینه‌های پیشنهادی جهت موزه.

عکس ها

کتاب مسجد جامع اصفهان



باقی مانده دیوار خشتی اطراف مسجد:
۱. محوطه جنوب شرقی. ۲. محوطه شرقی. ۳ و ۴. قسمت خلفی ایوان غربی.

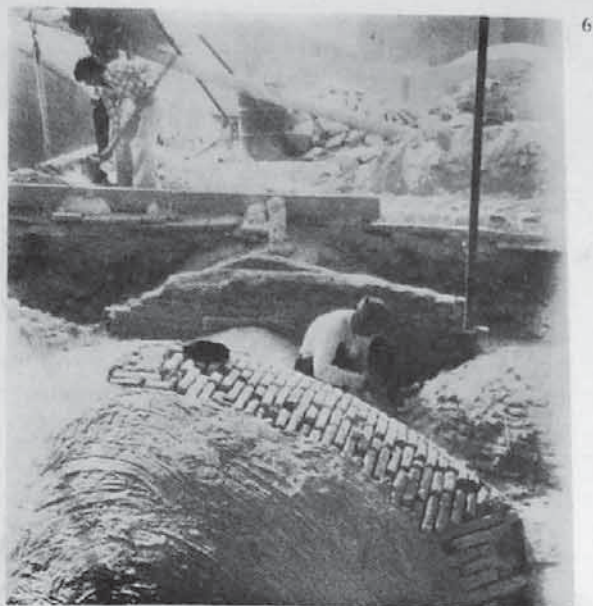

باقی مانده دیوار خشتی اطراف مسجد:
۵. محوطه غربی. ۶. محوطه شمالی. ۷ و ۸. دهانه‌های احداث شده داخل دیوار خشتی.

9



10



11



12



13



14



باقی مانده آثار مربوط به عملیات دوره آل بویه:
۹. بخش شرقی ایوان جنوبی. ۱۰ - ۱۴. بخش غربی ایوان جنوبی.

15

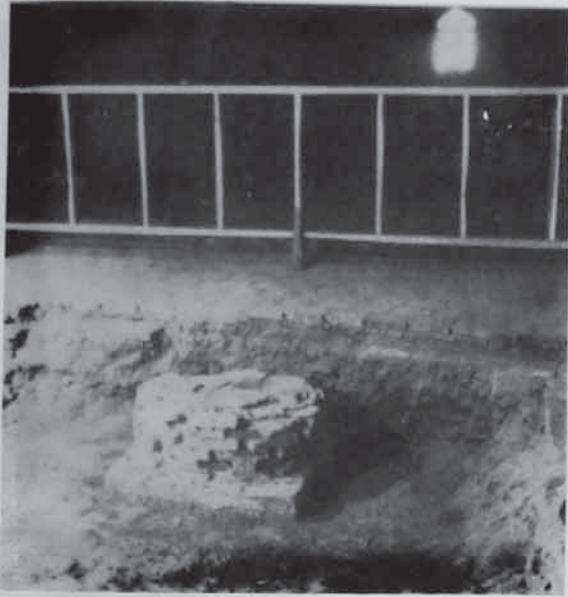

16



17



باقی مانده آثار مربوط به عملیات دوره آل بویه:
۱۵ - ۱۶. محوطه شبستان. ۱۷. در امتداد راهروی جنوب غربی.

18

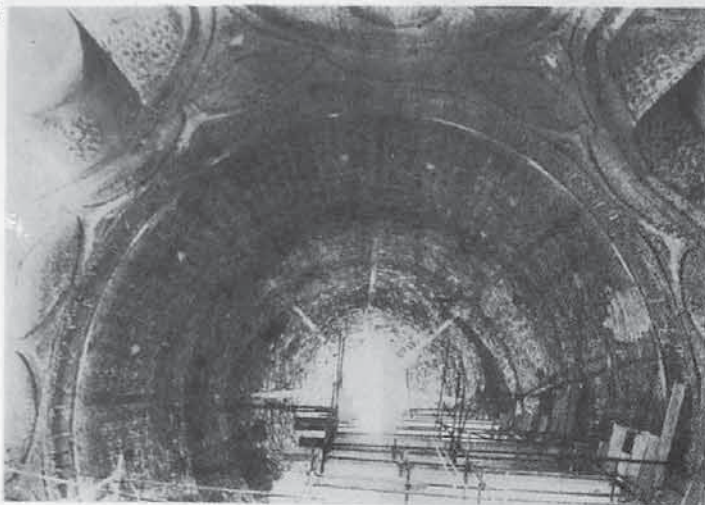

20



21



22



گنبد جنوبی:
۱۸. منظره داخلی: سمت چپ. دیوارسازی بر روی پنجره شمال شرقی. ۱۹. پنجره داخلی
دیواره گنبد (این عکس در سال ۱۹۳۵ توسط آقای اسمیت گرفته شده). ۲۰ - ۲۲.
جزئیات تزئینی و گچ‌بری‌های داخلی.

19

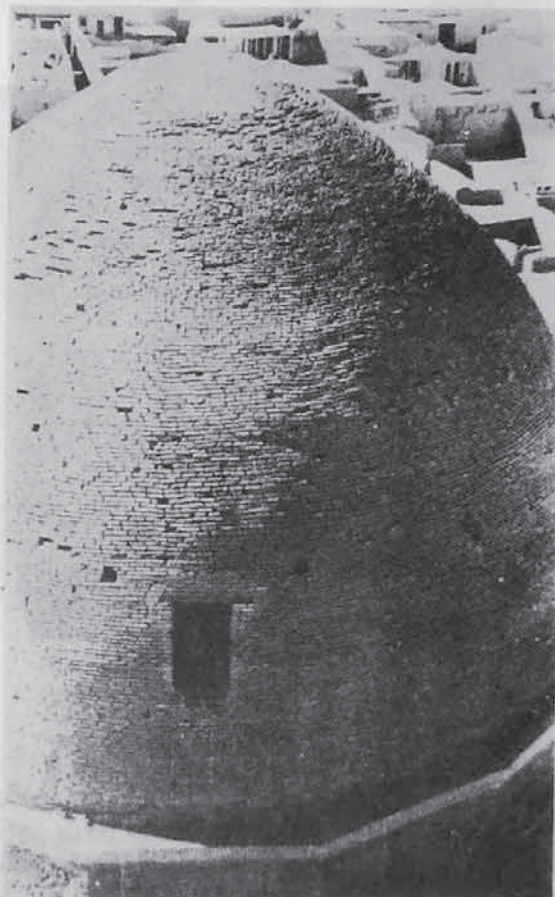

23

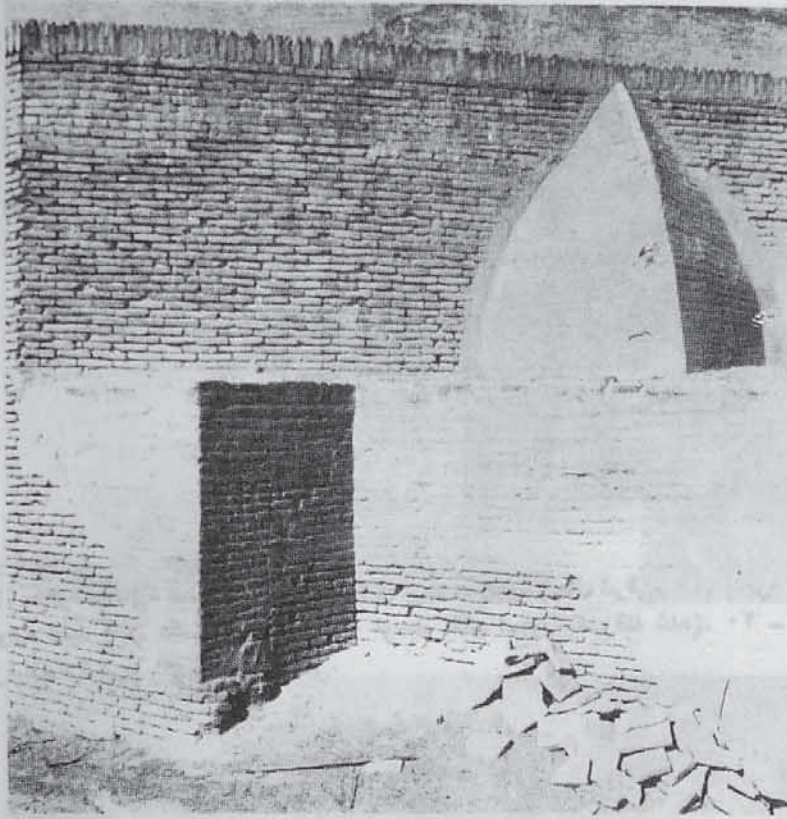

24



25



گنبد جنوبی:

۲۳. گوشه شمال شرقی قبل از اقدامات تعمیراتی.

۲۴. خروجی همان راه پله که باقی مانده کتیبه گچی بر روی نمای آن دیده می شود.

۲۵. یکی از طاق نماهای روی نما که بر آن شکستگی سازه ها مشاهده می شود.

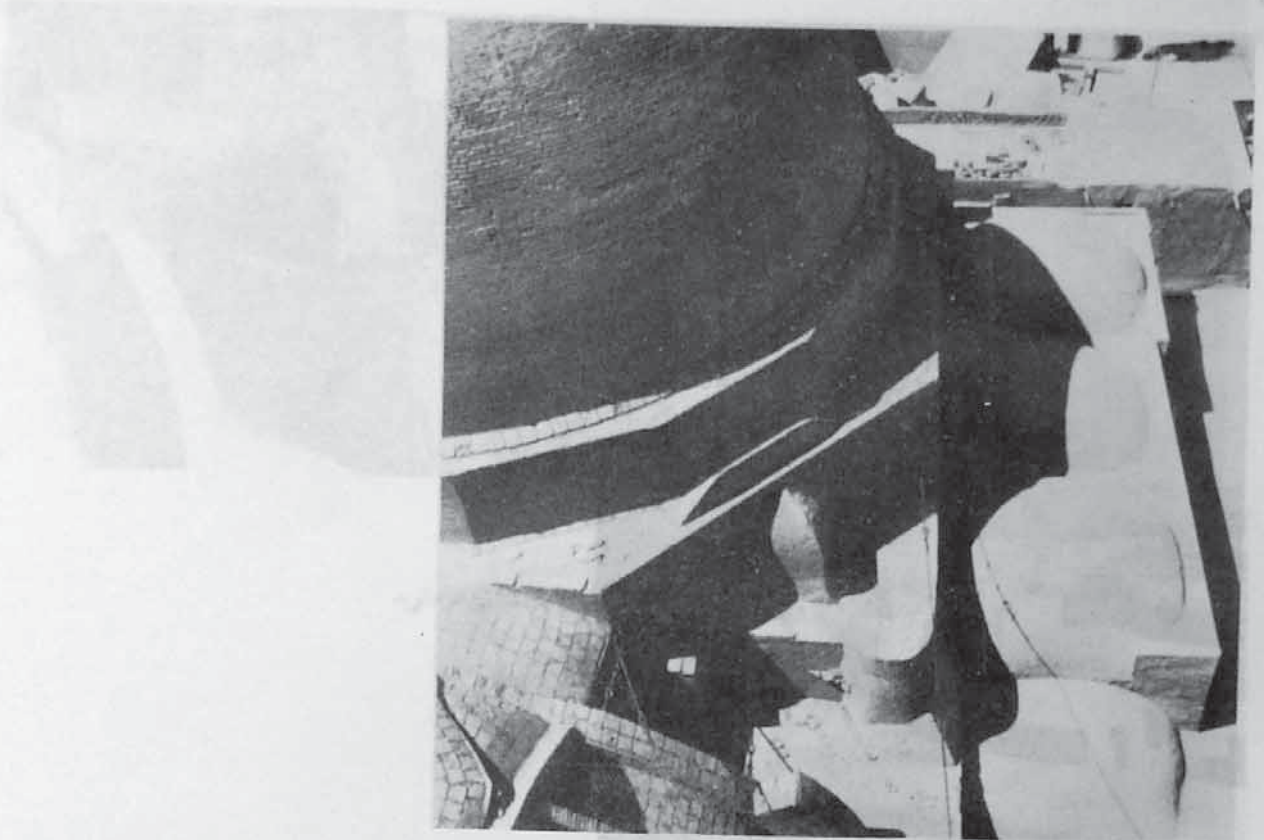

26

27



28



گنبد جنوبی:
۲۶. گوشه شمال غربی قبل از اقدامات ما. ۲۷. همان گوشه در حین انجام عملیات آزادسازی و تخلیه راه‌پله.
۲۸. ستون داخلی با دیواره چینی مکعب‌شکل اطراف پایه آن.

29

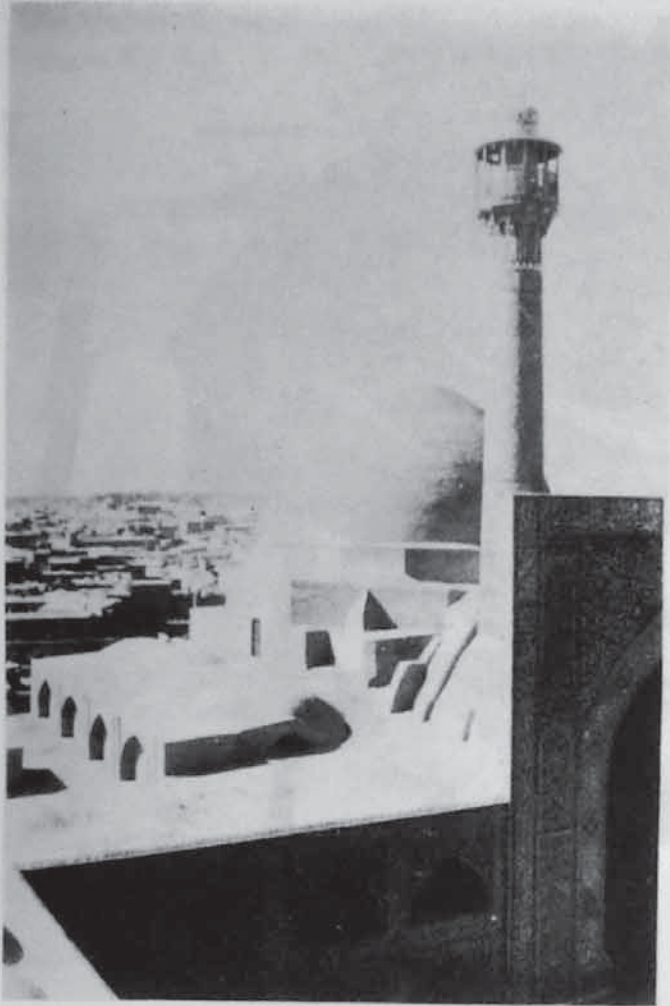

30

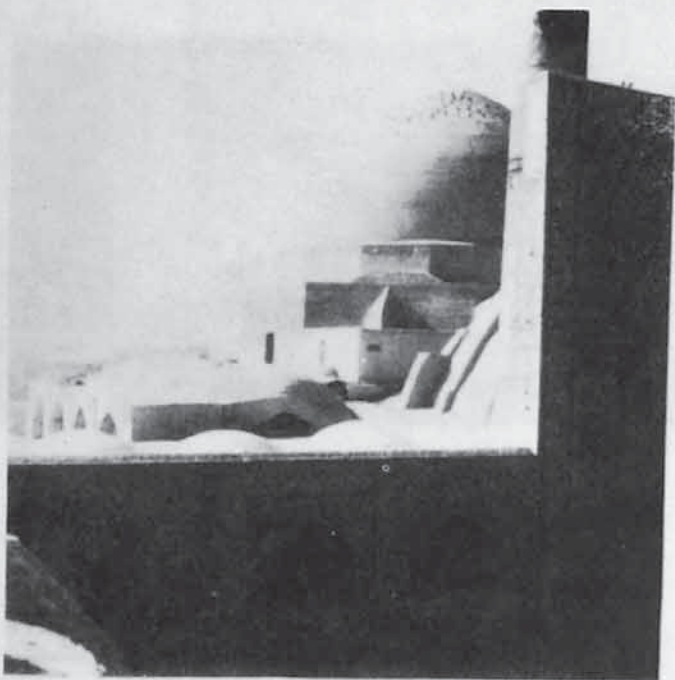

گنبد جنوبی:
۲۹ - ۳۰. گوشه شمال شرقی قبل و بعد از عملیات مرمتی.

31

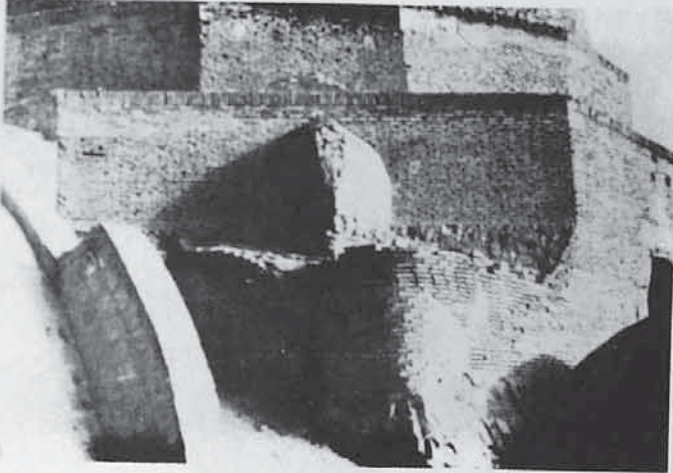

32

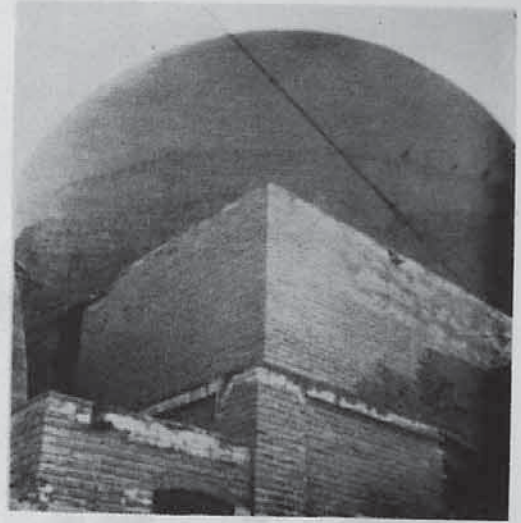

گنبد جنوبی:
۳۱ - ۳۲. گوشه شمال غربی قبل و بعد از عملیات مرمتی.

33

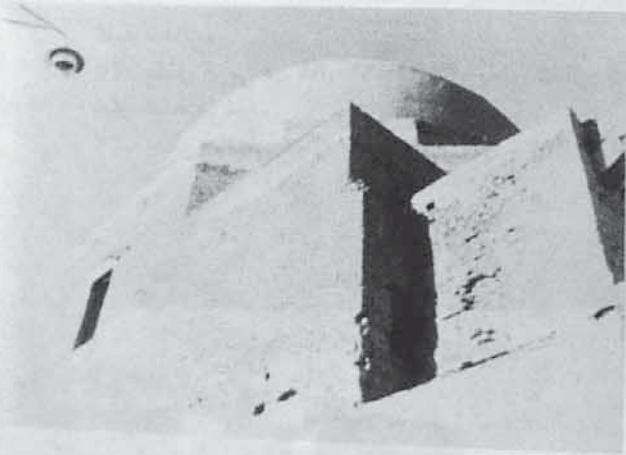

34

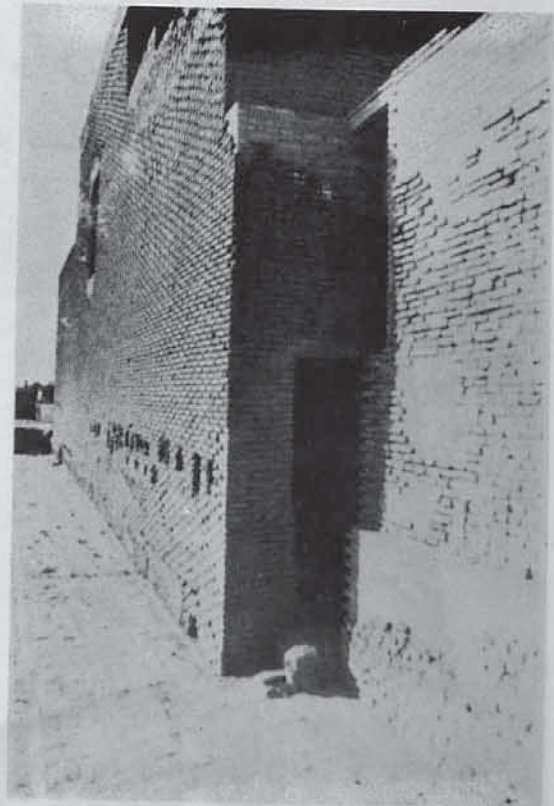

۳۳ - ۳۴. گوشه جنوب غربی قبل و بعد از عملیات مرمتی.



گنبد شمالی:

۳۵. بخش غربی در سال ۱۹۶۶. ۲۶. بخش شمالی که در آن باقی مانده فضای استوانه‌ای شکل دیده می‌شود.

۳۷. بخش خارجی گوشه جنوب شرقی در حال آزادسازی از قسمت‌های الحاقی.



38

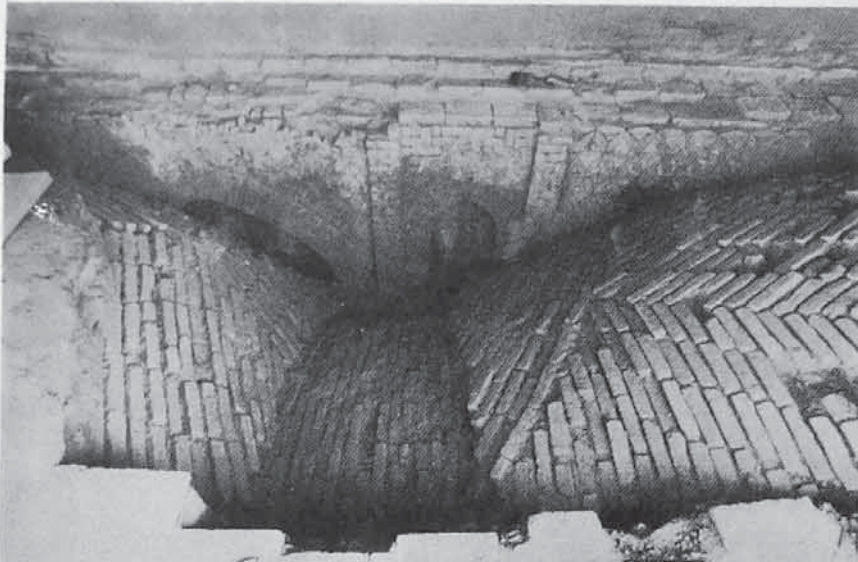

39

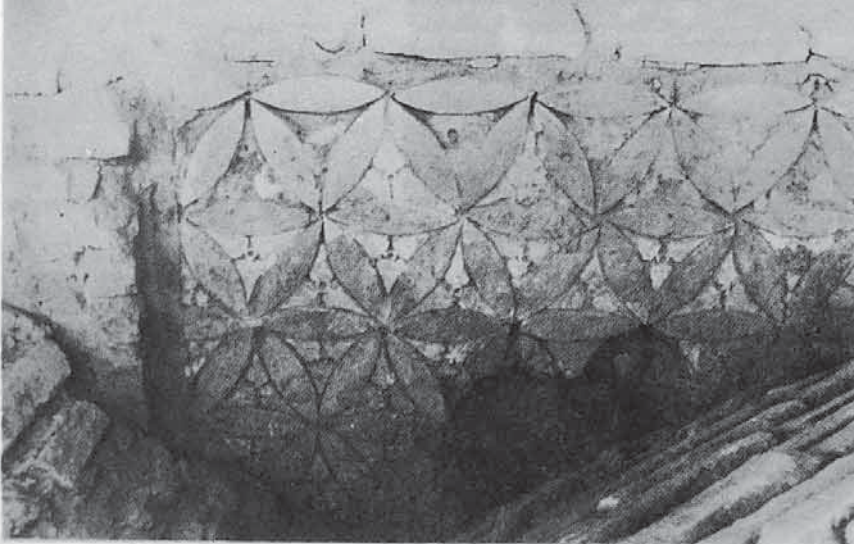

40



گنبد شمالی:
۳۸ - ۴۰. جزئیات نقوش آجری و تزئینات گچی که از روی نمای جنوبی بدست آمده است.
(عکسهای ۳۸ و ۳۹ توسط آقای امیرتو شراتو گرفته شده).

41



42



43

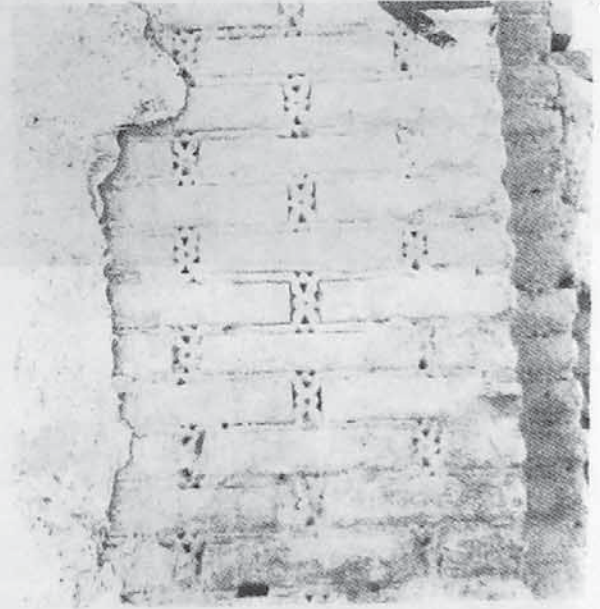

گنبد شمالی:

۴۱. عملیات پوشش فضای بین طاق و چشمه‌های العاقی و نمای جنوبی گنبد.
محوطه پشت گنبد جنوبی. ۴۲ - ۴۳. آثار باقی‌مانده از یک بنای تاریخی پشت گنبد.

44



45

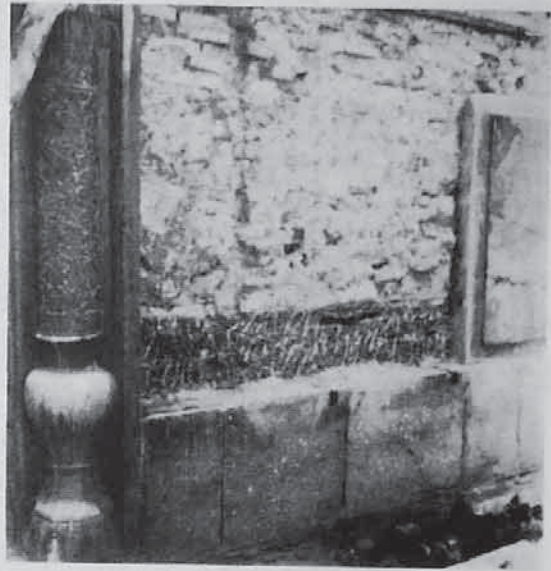

46

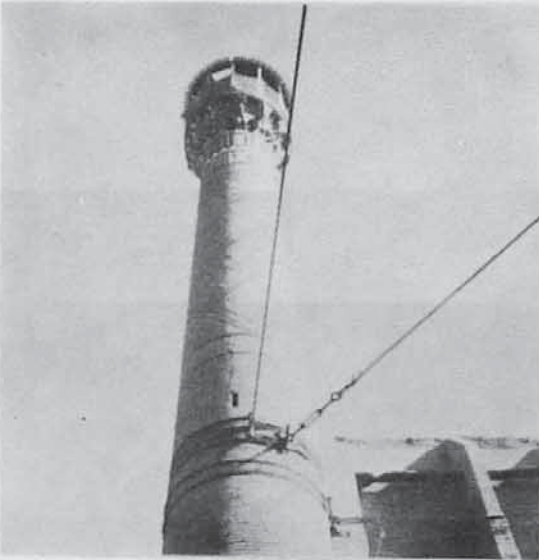

47



48



ایوان جنوبی:
۴۴. شکاف خوردن سازه‌ها در بخش غربی.
۴۵. آثار کاربرد ملات سیمان در پایه آجری
غربی. ۴۶. موقعیت غلط نصب بکسل‌های
کششی در مناره غربی. ۴۷. یکی از راه‌پله‌های
خدماتی ایوان. ۴۸. آثار کاربرد چوب در
پوشش اولیه ایوان چوبی.

49

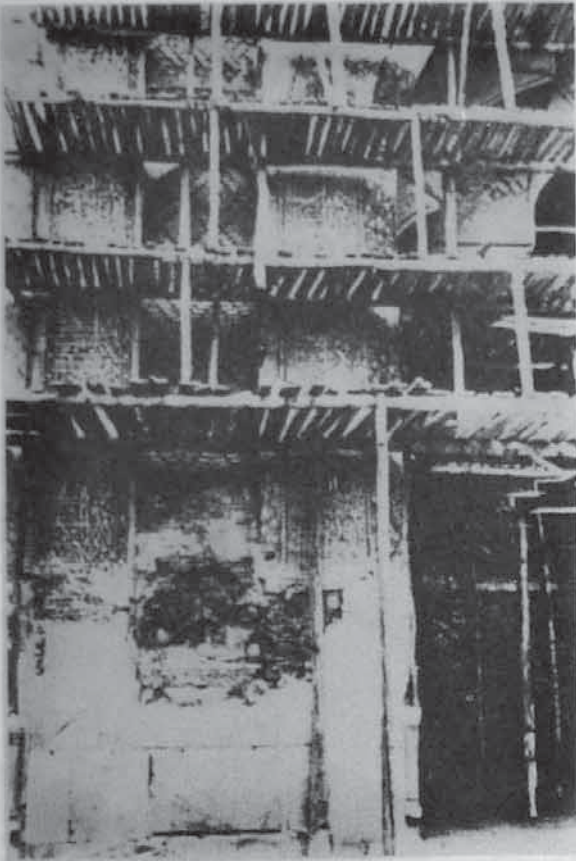

50

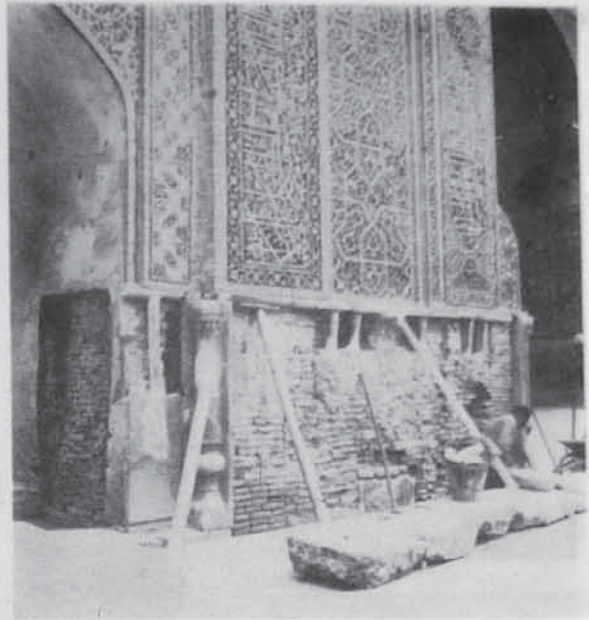

51



52

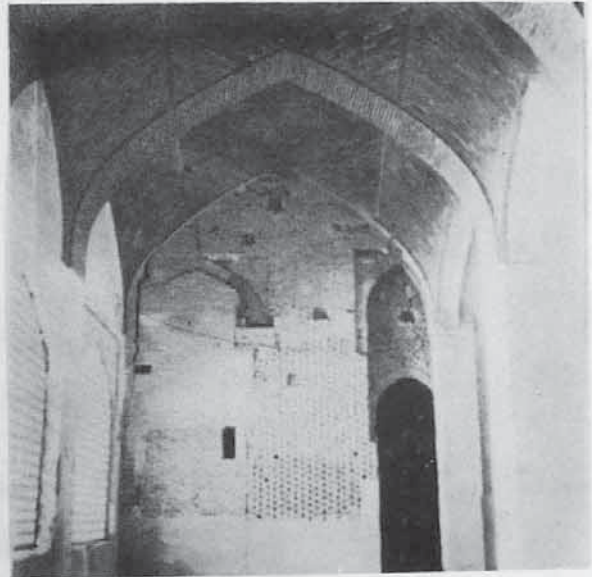

ایوان جنوبی:
۴۹ و ۵۰. نمای ایوان جنوبی در خلال سال ۱۹۳۸ (عکس از ا. گمدان) و سال ۱۹۷۴
عملیات مرمت.
۵۱-۵۲. جبهه شرقی و غربی ایوان جنوبی در حین عملیات مرمتی.

44



45

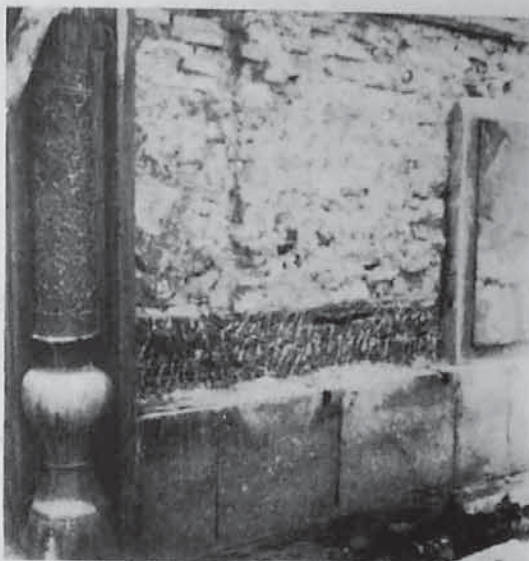

46



47



48



ایوان جنوبی:
۴۴. شکاف خوردن سازه‌ها در بخش غربی.
۴۵. آثار کاربرد ملات سیمان در پایه آجری
غربی. ۴۶. موقعیت غلط نصب بکسل‌های
کششی در مناره غربی. ۴۷. یکی از راه‌پله‌های
خدماتی ایوان. ۴۸. آثار کاربرد چوب در
پوشش اولیه ایوان چوبی.

49

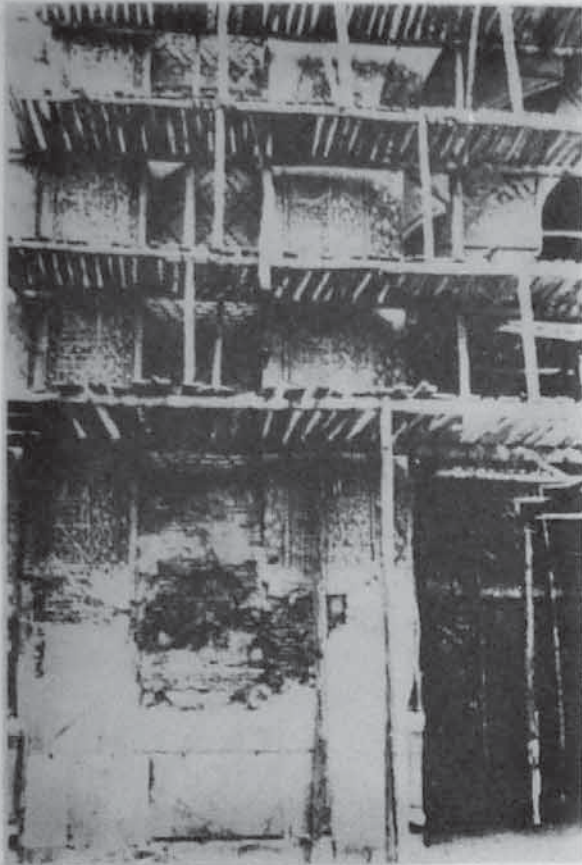

50

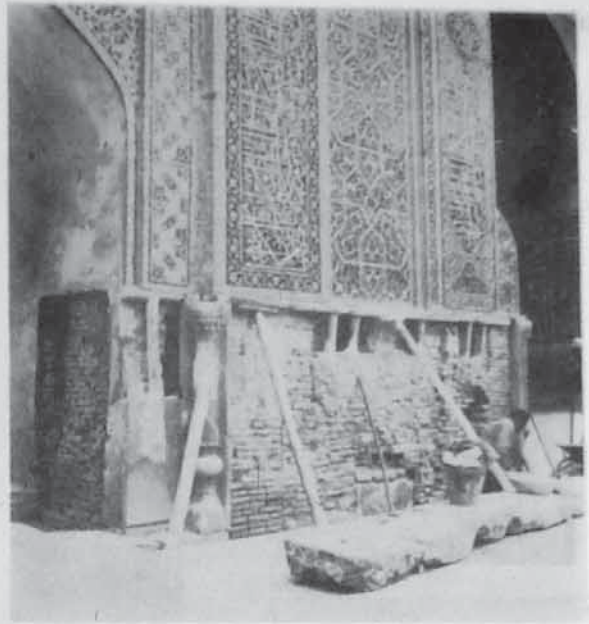

51



52



ایوان جنوبی:
۴۹ و ۵۰. نمای ایوان جنوبی در خلال سال ۱۹۳۸ (عکس از ا. گمدان) و سال ۱۹۷۴
عملیات مرمت.
۵۱-۵۲. جنبه شرقی و غربی ایوان جنوبی در حین عملیات مرمتی.

53

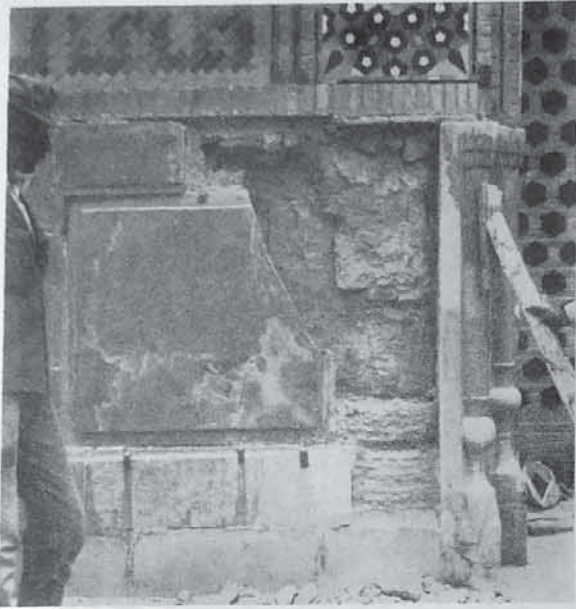

54



55



56



ایوان غربی:

۵۳-۵۴. بررسی وضعیت پایه‌های آجری ایوان. ۵۵. نمای آجری دوره سلجوقی که بر روی آن بقایای تزئینات گچ‌بری یکی از طاق‌ها دیده می‌شود.

57

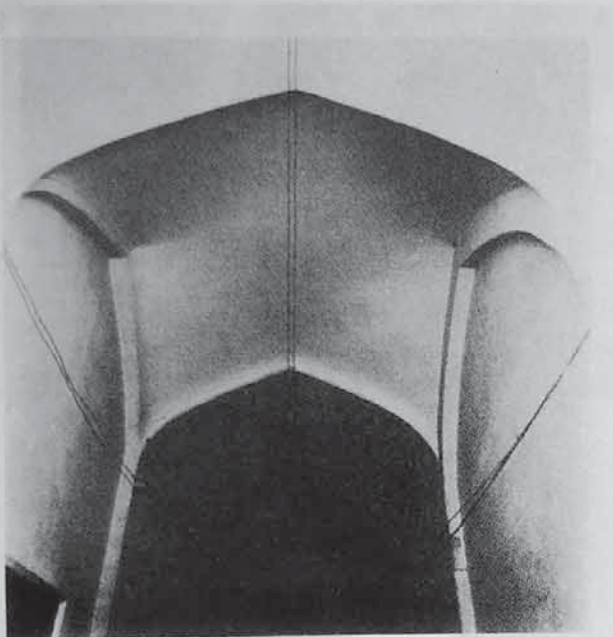

58

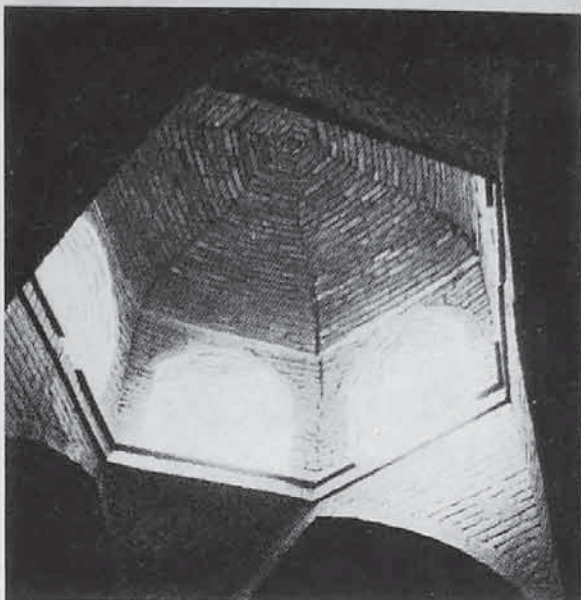

59



60



ایوان غربی:

۵۷. طاق و چشمه‌های پوشش فوقانی راهروی جنوبی ایوان. ۵۸. گنبد هشت‌ترکی فوقانی همان راهرو.

۵۹. دیوار دوره سلجوقی با پوشش لایه گچی مربوط به جبهه شمالی ایوان غربی.

۶۰. یکی از ستون‌های مدور کشیده در جبهه شمالی.

61

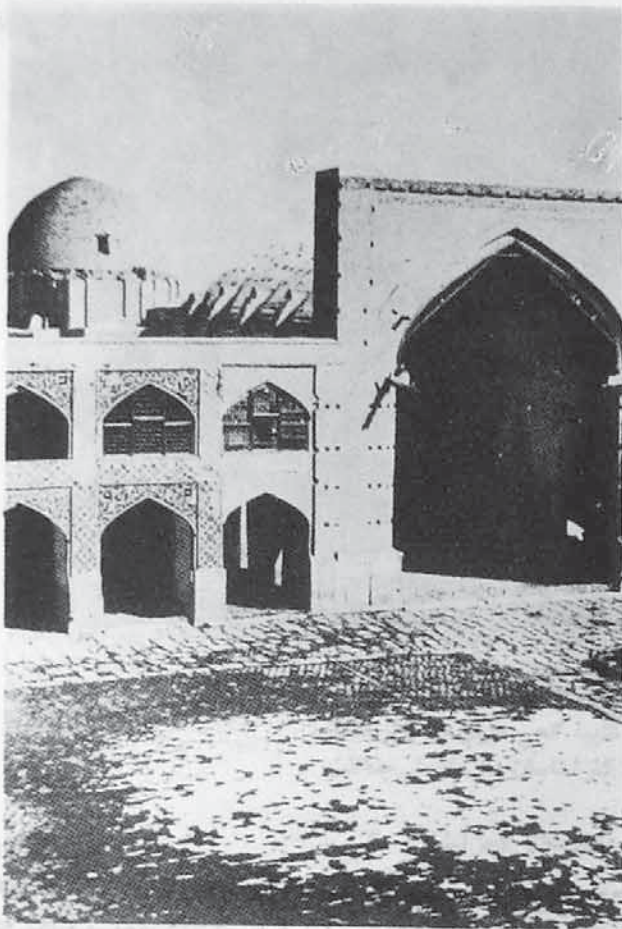

62



63

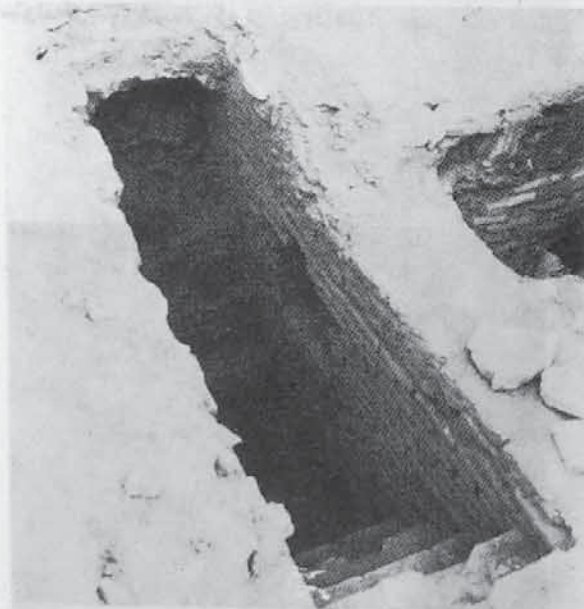

64

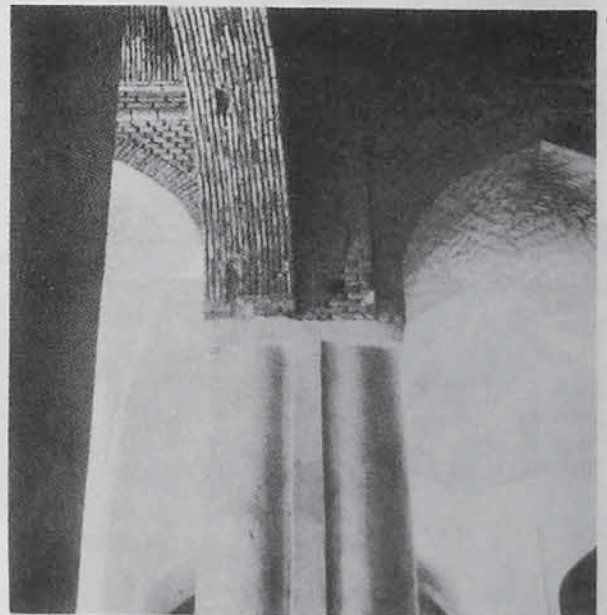

ایوان شمالی:

۶۱. کارهای ناتمام نماسازی در سال ۱۹۳۶ (عکس از م. ب. اسمیت).
۶۲. یکی از پایه‌های آجری بعد از تعمیرات سال‌های ۳۸ - ۱۹۳۶. ۶۳ - ۶۴. راه‌پله دوشاخه‌ای که در حین پیگردیهای ما بر روی پشت‌بام کشف شده است. سمت راست مسدود شدن دهانه این راه‌پله بوسیله آجرچینی دیده می‌شود (نمای داخلی و خارجی).

65



66



ایوان شمالی:
۶۵. قطعاتی از تزئینات گچی قدیمی در گوشه شمال غربی. ۶۶ - ۶۷.
دو دهانه مسدود شده در طرفین قسمت شاه‌نشین. ۶۸. ستون مدور و
استوانه‌ای شکل قدیمی که در درون دیوار مخفی شده است.

68

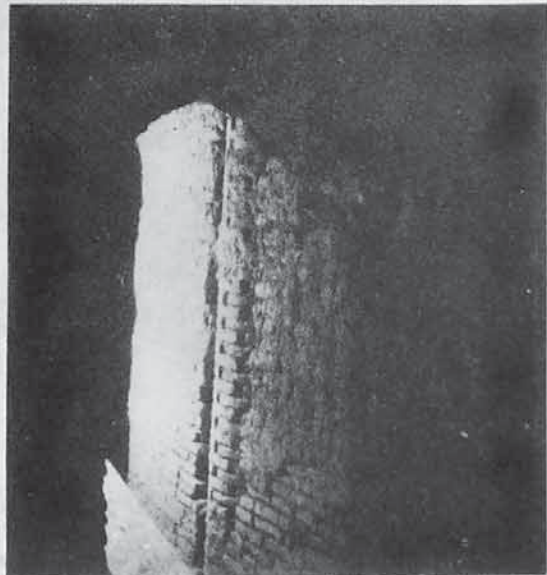

67



69

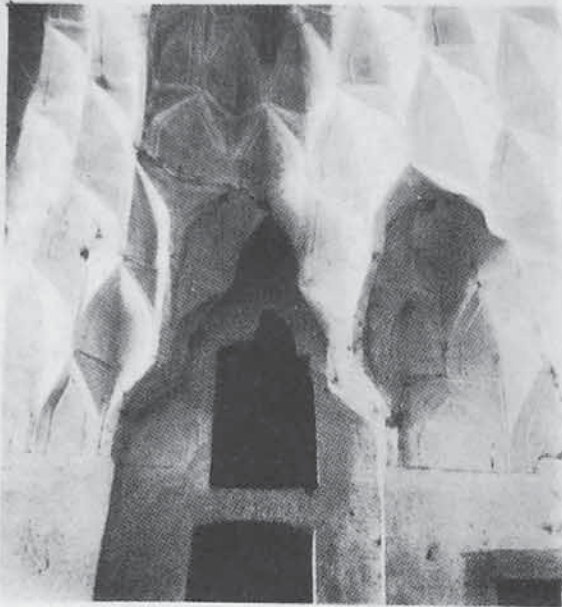

70

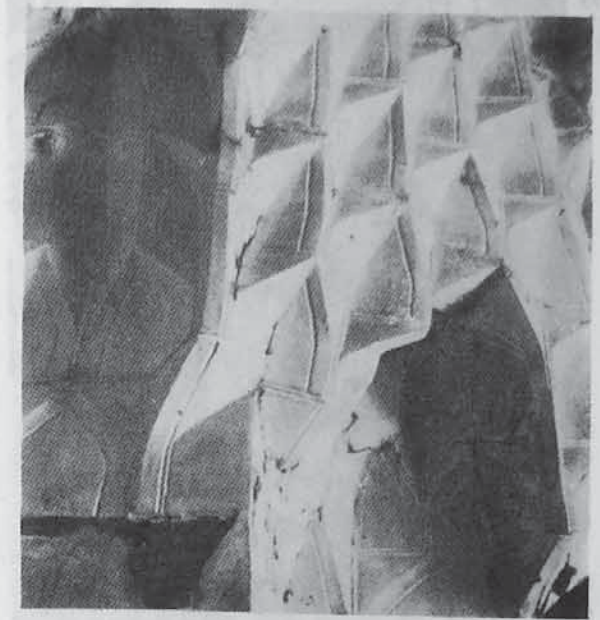

ایوان شمالی:

۶۹ - ۷۰. جزئیات مقرنس‌کاری‌های طبقه فوقانی. ۷۱. کتیبه گچی مزین در زیر طاق اصلی که در تحقیقات سال ۱۹۸۱ ظاهر شده است. (توسط کارشناسان سازمان ملی حفاظت آثار باستانی اصفهان. مترجم).

۷۲. کتیبه گچی در حاشیه زیر طاق ایوان شمالی مسجد جامع نطنز (جزئیات و عکس-برداری توسط ا. گذار)

71



72





ایوان شرقی
ساخته در دوره سلجوقی (عکس در بالا و راست)

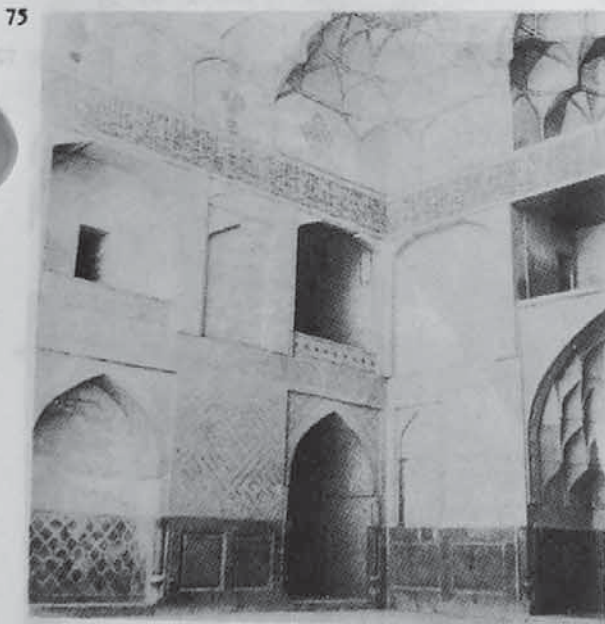

ایوان شرقی:

- ۷۳. وضعیت مقرنس‌های ایوان شرقی در سال ۱۹۳۴ (عکس توسط م. ب. اسمیت).
- ۷۴. کتیبه دیوار انتهای ایوان و آجرهای دوره سلجوقی که بالا به گچ پوشیده شده است.
- ۷۵. دهانه داخل دیوار شمالی ایوان که فعلا مسدود شده است.
- ۷۶. پوشش یکی از راهروهای کوچک جانبی که بصورت خفته و راسته ساخته شده است.

77



78



79

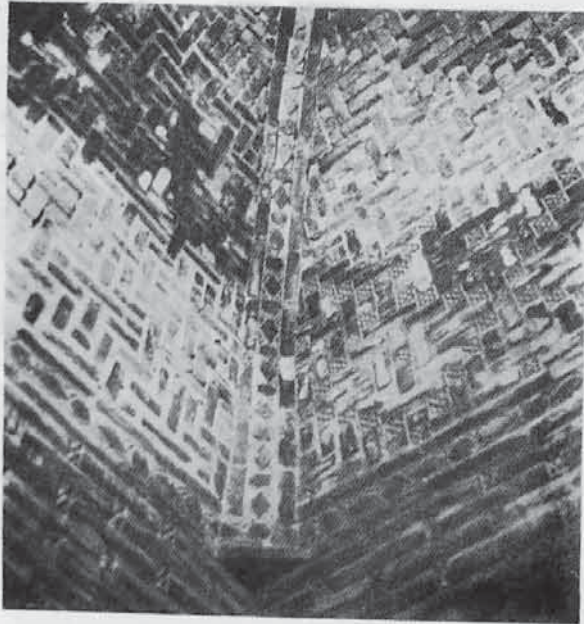

80



ایوان شرقی:

۷۷ - ۷۸. راهروی فوقانی که فعلا تیغه آجری آن برداشته شده است. دهلیز دوم دارای

طاق‌نمای گچی است که مربوط به اواخر دوره صفوی است.

۷۹. تزئینات پایه مقرنس‌سازی. ۸۰. سازه‌های باربر همان مقرنس‌ها.

81



82

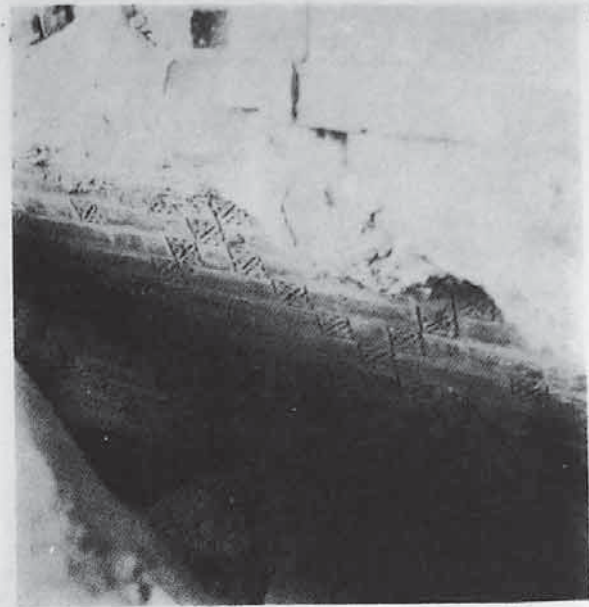

83



84



ایوان شرقی:

۸۱ - ۸۴. باقی مانده ردیف دوم مقرنس کاری های اصلی دوره سلجوقی.

85



86



87



88



ایوان شرقی:

۸۵ - ۸۷. ساختمان‌ها و تزئینات دیواری طبقه فوقانی که در مراحل مختلف اجراء شده است.

۸۶. تیغه‌بندی تزئینی که در زیر گنبد طاق حاشیه فوقانی العاق شده است.

۸۸. باقی‌مانده دهانه مسدود شده در بین جرزهای داخل ایوان.

نمای ایوان

نمای ایوان

نمای ایوان

نمای ایوان

نمای ایوان

89



90

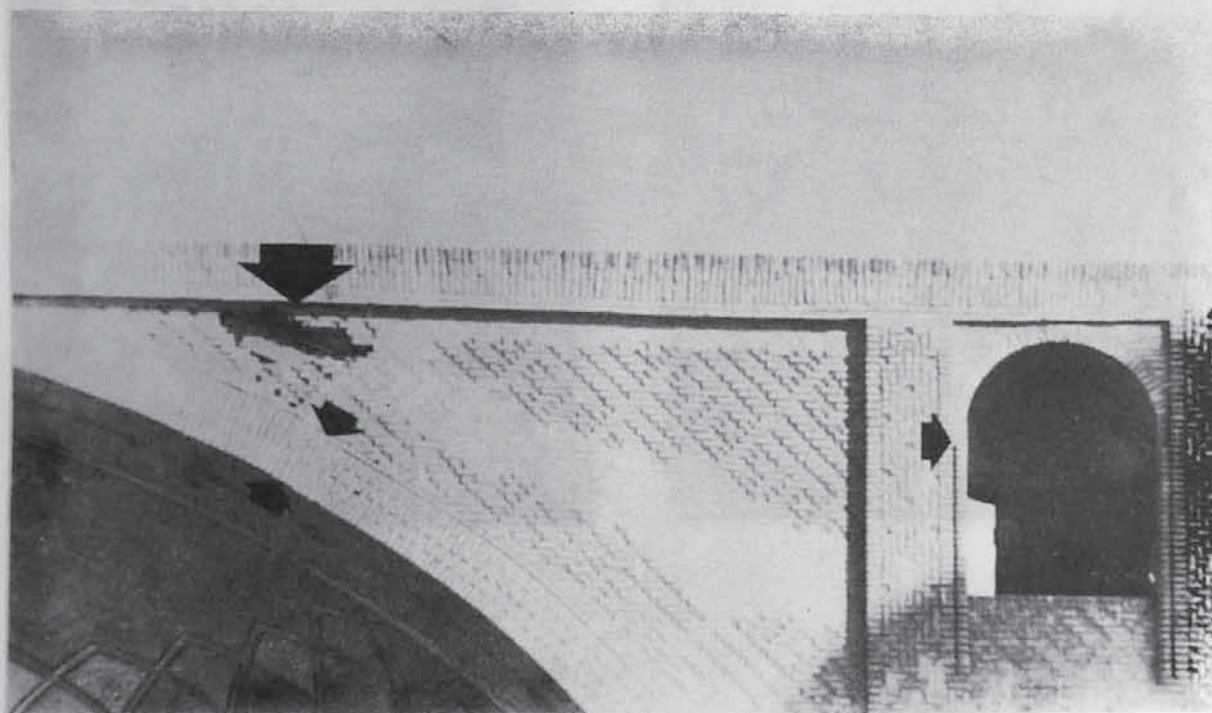

ایوان شرقی:

۸۹. نمای ایوان شرقی قبل از عملیات آقای گدار (حدود سال ۱۹۳۴ - عکس از م.ب. اسمیت).

۹۰. وضعیت فعلی: پیکان‌های سیاه روی عکس نقاطی را نشان می‌دهد که بداندخواه تخریب و تعویض شده است.

91

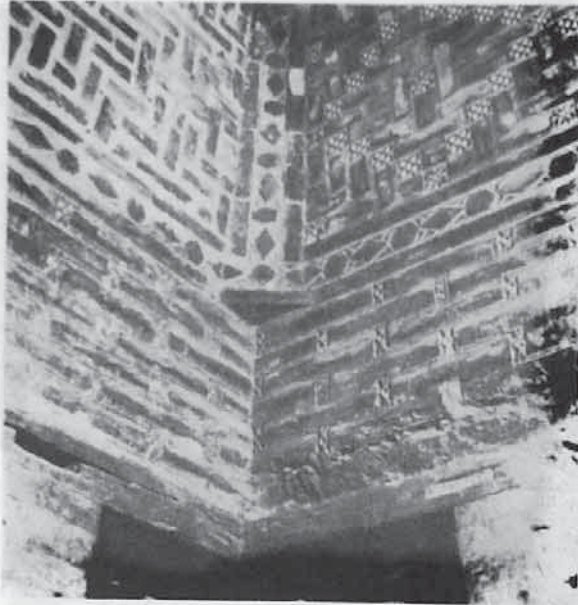

92



93



94



ایوان شرقی:

۹۱ - ۹۲. تزئینات آجری بر روی دیوار داخلی یکی از گوشه‌سازی‌های پنهان‌شده.

۹۳. آجرهای قدیمی و گچ‌بری در بندهای آجری که در دوره صفوی با یک لایه گچ پوشیده شده است.

۹۴. دیوار آجری هو مانند برای نگهداری دیواره گوشه‌سازی.

95

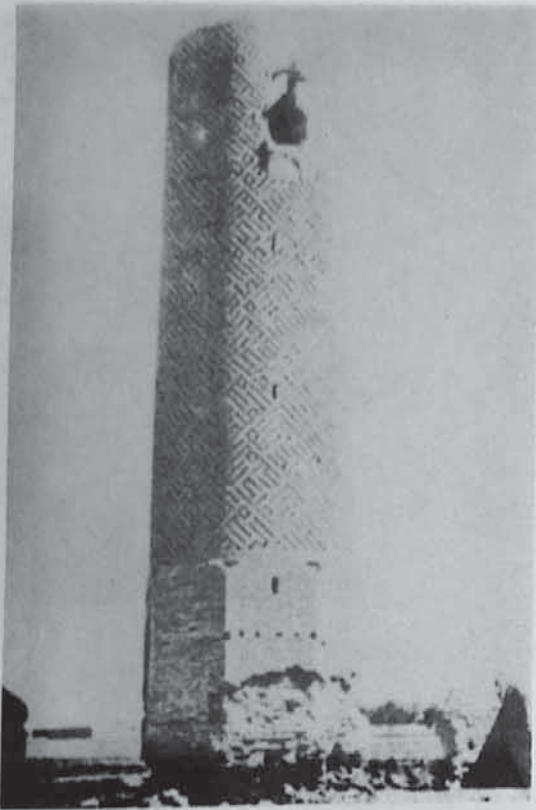

96



97



98



مطالعه تطبیقی:

۹۵. مناره‌گار. ۹۶. پایه آجری مناره‌گار. ۹۷. پایه گلدسته
در یکی از مساجد اصفهان. ۹۸. ستون تزئین‌یافته در مسجد
جامع زواره.

99

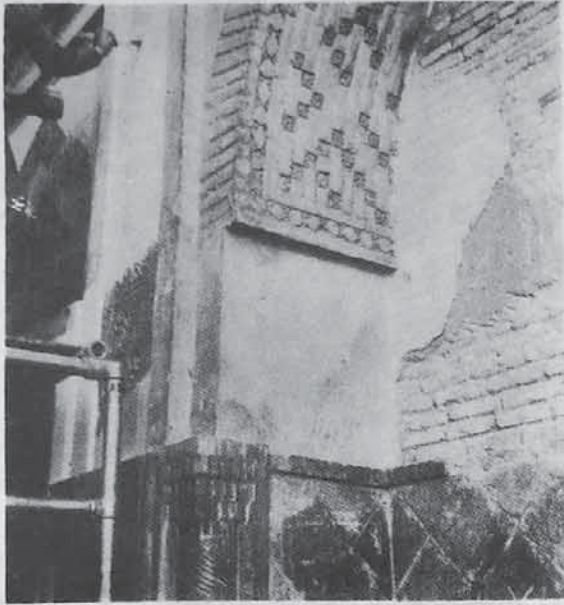

100

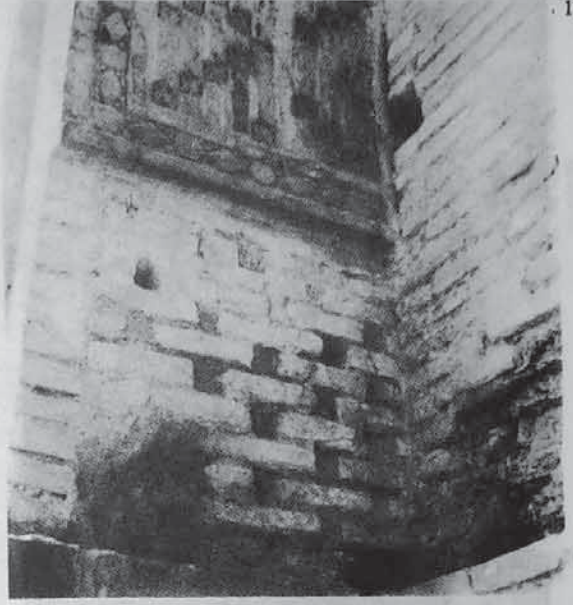

101

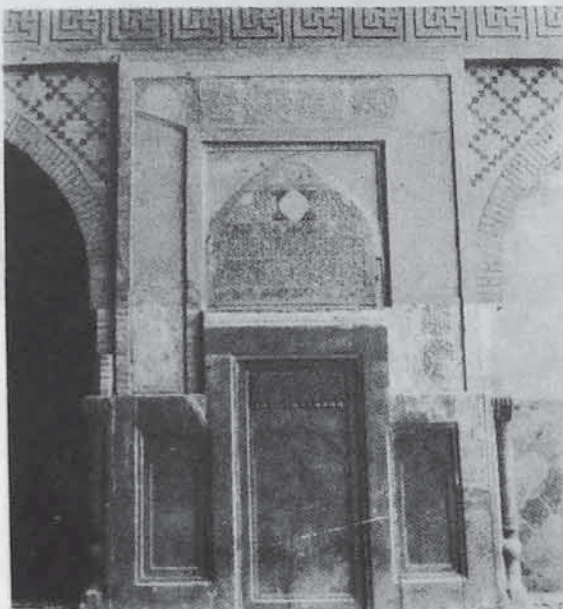

102

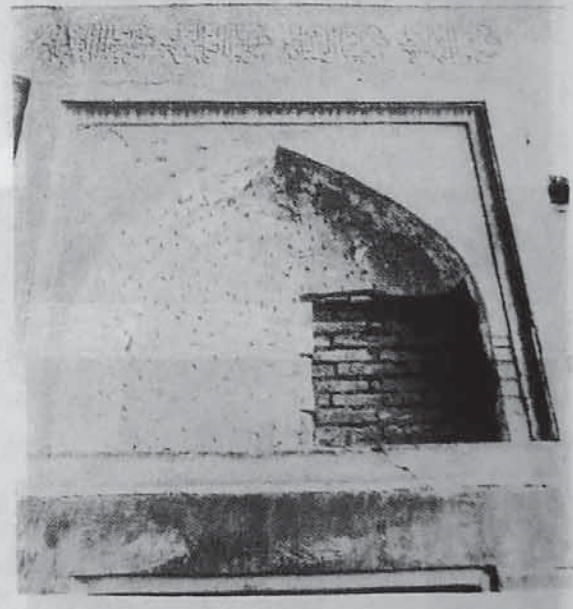

بقایای قدیمی تزئینات دوره سلجوقی. ۱۰۱ - ۱۰۲. معراب دوره صفوی
 در ایوان شرقی قبل و بعد از عملیات پیگردی.

ایوان شرقی:

۹۹ - ۱۰۰. بقایای قدیمی تزئینات دوره سلجوقی. ۱۰۱ - ۱۰۲. معراب دوره صفوی
 در ایوان شرقی قبل و بعد از عملیات پیگردی.

103

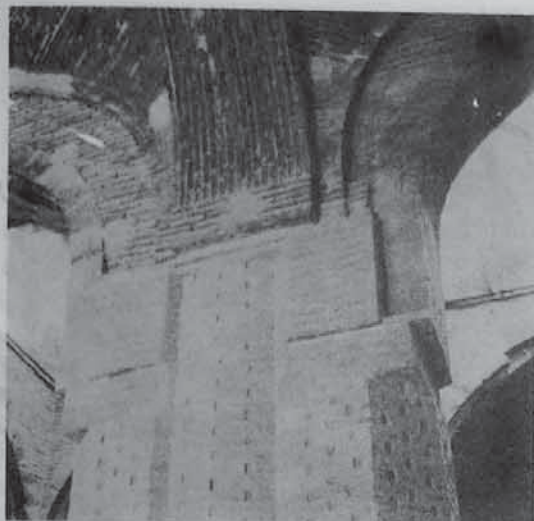

104



105

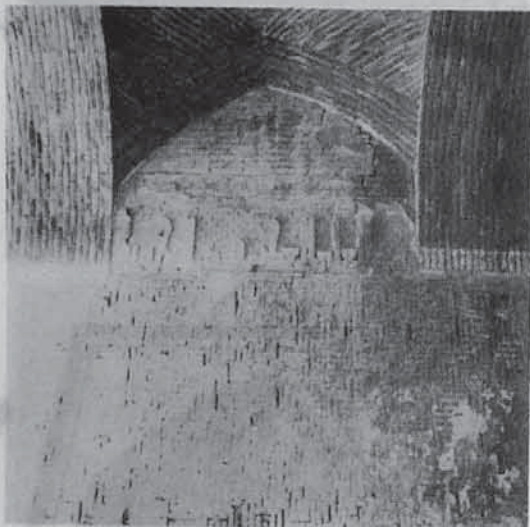

106



107



محوطه کتابخانه:

۱۰۳. ستونهای مرکب. ۱۰۴. جزئیات ساختمانی که مراحل متوالی اجراء بنا را نشان می‌دهد. ۱۰۵. کتیبه آجری به‌خط کوفی بر روی دیوار جبهه شرقی (دهانه شماره ۷۴). ۱۰۶. نمای خارجی دیوار به‌طرف شرق (دهانه شماره ۷۷). ۱۰۷. قوس چند بخشی که در بین دو قوس جدیدتر قرار گرفته است.



شبهستان الجایتو:
۱۰۸. محراب کج پری. ۱۰۹. جزئیات پایه لنگه طاق
بر روی دیوار جنوبی.

110

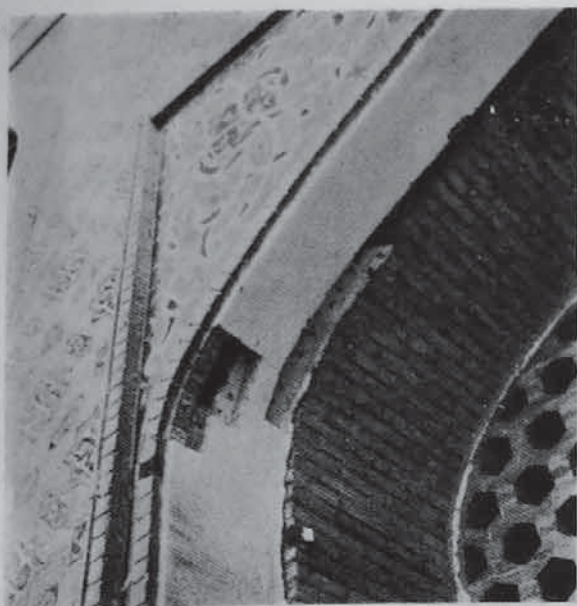

111

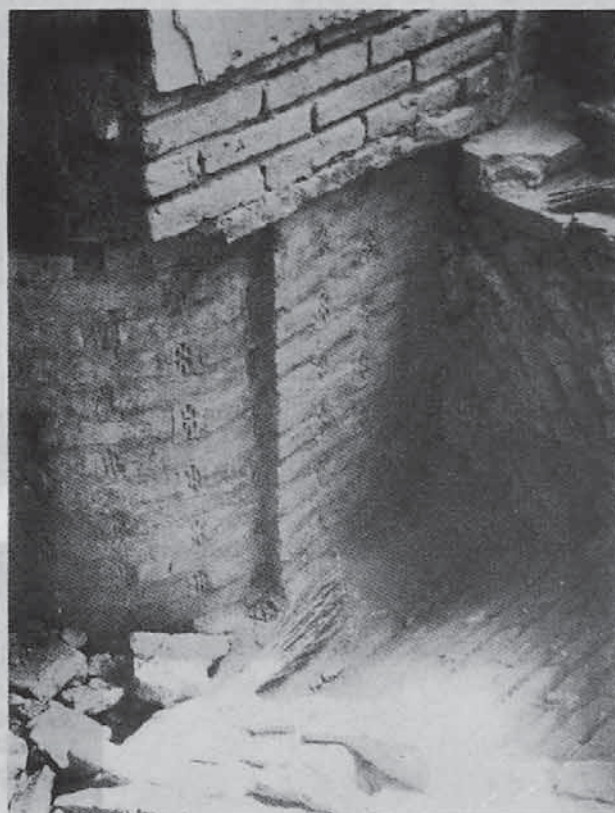

112



شهبستان الجایتو:
۱۱۰ - ۱۱۲. مراحل مختلف تزئینات خارجی. ۱۱۱. ستون
کشیده ملور مربوط به دوره سلجوقی که اقدامات بعدی در
دیوار پنهان شده است.

113

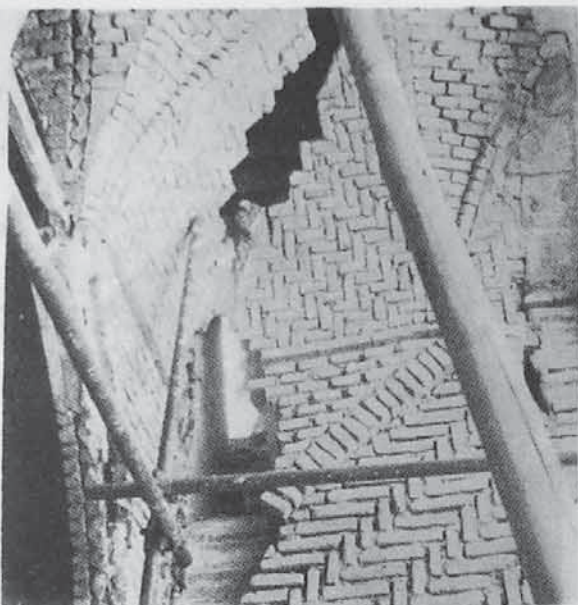

114

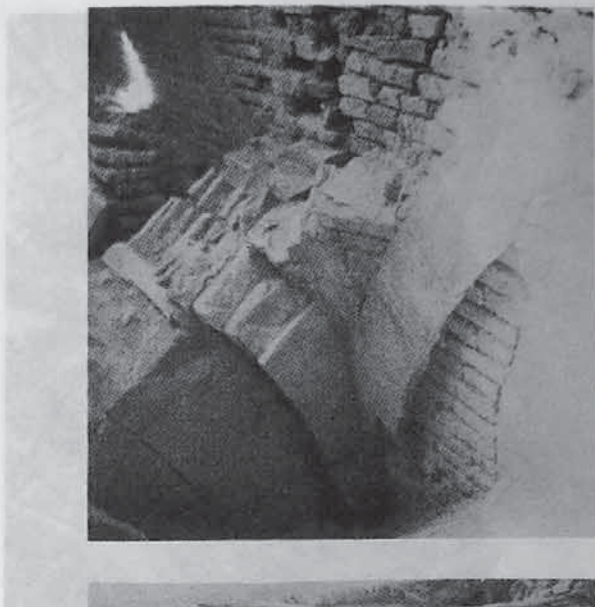

115

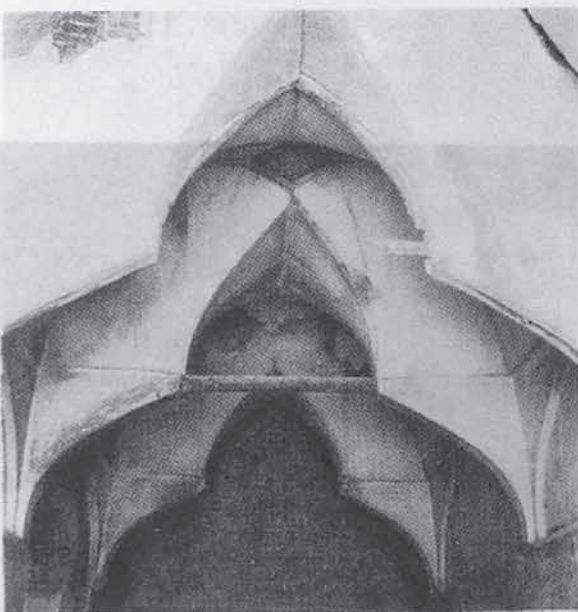

116



117

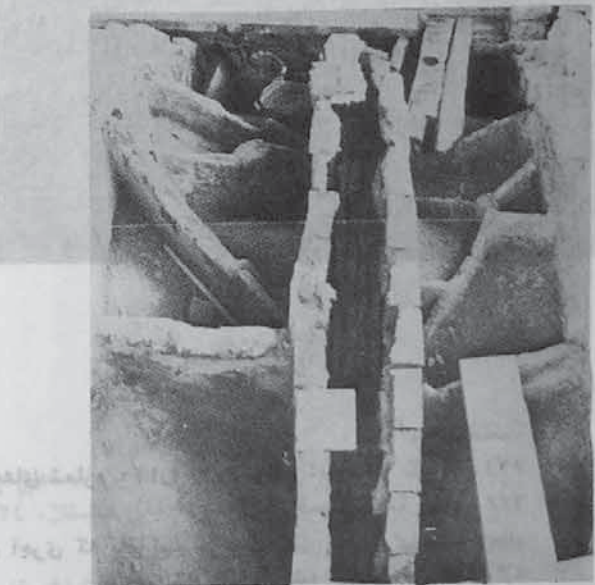

راهروی جانبی ایوان شرقی:
 ۱۱۳. شکستگی اصلی در دیوار جنوبی (دهانه شماره ۱۰۲).
 ۱۱۴. بقایای یک پوشش طاق و چشمه‌ای بر روی دیوار خارجی
 (دهانه شماره ۱۰۲). ۱۱۵. طاق‌ماهای مقرنس‌مانند در دهانه
 شماره ۱۰۲ قبل از اقدامات م. ۱۱۶ و ۱۱۷. سازه‌های یازبر
 طاق‌بندی‌ها در حین عملیات استحکام‌بخشی توجه شود به لنگه
 طاق‌های پرچسبان توخالی.

۱۱۸



۱۱۹

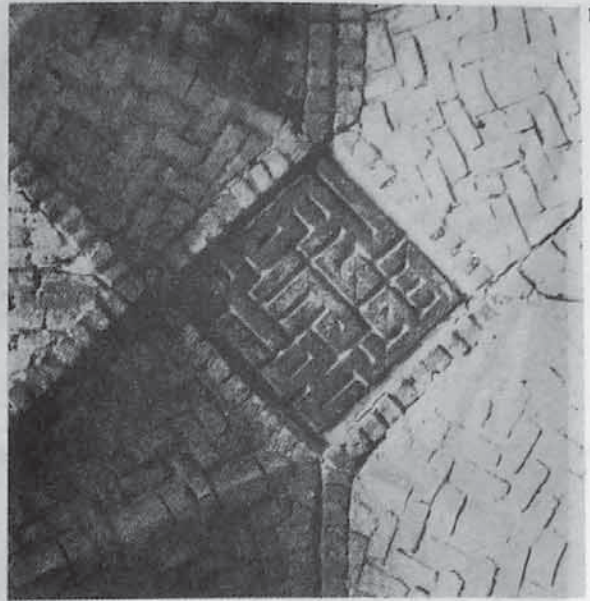

۱۲۰

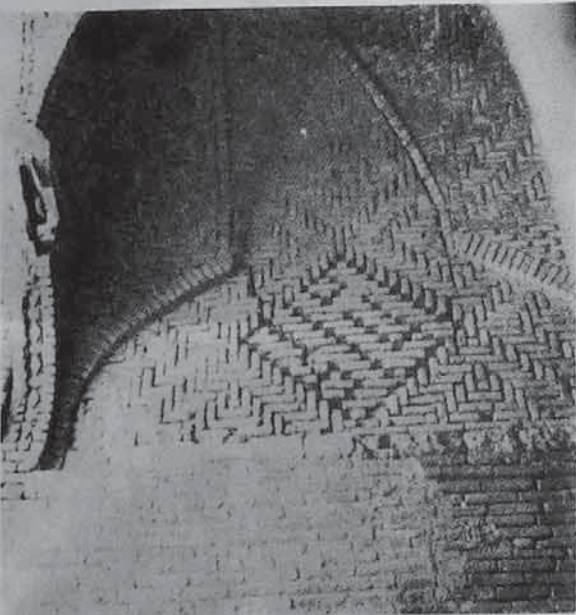

۱۲۱



ترتیب آجرهای حیاط مسجد جامع
(۲۰۲۰ دولتخانه) روی دیوار به رنگهای مختلف
در حیاط مسجد جامع

راهروی جانبی ایوان شرقی:
۱۱۸ - ۱۱۹. کتیبه آجری مرکزی که به ترتیب در دهانه‌های شماره ۱۲۰ و ۱۰۲ واقع شده است.

۱۲۰ - ۱۲۱. کتیبه آجری خط بنائی بر روی دیوارهای آجری که به ترتیب مربوط به دهانه‌های ۱۰۲ و ۱۲۰ است.

۱۲۲



۱۲۳

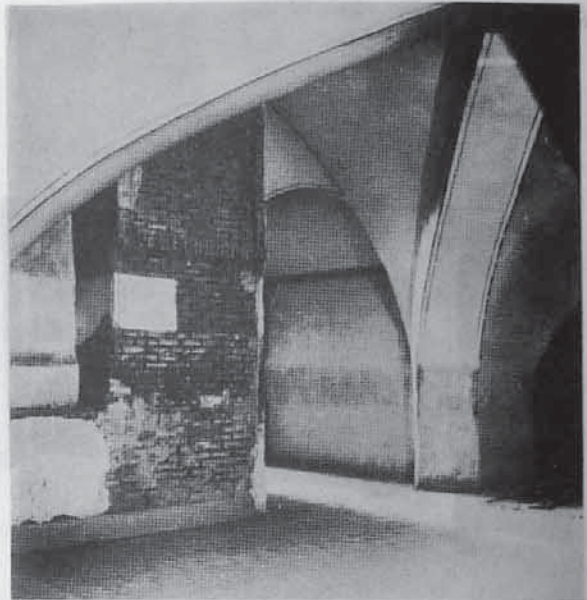

۱۲۴

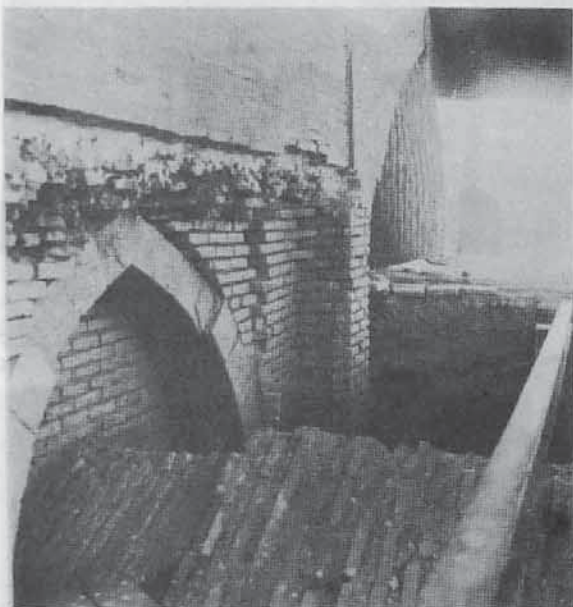

۱۲۵



شبهستان: دارالاستنا.

۱۲۲. قسمت پشت‌بام: جرزهای آجری مزین از سطح پشت‌بام بالا زده است.

۱۲۳. بخش تختانی همان جرزها بر داخل شبهستان. ۱۲۴. محراب اولیه مصلی که پنهان مانده است.

۱۲۵. حالت تزئینی در کاربرد دو نوع اجر در دیواره‌سازی.

126

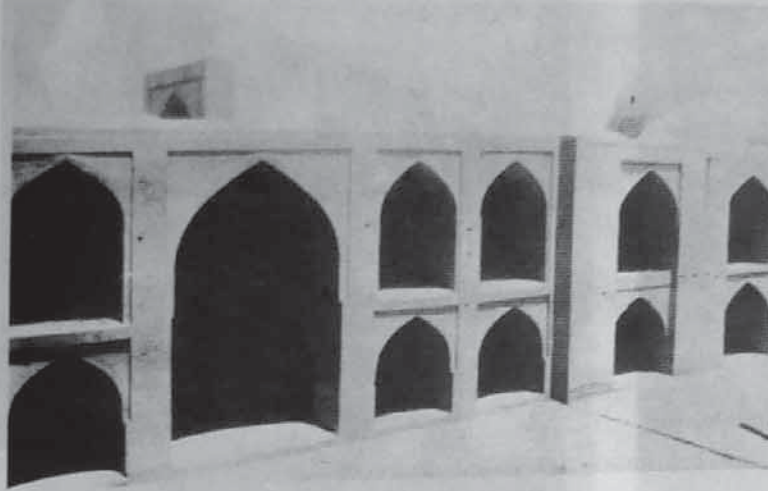

مطالعه تطبیقی:

۱۲۶. نمای ۵ دهانه‌ای داخل حیاط مدرسه مظفری. ۱۲۷. طرح تزئینی زیگنزاگک بر روی دیواره جنوبی مدرسه مظفری. ۱۲۸- ۱۲۹. سطوح داخلی آماده‌سازی شده برای ایجاد تزئینات در داخل قاب‌بندی آجری به ترتیب مربوط می‌شود به ستون شیستان و زیر لنگه طاق ایوان مدرسه.

127

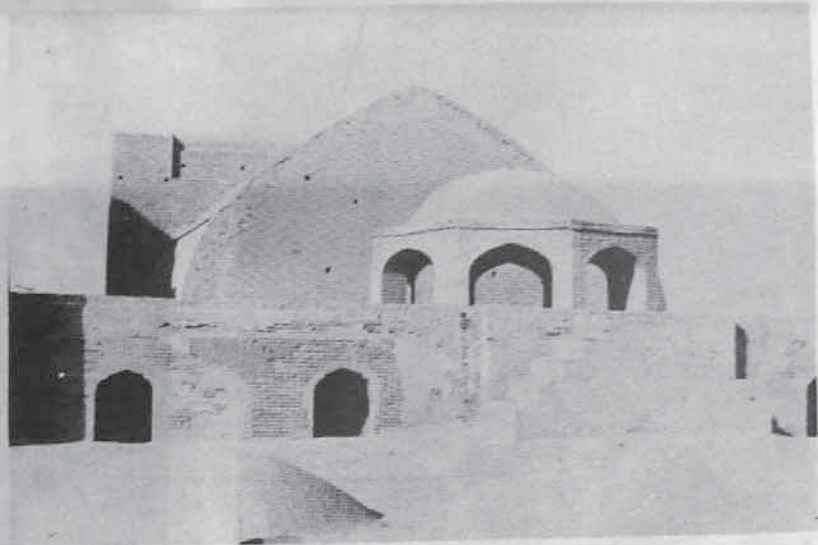

128



129

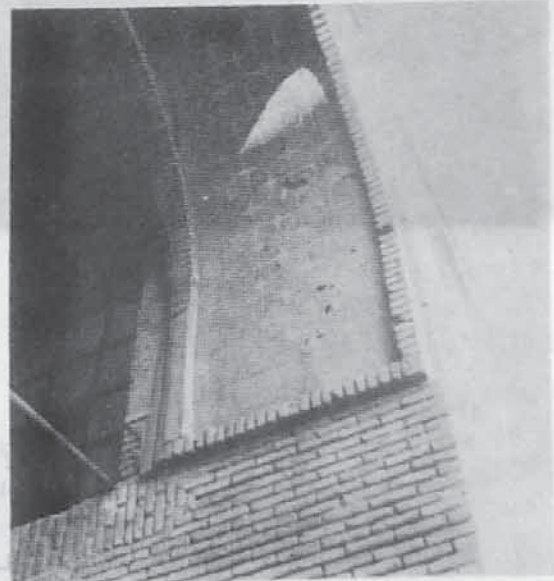

130



131

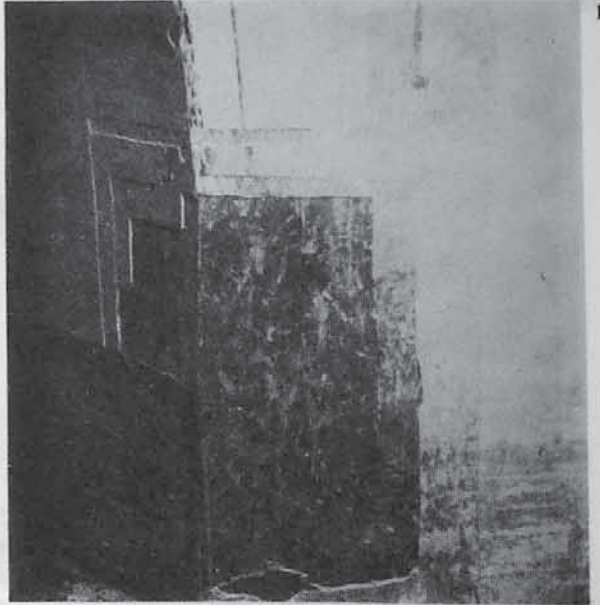

132

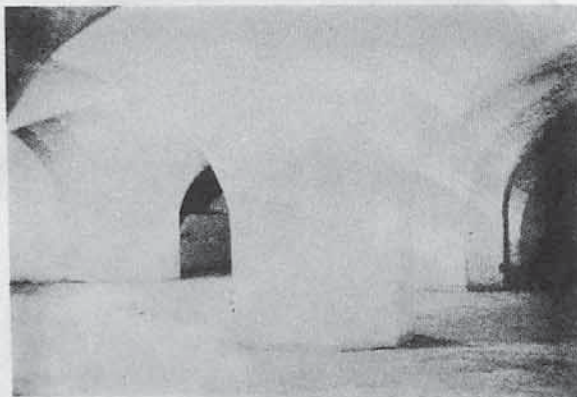

133

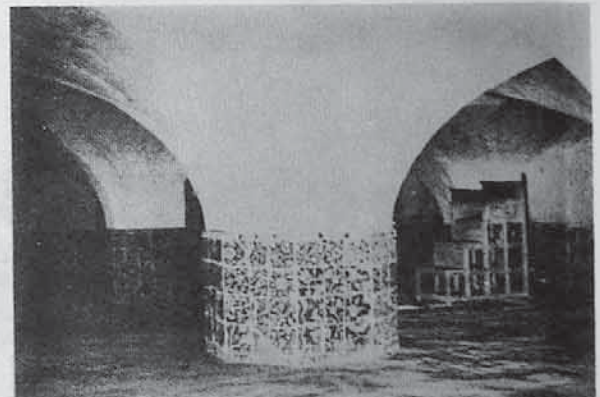

134



شبهستان:
 ۱۳۰. منظره عمومی داخلی بطرف جنوب. ۱۳۱. لایه متفاوت
 اندود گچ. اولین لایه به رنگ قرمز بوده است.
 ۱۳۲ - ۱۳۳. مقایسه شبهستان مسجد شیخ لطفاء... در میدان
 نقش جهان با شبهستان مسجد جامع.
 ۱۳۴. جزئیات ورودی بخش جنوبی شبهستان.

135



136



137

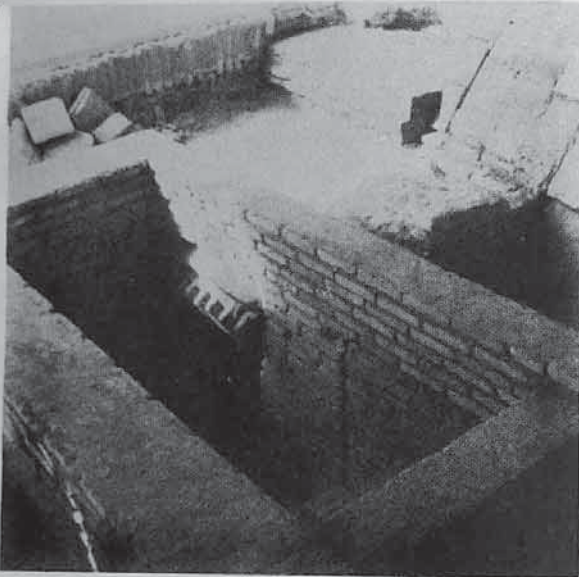

138



139

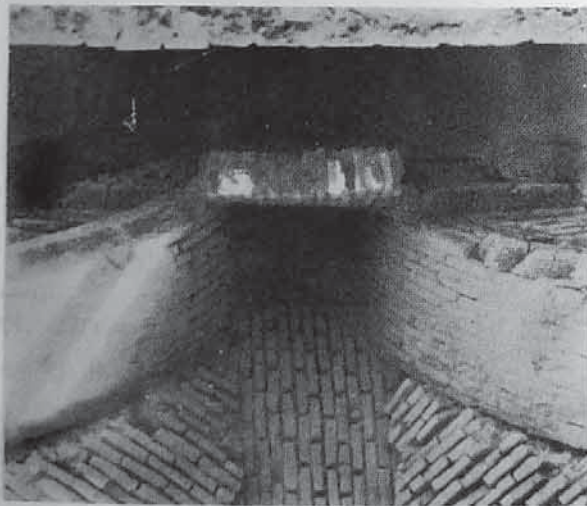

شبهستان صفوی:
 ۱۳۵. منظره عمومی خارجی. ۱۳۶. لنگه‌درهای چوبی خاتم
 کاری شده. ۱۳۷. بقایای راه پله مخفی شده.
 ۱۳۸. منظره عمومی داخلی به طرف معراب. ۱۳۹. سازه‌های
 باربر بریده شده.

140



141



142

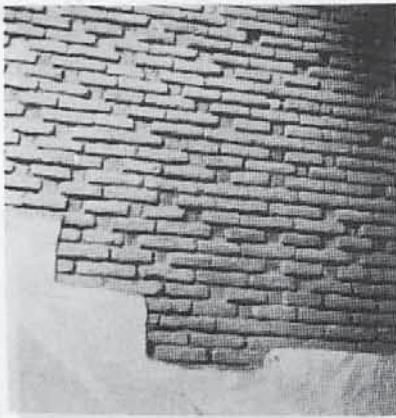

144



143



شبهستان صفوی:
۱۴۰. محراب موجود در دهانه شماره ۱۹۵. ۱۴۱. محراب موجود در شبهستان صفوی.
۱۴۲ - ۱۴۳. خطوط بنائی واقع بر روی نمای دیوار اجری حائل بین شبهستان صفوی و
راهروی شمالی آن.
۱۴۴. عملیات تقویتی در طول لبه شرقی شبهستان صفوی.

145



146



147

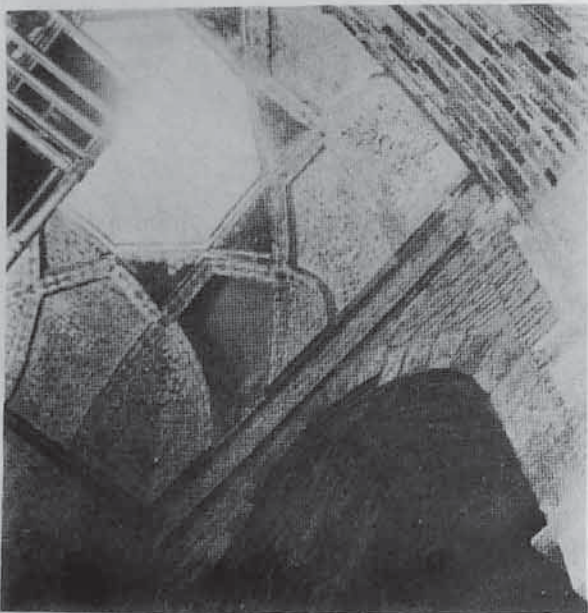

148

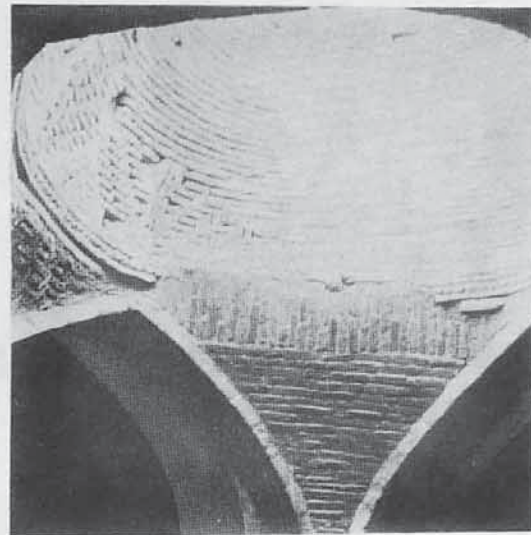

149



طاق و چشمه‌ها:

۱۴۵. سطح خارجی طاق و چشمه دهانه شماره ۶۰. ۱۴۶. جزئیات ساختمانی طاق‌بند‌های همان دهانه که در آن لایه دوده مشاهده می‌شود. ۱۴۷. جزئیات داخلی بعد از تعمیرات. ۱۴۸ - ۱۴۹. طاق و چشمه شماره ۶۳ منظره داخلی و خارجی که وضعیت فعلی مشاهده می‌شود.

150



151



152



153



154



طاق و چشمهها:
۱۵۰ - ۱۵۳. عملیات استحکامبخشی در حال پیشرفت بهمان
شیوه اصلی. ۱۵۴. بقایای یک روش قدیم جهت قیدبندی
بین چهار دهانه طاق و چشمه.

155



156



157



158



طاق و چشمهها:
۱۰۵ - ۱۰۶. سطح خارجی طاق پنجهای دهانههای شماره
۷۲۵ و ۱۰۳، ۱۰۷ - ۱۰۸. دهانه شماره ۴۱۳ در حین
عملیات استحکامبخشی پوشش طاق و چشمه آن.

159



160



161



162



وضعیت راهپله‌ها:
راهپله‌های دهانه‌های شماره ۲۵۲ و ۲۴۰ و ۵۵ و ۱۹۰.

163

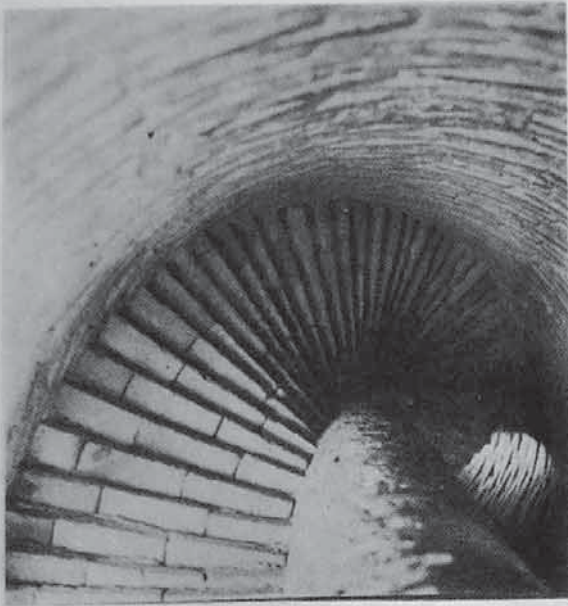

164

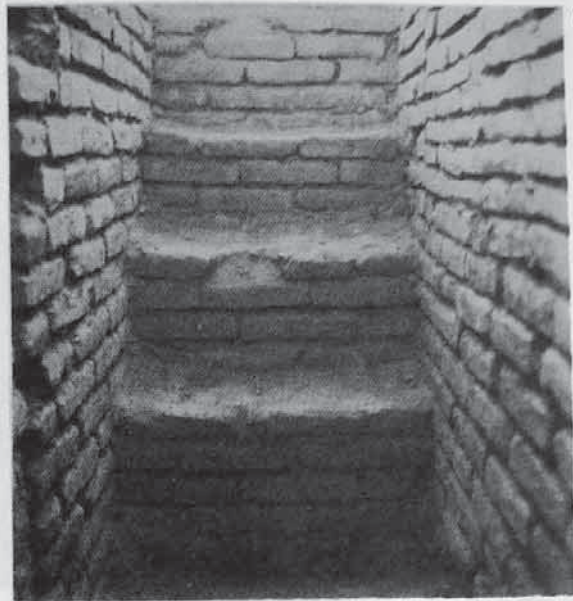

165

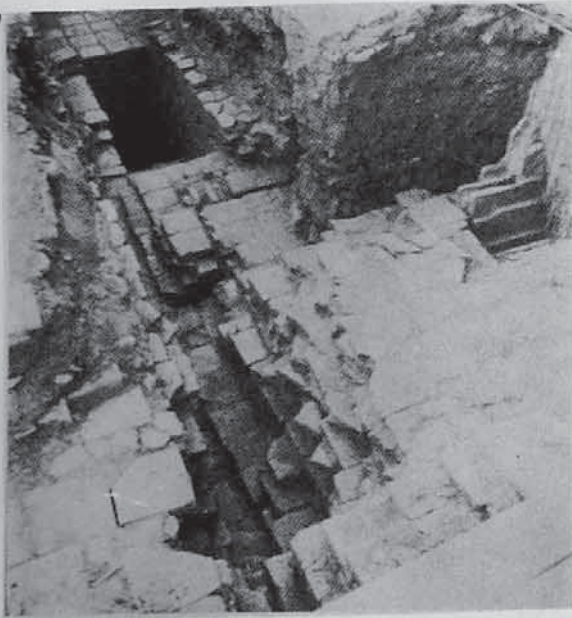

166

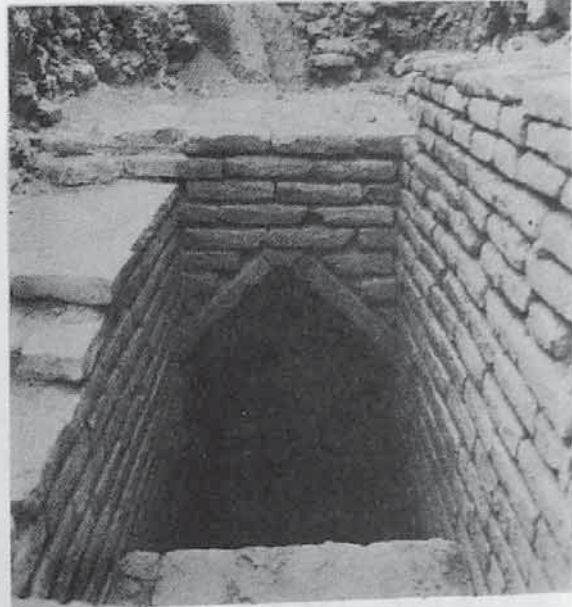

وضعیت راهپله‌ها:

۱۶۲ - ۱۶۶. راهپله‌های مناره جنوب شرقی و دهانه‌های شماره ۱۶۱ و ۲۴۰ و ۲۵۲.

167

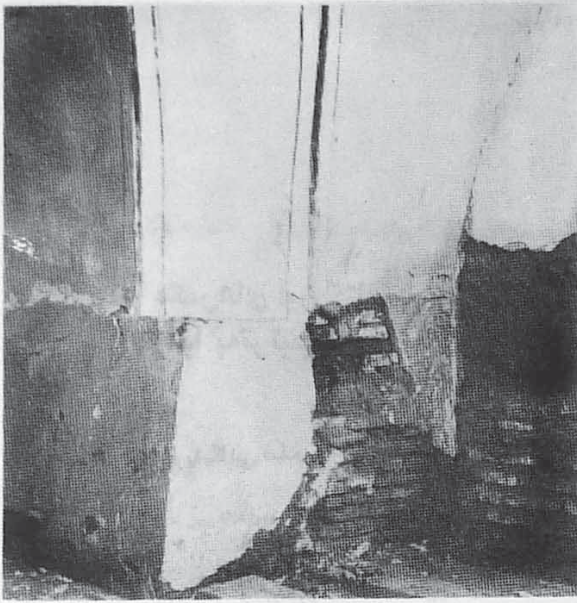

168

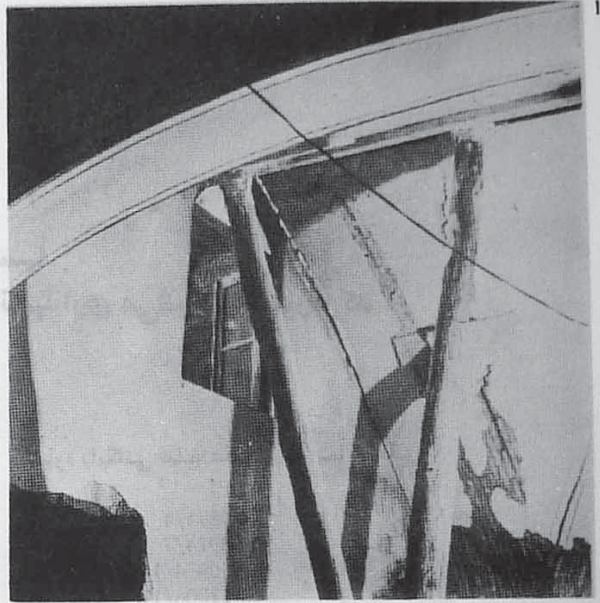

169

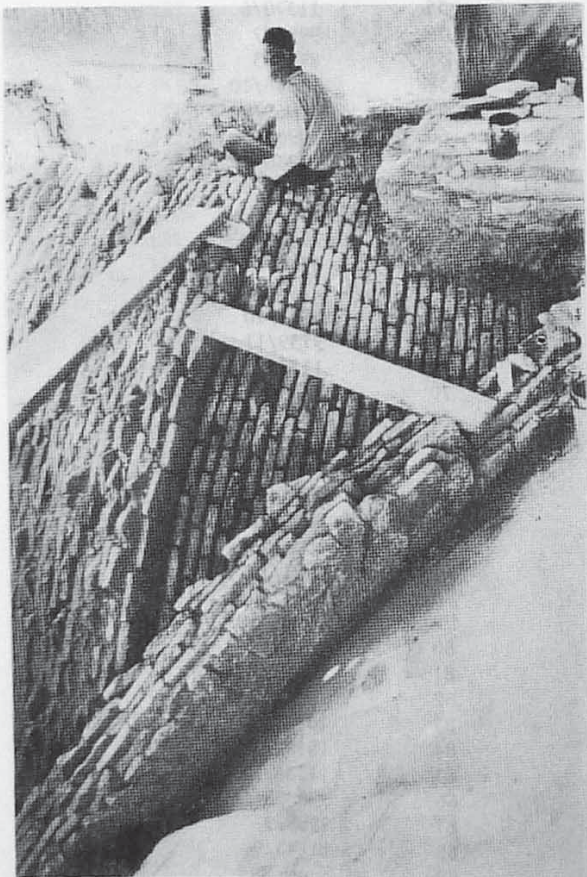

170

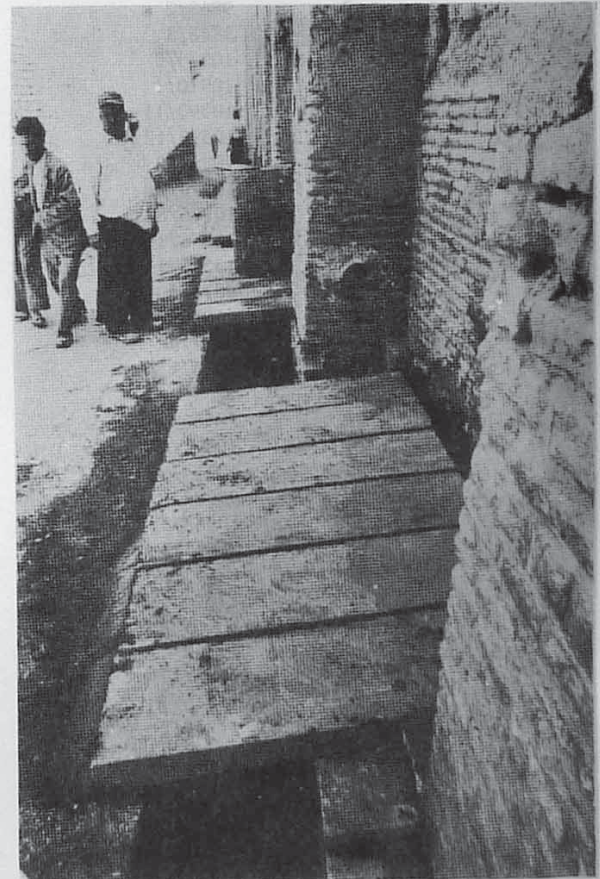

خسارات وارده توسط نفوذ نم و رطوبت و پیشگیری از آن.
۱۶۷ - ۱۶۹. عملیات در پوشش شبستان (دهانه شماره ۳۱۰). ۱۷۰. پوشش کاسه‌آل
اهدائی در کنار دیوار خارجی شبستان برای جلوگیری از نفوذ رطوبت و هواکشی آن
(ضلع غربی).